



# MODEL 3

2024

## MANUEL DU CONDUCTEUR



Version du logiciel : 2023.44.30

North America

## VOTRE MANUEL DU CONDUCTEUR



Pour connaître tous les nouveaux détails et les informations importantes personnalisés à votre véhicule, consultez le Manuel du conducteur sur l'écran tactile de votre véhicule en touchant le lanceur d'application et en sélectionnant l'application Manuel. Les informations sont personnalisées à votre véhicule selon les fonctionnalités achetées, la configuration, la région de mise en marché et la version du logiciel. En comparaison, les informations pour le conducteur qui sont offertes par Tesla en d'autres formats sont mises à jour au besoin et elles ne sont pas uniques à votre véhicule.

## NOTES DE MISE À JOUR

Les informations relatives aux nouvelles fonctionnalités s'affichent sur l'écran tactile après une mise à jour du logiciel, et elles peuvent être consultées en tout temps en choisissant l'onglet **Notes de mise à jour** dans l'application Manuel ou en touchant **Contrôles > Logiciel > Notes de mise à jour**. Si les renseignements apparaissant dans le Manuel du conducteur ne concordent pas avec les renseignements des notes de mise à jour, ces dernières priment.

## ILLUSTRATIONS ET CARACTÉRISTIQUES TECHNIQUES DU PRODUIT

Les illustrations du présent document sont fournies à titre indicatif uniquement. En fonction des options du véhicule, de la version du logiciel et du marché, les renseignements qui apparaissent sur l'écran tactile de votre véhicule Tesla peuvent être affichés un peu différemment.

Après vérification, toutes les caractéristiques et descriptions contenues dans ce document ont été jugées exactes au moment de leur impression. Comme Tesla poursuit un objectif d'amélioration continue, elle se réserve le droit d'apporter des modifications à ses produits à tout moment. Pour transmettre toute inexactitude ou omission dans le présent document, veuillez envoyer un courriel à l'adresse suivante : [ownersmanualfeedback@tesla.com](mailto:ownersmanualfeedback@tesla.com).

## RENSEIGNEMENTS SUR LA SÉCURITÉ

Dans le Manuel du conducteur sur l'écran tactile, vous trouverez les informations relatives à la sécurité de votre véhicule Model 3.

Pour obtenir des renseignements plus détaillés à propos de votre véhicule Model 3, rendez-vous sur le site Web Tesla de votre région et ouvrez une session sur votre compte Tesla ou créez un compte.

Si vous avez des questions ou des préoccupations au sujet de votre Model 3, composez le 1 877 79TESLA (1 877 798-3752).

## © 2012-2024 TESLA, INC.

Tous les renseignements contenus dans le présent guide et tous les logiciels du véhicule sont assujettis à des droits d'auteur et à d'autres droits de propriété intellectuelle par Tesla, Inc. et ses concédants. Ce texte ne doit pas être modifié, reproduit ou copié, en totalité ou en partie, sans l'autorisation écrite de Tesla, Inc. et de ses concédants. Des renseignements supplémentaires sont disponibles sur demande. Les marques de commerce ou marques déposées montrées ici sont la propriété de Tesla, Inc. aux États-Unis et dans d'autres pays :

MODEL 3 MODEL S TESLA TESLA ROADSTER

MODEL Y MODEL X TESLA MOTORS T E S L A





<b>Aperçu.....</b>	<b>3</b>	Contrôle des feux de circulation et des panneaux d'arrêt.....	110
Extérieur.....	3	Conduite entièrement autonome (Bêta).....	117
Aperçu de l'intérieur.....	4	Stationnement automatique.....	121
Écran tactile.....	6	Sortie automatique.....	123
Éléments électroniques intérieurs.....	11	Sortie automatique intelligente.....	126
État du véhicule.....	13	Limites et avertissements.....	129
Commandes vocales.....	17		
Caméras.....	19		
<b>Ouverture et fermeture.....</b>	<b>21</b>	<b>Fonctions de sécurité actives.....</b>	<b>136</b>
Clés.....	21	Aide au maintien de voie.....	136
Portes.....	24	Assistance anticollision.....	140
Vitres.....	26	Aide au maintien de la vitesse.....	144
		Caméra de l'habitacle.....	146
<b>Espaces de rangement.....</b>	<b>28</b>	<b>Caméra de tableau de bord, mode</b>	
Coffre arrière.....	28	<b>Sentinelle et sécurité.....</b>	<b>147</b>
Coffre avant.....	30	Paramètres de sécurité.....	147
Rangement intérieur.....	32	Caméra de tableau de bord.....	149
		Mode Sentinelle.....	151
<b>Sièges et systèmes de retenue de sécurité</b>	<b>34</b>	Exigences relatives à la clé USB pour l'enregistrement de clips.....	154
Sièges avant et banquette arrière.....	34		
Ceintures de sécurité.....	37	<b>Climatisation.....</b>	<b>156</b>
Sièges de sécurité pour enfants.....	41	Réglages de la climatisation.....	156
Coussins gonflables.....	48	Ajustement des bouches d'aération avant et arrière.....	161
		Meilleures pratiques par temps froid.....	163
<b>Connectivité.....</b>	<b>55</b>	Meilleures pratiques par temps chaud.....	166
Application mobile.....	55		
Wi-Fi.....	58	<b>Navigation et divertissement.....</b>	<b>167</b>
Bluetooth.....	59	Cartes et navigation.....	167
Téléphone, calendrier et conférence Web.....	62	Multimédia.....	173
Garage intelligent.....	64	Théâtre, Arcade et Boîte à jeux.....	176
<b>Conduite.....</b>	<b>67</b>	<b>Recharge et consommation d'énergie..</b>	<b>179</b>
Démarrage et mise hors tension.....	67	Composants du véhicule électrique.....	179
Volant.....	69	Renseignements relatifs à la batterie haute tension.....	181
Rétroviseurs.....	73	Instructions de recharge.....	183
Changement de vitesses en cours.....	75	Recharge planifiée et départ planifié.....	189
Éclairage.....	78	Obtenir une autonomie maximale.....	190
Essuie-glaces et gicleurs de lave-glace.....	81		
Freinage et arrêt.....	82	<b>Entretien.....</b>	<b>192</b>
Assistance au stationnement.....	86	Mises à jour logicielles.....	192
Retenue en côte.....	88	Intervalles d'entretien.....	194
Antipatinage.....	89	Soins et entretien des pneus.....	197
Modes d'accélération.....	90	Nettoyage.....	205
Profils conducteurs.....	91	Balais d'essuie-glace, gicleurs et liquide lave-glace.....	209
Renseignements sur le voyage.....	94	Levage au moyen d'un cric et levage du véhicule.....	211
Caméras orientées vers l'arrière.....	95	Pièces et accessoires.....	212
Système d'alerte piéton.....	96	Entretien à faire soi-même.....	215
<b>Autopilote.....</b>	<b>97</b>	<b>Caractéristiques techniques.....</b>	<b>216</b>
À propos de l'Autopilote.....	97	Étiquettes d'identification.....	216
Fonctions de l'Autopilote.....	101	Chargement du véhicule.....	217



# Table des matières

---

Dimensions.....	219
Sous-systèmes.....	221
Roues et pneus.....	223
Assistance routière.....	230
Instructions à l'intention des transporteurs.....	230
En cas d'urgence.....	233
Communiquer avec le service d'assistance routière de Tesla.....	233
Énergie presque épuisée.....	234
Ouvrir le coffre avant sans alimentation.....	235
Démarrage de secours.....	237
Ouverture des portes sans alimentation.....	238
Dépannage.....	239
Alertes de dépannage.....	239
Renseignements pour les consommateurs .....	296
À propos des présents renseignements pour le propriétaire.....	296
Énoncé de disponibilité de fonctionnalités..... .....	298
Clauses de non-responsabilité.....	299
Signalement des vices de sécurité.....	301
Certification de conformité.....	302
Index.....	304



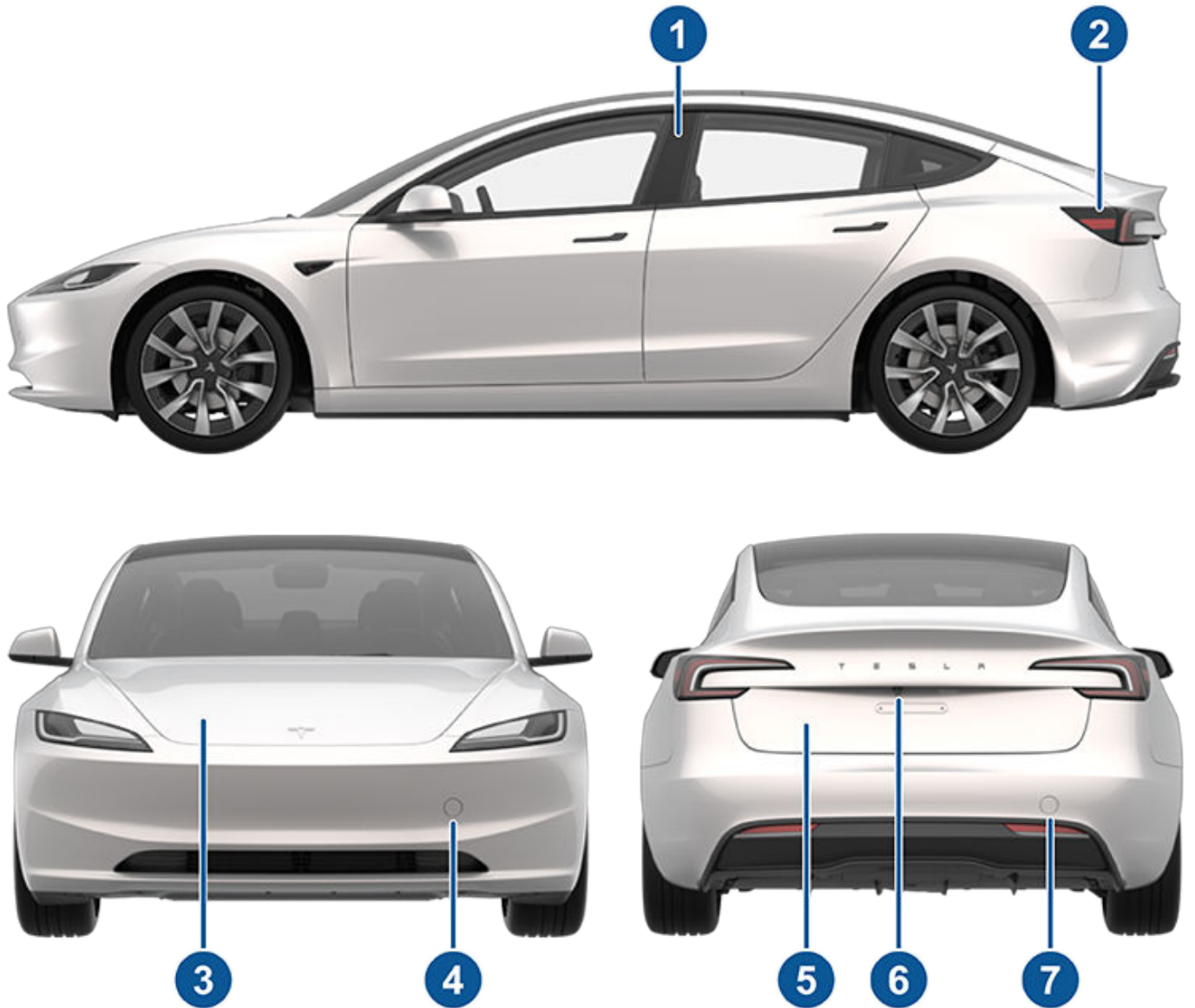

1. Capteur de carte-clé (Clés)
2. Prise de recharge ([Instructions de recharge](#))
3. Capot et coffre avant ([Coffre avant](#))
4. Protection de l'œil de dépannage avant ([Instructions à l'intention des transporteurs](#))
5. Coffre arrière ([Coffre arrière](#))
6. Caméra de rétrovision ([Caméras orientées vers l'arrière](#))
7. Protection de l'œil de dépannage arrière ([Instructions à l'intention des transporteurs](#))

Pour connaître les emplacements des caméras de l'Autopilote, consultez [Caméras](#).



## Aperçu de l'intérieur

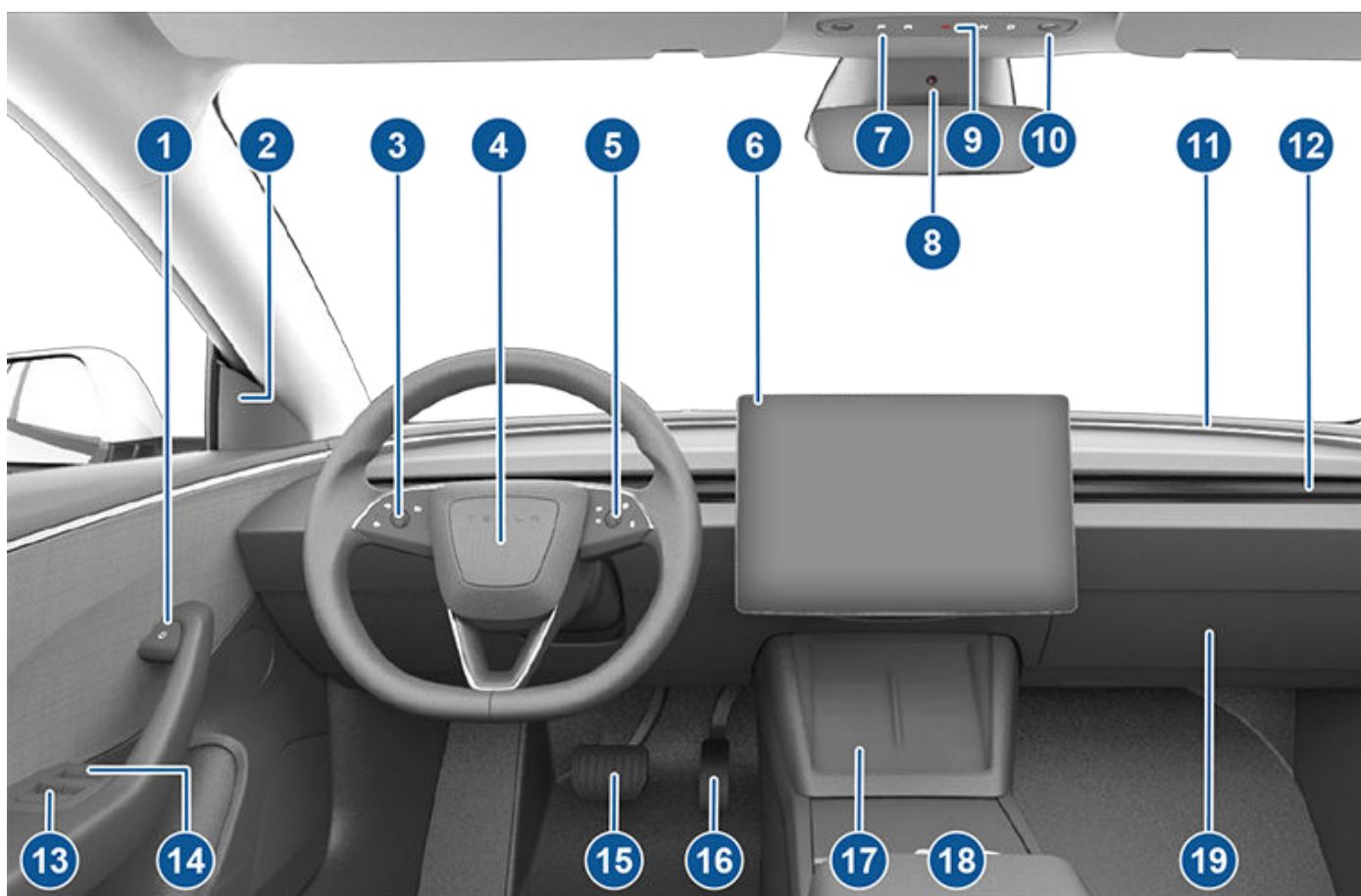

1. Bouton d'ouverture de la porte (Ouverture des portes à partir de l'intérieur)
2. Indicateur d'angle mort (Indicateur d'angle mort)
3. Molette de défilement gauche (Molette de défilement gauche (multifonction))
4. Klaxon (Klaxon)
5. Molette de défilement droite Molette de défilement droite (Autopilote)
6. Écran tactile (Écran tactile)
7. Sélecteur de mode de conduite secondaire (P R N D) (Changez de vitesse en utilisant la console de plafond)
8. Caméra habitacle (Caméra de l'habitacle)
9. Feux de détresse (Feux de détresse)
10. Plafonniers (Éclairage)
11. Lumières d'appoint (Éclairage)
12. Commandes de climatisation (voir Réglages de la climatisation)
13. Commandes des vitres électriques (Vitres)
14. Déverrouillage de porte manuel (Ouverture des portes à partir de l'intérieur)
15. Pédale de frein (Freinage et arrêt)
16. Pédale d'accélérateur (Freinage récupératif)
17. Chargeur sans fil pour téléphone (Chargeurs sans fil pour téléphone) et lecteur de carte-clé (Clés)
18. Console centrale (Console centrale)
19. Boîte à gants (Boîte à gants)

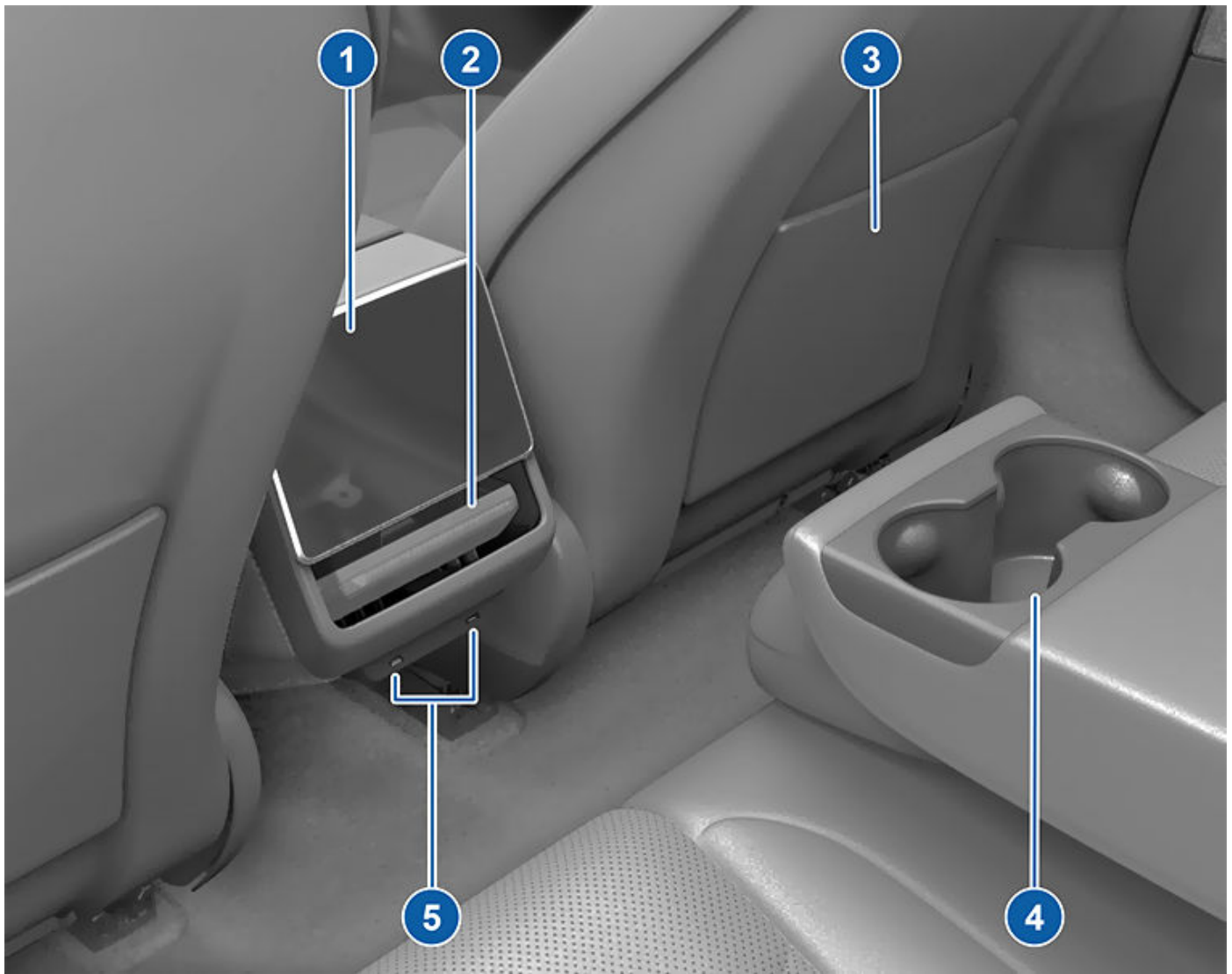

1. Écran tactile arrière (Écran tactile arrière)
2. Évents de climatisation ajustables (Réglages de la climatisation)
3. Poche au siège
4. Porte-gobelets (Console arrière)
5. Ports USB (Ports USB)

**REMARQUE :** Tout au long de ce manuel du conducteur, le terme « écran tactile » fait référence à l'écran tactile avant et « écran tactile arrière » à l'écran tactile arrière.

**⚠ AVERTISSEMENT :** Soyez toujours attentif à la route et à la circulation quand vous conduisez. Pour minimiser les distractions du conducteur et veiller à la sécurité des passagers et des autres usagers de la route, évitez l'utilisation de l'écran tactile pour effectuer des réglages pendant que le véhicule se déplace.

Utilisez l'écran tactile pour contrôler plusieurs fonctions qui, dans des véhicules traditionnels, sont contrôlées à l'aide de boutons physiques (par exemple, régler le chauffage et la climatisation, les phares, etc.). Vous pouvez également utiliser l'écran tactile pour régler les fonctions multimédias, naviguer, utiliser les fonctions de divertissement et personnaliser le véhicule Model 3 selon vos préférences. Utilisez les commandes vocales pour profiter d'un accès mains libres aux commandes fréquemment utilisées de l'écran tactile (voir [Commandes vocales](#))

Si l'écran tactile ne répond plus ou présente encore un comportement inhabituel, vous pouvez le redémarrer (voir [Redémarrage de l'écran tactile](#)).

**REMARQUE :** Les illustrations sont fournies seulement pour vous aider à mieux comprendre le contexte. Selon les options du véhicule, la version du logiciel, la région et les réglages régionaux et de langue, les détails affichés sur l'écran peuvent varier

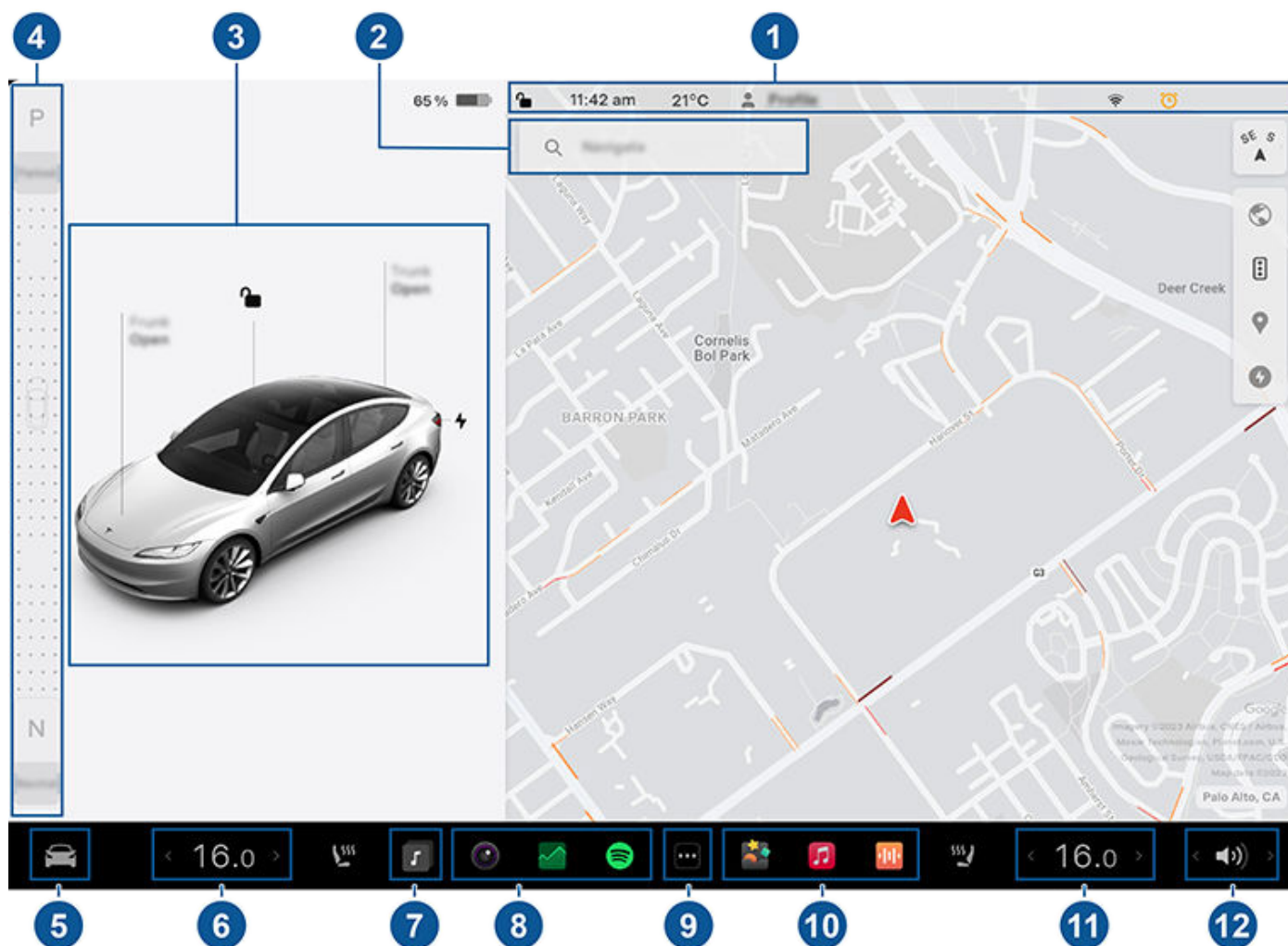

1. **Barre d'état :** Trouvez les contrôles et l'état du véhicule dans la barre supérieure (voir [Icônes de la barre d'état supérieure](#)).
2. **Navigation :** Changez l'orientation de la carte, trouvez une destination ou naviguez vers une destination et modifiez les paramètres de la navigation (voir [Cartes et navigation](#)).



3. **État du véhicule** : Cette partie affiche de façon dynamique l'état actuel du véhicule Model 3 pendant que vous conduisez, stationnez, ouvrez les portes, allumez les lumières, etc. Surveillez cette partie pendant la conduite, car elle présente des renseignements importants comme la vitesse de conduite et des messages d'avertissement (voir [État du véhicule](#)). Lorsque le véhicule est en stationnement, vous pouvez ouvrir le coffre ou la porte du port de charge. Cette zone comprend également des « cartes » raccourcis pour Média, Pressions des pneus et Informations sur le trajet.

Lorsque la Conduite entièrement autonome est activée (le cas échéant), la section d'état du véhicule affiche une image de la route et des alentours de votre véhicule. Vous pouvez agrandir/réduire la visualisation en faisant glisser la section d'état du véhicule d'un côté à l'autre. En agrandissant la visualisation, vous pourrez voir plus de détails à propos de la route et de ses alentours, notamment les signalisations routières, les feux de circulation et les objets (poubelles, poteaux, etc.).

4. **Indicateur de mode de conduite** : À utiliser pour passer au mode Stationnement, en marche avant, en marche arrière ou au point mort. Glissez du bord de l'écran tactile vers le passager pour afficher l'indicateur du mode de conduite. (Voir [Changement de vitesses en cours](#).)
5. **Contrôles** : Contrôlez différentes fonctionnalités et personnalisez le véhicule Model 3 selon vos préférences. L'écran Contrôles s'affiche sur la carte. Touchez une option dans l'écran Contrôles pour afficher les différents réglages et préférences associés à l'option choisie.

Pour rechercher un réglage en particulier, touchez **Rechercher** dans le haut de l'écran Contrôles. Faites des changements directement à partir du résultat ou touchez le lien pour être dirigé vers cette option dans Contrôles.



Lorsque l'icône d'information s'affiche près d'un réglage, touchez-la pour afficher une fenêtre contextuelle vous fournissant des détails utiles à propos du réglage concerné.

**REMARQUE** : Plusieurs contrôles, paramètres et préférences associés au véhicule (comme la climatisation, les fonctions multimédias et la navigation) peuvent être ajustés en mains libres à l'aide des commandes vocales (voir [Commandes vocales](#)).

**REMARQUE** : Vous pouvez envoyer les commentaires affichés sur l'écran tactile à Tesla en appuyant longuement sur cette icône.

6. **Commandes de climatisation (conducteur)** : Utilisez les flèches de gauche et de droite pour augmenter ou diminuer la température dans l'habitacle. Touchez **Séparer** dans la fenêtre contextuelle pour afficher des contrôles différents pour le conducteur et pour le passager. Touchez l'icône de température pour personnaliser les réglages de la climatisation (voir [Réglages de la climatisation](#)). Les contrôles de la climatisation du côté passager s'affichent lorsque les contrôles de la température ont été **séparés** afin de séparer le côté conducteur et le côté passager.
7. **Raccourci du lecteur multimédia** : Lorsque vous utilisez l'application du lecteur multimédia, glissez vers le bas et l'icône de raccourci du lecteur multimédia apparaît dans la barre inférieure.
8. **Mes applications** : Pour un accès en un toucher aux applications et contrôles fréquemment utilisés, vous pouvez choisir de ce que vous affichez ici. Voir [Personnaliser Mes applications](#).
9. **Lanceur d'application** : Touchez le Lanceur d'applications pour ouvrir le Tiroir d'applications. Puis touchez l'application pour l'ouvrir. L'application choisie s'affiche dans le haut de la carte. Pour fermer une application, glissez-la vers le bas.
10. **Application(s) récente(s)** : Affiche les applications qui ont été utilisées en dernier. La quantité d'applications récentes affichées ici dépend du nombre d'applications qui ont été ajoutées à **Mes applications**. Si vous ajoutez la quantité maximale d'applications à **Mes applications**, seules les applications les plus récentes s'affichent.
11. **Commandes de climatisation (passager)** : Affiche les commandes de la température qui ont été **séparées** pour fournir au conducteur et au passager des contrôles séparés.
12. **Commande du volume** : Permet de contrôler le volume du lecteur multimédia et des appels téléphoniques (voir [Contrôles du volume](#)). Le volume des instructions de navigation est contrôlé séparément (voir [Cartes et navigation](#)).



## Personnaliser Mes applications

Pour un accès en un toucher aux applications et paramètres communément utilisés, vous pouvez personnaliser ce qui s'affiche dans la zone **Mes applications** dans la barre du bas de l'écran tactile :

1. Entrez en mode personnalisation en appuyant longuement sur tout contrôle ou application dans la zone **Mes applications**. Si la zone est vide, touchez le Lanceur d'application.
2. Faites glisser n'importe quelle application ou commande de la barre d'état des applications vers la zone **Mes applications** dans la barre inférieure.

**REMARQUE :** Les sièges chauffants sélectionnés à partir du tiroir d'applications apparaissent à côté de la température et non pas dans Mes applications.

**REMARQUE :** Lorsque vous avez ajouté le nombre maximal d'applications ou de contrôles dans **Mes applications**, l'ajout d'une application supprime l'application la plus à droite.

**REMARQUE :** Retirez une application ou un contrôle de la zone **Mes applications** en appuyant longuement sur l'application ou le contrôle en question et en touchant le « X » correspondant.

## Icônes de la barre d'état supérieure



Appuyez pour verrouiller ou déverrouiller toutes les portes et les coffres.

16h20

Votre véhicule ajuste automatiquement l'heure. Si l'heure n'est pas juste, confirmez que votre véhicule est doté d'une connectivité Internet et GPS avec la version la plus récente du logiciel.



S'affiche dans la barre d'état sur l'écran tactile seulement lorsque le véhicule Model 3 détecte un HomeLink programmé à proximité et que l'écran tactile n'affiche pas encore l'écran ou la fenêtre contextuelle HomeLink. Voir [Garage intelligent](#).



Affiche la barre d'état de l'écran tactile seulement lorsque le véhicule Model 3 est stationné. Ajoutez, configurez (dont le **Mode voiturier** et **Utiliser l'Accès facile**) ou changez rapidement de Profil de conducteur. Vous pouvez aussi accéder aux Profils de conducteur par le haut de l'écran Contrôles. Voir [Profils conducteurs](#).



Disponible lorsque le véhicule Model 3 est stationné, touchez pour activer ou désactiver manuellement le mode Sentinelle pour le cycle de conduite actuel. Pour activer (ou désactiver) automatiquement le mode Sentinelle lorsque vous quittez votre véhicule, activez le paramètre dans **Contrôles > Sécurité > Mode Sentinelle**. Voir [Mode Sentinelle](#) pour en savoir plus.

**REMARQUE :** Si vous activez ou désactivez le mode Sentinelle à partir de **Contrôles > Mode Sentinelle**, les raccourcis sur l'écran tactile du véhicule et dans l'application mobile seront actifs seulement pour le cycle de conduite actuel.

**REMARQUE :** Dans certains véhicules fabriqués approximativement après le 1er novembre 2021, les ports USB de la console centrale peuvent seulement être utilisés pour recharger des appareils. Utilisez le port USB dans la boîte à gants pour toute autre fonction.



S'affiche lorsque le véhicule Model 3 est connecté à un réseau Wi-Fi.



S'affiche lorsque la connectivité cellulaire du véhicule Model 3 est très mauvaise ou non disponible. Touchez cette icône pour accéder rapidement aux paramètres Wi-Fi.



État du coussin gonflable avant côté passager (voir [Coussins gonflables](#)).



S'affiche lorsque l'emplacement GPS est consulté par le propriétaire ou un conducteur ajouté dans l'application mobile Tesla, ou par une application tierce que vous utilisez. Pour désactiver cette fonctionnalité, allez à **Sécurité > Permettre l'accès mobile** sur l'écran tactile.

## Messages contextuels et alertes du véhicule

Les messages contextuels apparaissent au bas de l'écran tactile. Par exemple, un rappel de ceinture de sécurité apparaît si une ceinture de sécurité n'est pas bouclée sur un siège occupé, une alerte s'affiche pour vous aviser d'un appel entrant, un message texte apparaît (le cas échéant) et les commandes vocales s'affichent lorsque



vous les utilisez. Le cas échéant, les options tactiles pour ces messages contextuels (par exemple, accepter/refuser un appel, choisir une option dans le menu des phares, etc.). Pour ignorer un message, faites-le glisser vers le bas.

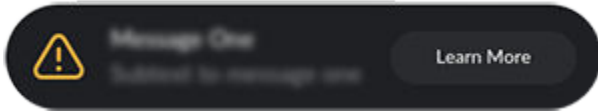

Si une alerte apparaît sur l'écran tactile de votre véhicule, touchez **En savoir plus** pour obtenir plus d'informations à propos de l'alerte et pour savoir comment la résoudre. Vous pouvez afficher une liste d'alertes et de notifications de véhicules en appuyant sur l'icône de cloche en haut de **Contrôles**.

**REMARQUE :** Toutes les alertes ne fournissent pas d'informations supplémentaires pour le moment.

## Redémarrage de l'écran tactile

Si votre écran tactile ne répond plus ou présente un comportement inhabituel, vous pouvez le redémarrer.

**AVERTISSEMENT :** Ne redémarrez l'écran tactile que lorsque le véhicule est arrêté ou en mode stationnement. L'état du véhicule, les alertes de sécurité, la caméra de recul et autres fonctions ne seront pas visibles pendant le redémarrage.

1. Passez en mode stationnement (P).
2. Appuyez en même temps sur les deux molettes du volant jusqu'à ce que l'écran tactile devienne noir. Il n'est pas nécessaire d'appuyer en même temps sur le frein et sur les molettes, car ceci n'a aucune incidence.



3. Après quelques secondes, le logo Tesla apparaîtra. Attendez approximativement 30 secondes pour que l'écran tactile redémarre. Si l'écran tactile ne réagit pas ou présente un comportement inhabituel après quelques minutes, essayez de réinitialiser le véhicule (si possible). Voir [Réinitialiser le véhicule](#).

**REMARQUE :** Appuyer sur les molettes ne fait que redémarrer l'écran tactile. Cette action ne redémarre aucun autre composant du véhicule et elle n'allume pas et n'éteint pas le véhicule Model 3.

## Écran tactile arrière

L'écran tactile arrière donne accès à ce qui suit aux passagers arrière :

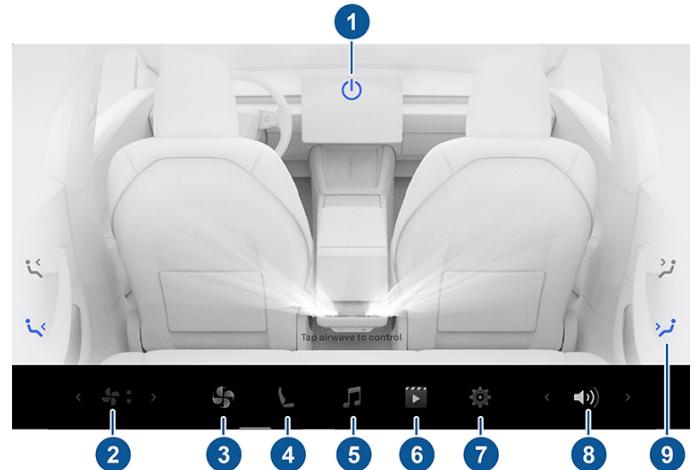

1. **Alimentation :** Touchez pour activer ou désactiver le système de climatisation arrière.
2. **Vitesse du ventilateur arrière :** Touchez pour régler la vitesse du ventilateur.
3. **Ventilateur arrière :** Touchez pour allumer ou éteindre le ventilateur arrière, pour ajuster la vitesse du ventilateur et pour contrôler la direction de l'air provenant des événements arrière (voir [Ajustement des bouches d'aération avant et arrière](#)).
4. **Sièges :** Contrôler les sièges chauffants arrière et déplacer le siège passager avant vers l'avant ou l'arrière à l'aide des flèches.
5. **Multimédia :** Écoutez, mettez en pause, passez à la prochaine chanson ou reprenez du début la chanson que vous écoutez (voir [Multimédia](#)).
6. **Vidéo :** Permet d'accéder aux services de vidéo en continu.
7. **Paramètres :** Touchez l'écran pour jumeler deux ensembles d'écouteurs Bluetooth, modifier la luminosité ou effacer les informations affichées.

**REMARQUE :** Vous pouvez aussi utiliser l'écran tactile avant pour jumeler des écouteurs Bluetooth à l'écran arrière en démarrant l'application pour l'écran arrière (Rear Screen).

8. **Volume :** Touchez pour ajuster le volume.
9. **Préréglage de l'onde d'air :** Touchez pour diriger rapidement le flux d'air vers la tête ou le torse du passager. Dirigez le flux d'air exactement là où vous le souhaitez en touchant et en déplaçant la vague d'air sur l'écran tactile.

**REMARQUE :** Vous pouvez également utiliser l'écran tactile avant pour ajuster la climatisation à l'arrière de l'habitacle (voir [Ajuster les réglages de climatisation](#)).

**REMARQUE :** En ajustant les contrôles des fonctions multimédias et du volume, vous ajustez également les réglages de l'habitacle avant.

## Contrôler l'écran arrière à partir de l'avant



Pour contrôler l'écran tactile arrière depuis l'écran avant, ouvrez l'application de télécommande de l'écran arrière dans la barre inférieure de l'écran tactile avant. Outre les commandes audio, vidéo et de climatisation, vous pouvez verrouiller l'écran arrière dans l'application ou en touchant **Contrôles > Affichage > Verrouiller l'écran arrière**.

## Personnalisez l'affichage et Réglages du son

Touchez **Contrôles > Affichage** pour ajuster les paramètres d'affichage selon vos préférences :

- **Apparence :** Personnalisez l'affichage pour qu'il soit **Foncé** ou **Clair**. Lorsque ce paramètre est réglé sur **Auto**, la luminosité change automatiquement selon l'éclairage ambiant.
- **Luminosité :** Faites glisser le curseur pour contrôler manuellement le niveau de luminosité. Si le **Mode d'affichage** est réglé sur **Auto**, l'écran tactile s'ajuste aussi en fonction des conditions d'éclairage ambiant et de votre préférence en matière de luminosité. Model 3 se souvient de vos préférences en matière de luminosité et ajuste l'écran tactile conséquemment.
- **Mode Nettoyage de l'écran :** Lorsque le mode est activé, l'écran tactile s'assombrit et est temporairement désactivé afin d'en faciliter le nettoyage. Suivez les instructions à l'écran pour quitter le mode Nettoyage de l'écran.
- **Langue de l'écran tactile :** Sélectionnez la langue qui sera affichée par l'écran tactile.  
**REMARQUE :** Model 3 doit être en mode stationnement pour pouvoir modifier la langue. Lorsque vous changez la langue, il s'écoule un certain temps pendant que le véhicule Model 3 arrête et redémarre l'écran tactile.
- **Langue de reconnaissance vocale :** Choisir la langue à utiliser pour les commandes vocales.
- **Langue de navigation :** Choisissez la langue qui sera utilisée par le système de navigation pour les instructions vocales.

**REMARQUE :** Pour les langues qui requièrent un téléchargement, sélectionnez la langue dans le menu déroulant et démarrez le téléchargement (connexion Wi-Fi requise).

- **Taille du texte :** Personnalisez l'écran tactile de votre véhicule en choisissant entre les tailles de texte **Standard** et **Grand**.
- **Heure :** Choisissez l'affichage de l'heure en format 12 ou 24 heures.
- **Affichage de l'énergie :** Choisissez d'afficher l'énergie restante et les unités de recharge en pourcentage d'énergie restante dans la batterie ou comme estimation de la distance que vous pouvez parcourir.  
**REMARQUE :** Pour anticiper le moment auquel vous devrez recharger le véhicule, utilisez l'estimation d'énergie restante uniquement comme indication générale. Plusieurs facteurs peuvent avoir une incidence sur la consommation d'énergie. Voir [Facteurs ayant une incidence sur la consommation d'énergie](#).
- **Distance :** Choisissez d'afficher les mesures en unités métriques (kilomètres, centimètres, etc.) ou impériales (miles, pouces, etc.).
- **Température :** Choisissez d'afficher la température en degré Celsius ou Fahrenheit.
- **Pression des pneus :** Choisissez d'afficher la pression des pneus en BAR ou LB/PO<sup>2</sup>.

En plus de personnaliser l'affichage, vous pouvez activer le Joe Mode pour réduire le volume de tous les signaux sonores qui ne sont pas liés à des problèmes de sécurité critiques. Touchez **Contrôles > Sécurité > Joe Mode** pour activer cette fonction.

## Donner un nom à votre véhicule

Vous pouvez donner un nom à votre véhicule afin de le personnaliser. Touchez **Contrôles > Logiciel > Nom de votre véhicule** situé à droite de l'écran tactile, sous l'image de Model 3. Si votre véhicule a déjà un nom, touchez le nom existant pour le modifier. Inscrivez le nouveau nom dans la fenêtre contextuelle, puis touchez **Enregistrer**. Le nom de votre véhicule Model 3 apparaît aussi dans l'application mobile Tesla.

## Effacer les données personnelles

Vous pouvez effacer toutes les données personnelles (adresses enregistrées, musiques préférées, contacts importés, programmation HomeLink, etc.) et restaurer les réglages personnalisés aux valeurs d'usine par défaut. Cette fonction est utile lors du transfert de propriété de la Model 3. Appuyez sur **Contrôles > Entretien > Réinitialisation**. Avant d'effacer les données, le véhicule Model 3 vérifie vos authentifiants en vous invitant à inscrire le nom d'utilisateur et le mot de passe associés à votre compte Tesla.





En plus des compartiments de rangement et des porte-gobelets (voir [Rangement intérieur](#)), l'intérieur de Model 3 prend en charge divers dispositifs électroniques, tels que des ports USB, des chargeurs de téléphone sans fil et une prise de courant 12 V.

## Ports USB

Model 3 dispose de quatre ports USB. Les trois ports USB-C produisent jusqu'à environ 42 watts ou deux ports jusqu'à environ 65 watts.

- Un port USB-C est situé dans le compartiment arrière de la console centrale et sert à charger les appareils USB.



- Deux ports USB-C se trouvent sous l'écran tactile arrière et ils peuvent être utilisés pour recharger les appareils USB.

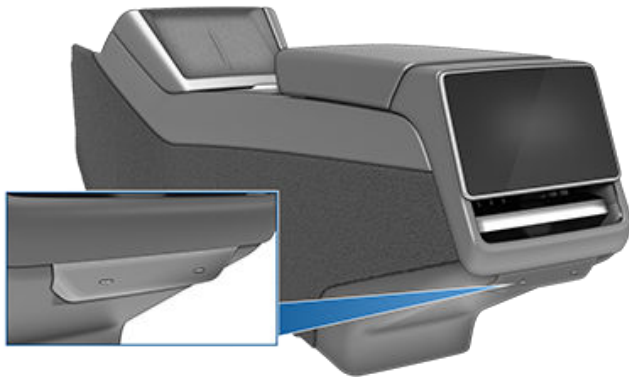

- Un port USB-A est situé dans le coffre à gants. Ce port est équipé d'une clé USB. L'emplacement sécurisé de ce port USB en fait le port USB idéal pour sauvegarder les clips vidéo de la caméra de tableau de bord et du mode Sentinelle. Il prend également en charge les fichiers audio provenant d'un téléphone ou d'un périphérique USB (voir [Lecture multimédia à partir d'appareils](#)).



Consultez [Exigences relatives à la clé USB pour l'enregistrement de clips](#) pour obtenir plus d'informations sur le formatage des clés USB.

**REMARQUE :** L'alimentation est disponible dès que l'écran tactile est alimenté. De nombreuses raisons peuvent expliquer pourquoi le véhicule est réveillé. Par exemple, lors de l'utilisation de fonctions comme Sortie automatique ou lorsque des fonctions comme Maintenir la climatisation, le mode Animal de compagnie, le mode Camp ou le mode Sentinelle sont activées. Le véhicule est également réveillé chaque fois que la batterie de basse tension est en mode recharge ou utilisée, durant la recharge haute tension, lorsque le véhicule est en communication avec l'application mobile, etc. Le fait de laisser branché un accessoire n'épuise pas la batterie basse tension.

**REMARQUE :** Utilisez des câbles compatibles USB 3.0 pour connecter un appareil à un port USB. Si vous n'utilisez pas de câbles compatibles, vous pourriez remarquer des problèmes de connexion, une performance diminuée ou un chargement plus lent.

**REMARQUE :** Ne branchez pas plusieurs appareils au moyen d'un concentrateur USB. Cela peut empêcher les appareils connectés de se recharger ou d'être reconnus par le lecteur multimédia, le mode Sentinelle, la caméra de tableau de bord, etc.

## Chargeurs sans fil pour téléphone

Des chargeurs sans fil pour téléphone sont intégrés à la console avant, chacun offrant 15 watts de puissance pour recharger les téléphones compatibles Qi. Pour charger votre téléphone, placez-le sur l'un des deux blocs de charge. Un contact direct doit être établi entre le téléphone et le chargeur sans fil. Ne placez pas d'objets entre le téléphone et le chargeur (par exemple, des cartes de crédit, des cartes-clés, des pièces de monnaie, des clés, des objets métalliques, etc.). Votre appareil peut être chaud pendant qu'il recharge, c'est un effet normal du chargement par induction.



## Éléments électroniques intérieurs

**ATTENTION :** Retirez les cartes NFC (par exemple, la carte de clé du véhicule, les cartes de crédit ou la clé de l'hôtel) des étuis intégrés avant de charger votre téléphone afin d'éviter d'endommager la carte.



Lorsqu'il est placé sur le chargeur sans fil, votre téléphone recharge lorsque le véhicule est sous tension (l'écran tactile est activé et vous êtes dans le véhicule). Votre téléphone ne se recharge pas lorsque vous sortez du véhicule sauf si une fonctionnalité comme Maintenir la Climatisation, le mode Animal de compagnie, le mode Camp, le mode Sentinelle est activée.

**REMARQUE :** Le chargeur sans fil pour téléphone pourrait ne pas fonctionner si l'étui de votre téléphone est trop épais ou s'il est en métal. Tentez de retirer le téléphone de son étui avant de le placer sur le chargeur.

**REMARQUE :** Le chargeur sans fil pour téléphone ne charge pas si la batterie haute tension du véhicule est déchargée.

### Basse tension Prise de courant

Votre véhicule Model 3 est doté d'une prise d'alimentation située dans le compartiment de la console centrale. Pour accéder à la prise basse tension, ouvrez le compartiment avant de la console centrale.

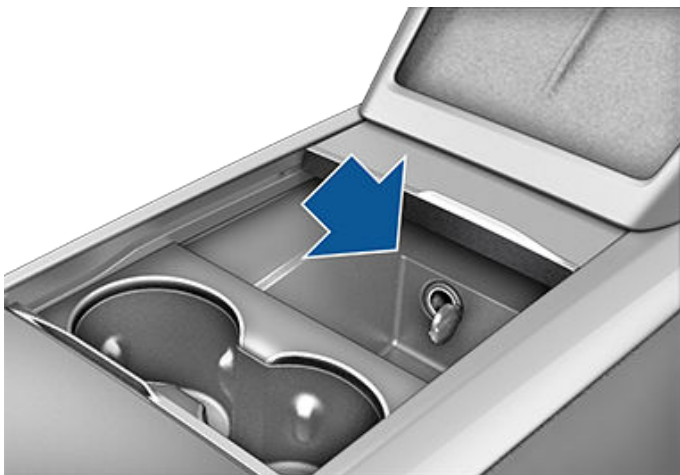

La prise d'alimentation convient aux accessoires qui nécessitent un appel de courant de 12 A en continu (16 A de crête).

**REMARQUE :** L'alimentation est disponible dès que le véhicule est considéré comme « réveillé ». De nombreuses raisons peuvent expliquer pourquoi le véhicule est réveillé. Par exemple, lors de l'utilisation de fonctions comme Sortie automatique ou lorsque des fonctions comme l'Anti-surchauffe habitacle, Maintenir la Climatisation, le mode Animal de compagnie, le mode Camp, le mode Sentinelle et autres sont activées. Le véhicule est également réveillé chaque fois que la batterie de basse tension est en mode recharge ou utilisée, durant la recharge haute tension, lorsque le véhicule est en communication avec l'application mobile, etc. Le fait de laisser branché un accessoire n'épuise pas la batterie basse tension.

**AVERTISSEMENT :** La prise de courant et le connecteur d'un accessoire peuvent devenir brûlants.

**AVERTISSEMENT :** Pour prévenir les interférences avec les circuits électroniques du véhicule, Tesla recommande de ne pas brancher des accessoires autres que les accessoires Tesla, incluant les onduleurs, dans la prise de basse tension. Toutefois, si vous optez pour utiliser un accessoire autre qu'un accessoire Tesla et que vous remarquez un dysfonctionnement ou un comportement imprévu, par exemple, des voyants lumineux, des messages d'alerte ou une chaleur excessive venant de l'accessoire, débranchez celui-ci immédiatement de la prise basse tension.

**ATTENTION :** N'essayez pas d'effectuer un démarrage de secours du véhicule Model 3 à l'aide de la prise de courant de basse tension. Cela pourrait occasionner des dommages.



## Aperçu

L'écran tactile affiche l'état du véhicule Model 3 en tout temps. Les renseignements affichés varient si le véhicule est :

- Stationné (voir ci-dessous)
- En conduite (voir [État de conduite](#))
- En cours de recharge (voir [État de recharge](#))

Lorsque le véhicule Model 3 est stationné, la zone d'état affiche le mode de conduite, l'autonomie estimée et une vue en plongée du véhicule avec les boutons sur lesquels vous pouvez appuyer pour ouvrir les coffres et la porte de la prise de recharge. Quand vous appuyez sur les freins, le véhicule Model 3 est mis sous tension et des voyants clignotent brièvement. Sauf si un voyant s'applique à la situation actuelle (par exemple, une ceinture n'est pas bouclée), il devrait s'éteindre. Si un voyant lumineux ne s'allume pas ou ne s'éteint pas, communiquez avec Tesla.

**REMARQUE :** *L'image suivante est présentée à titre indicatif uniquement. En fonction des options du véhicule, de la version du logiciel et de la région commerciale, les renseignements affichés peuvent différer légèrement.*

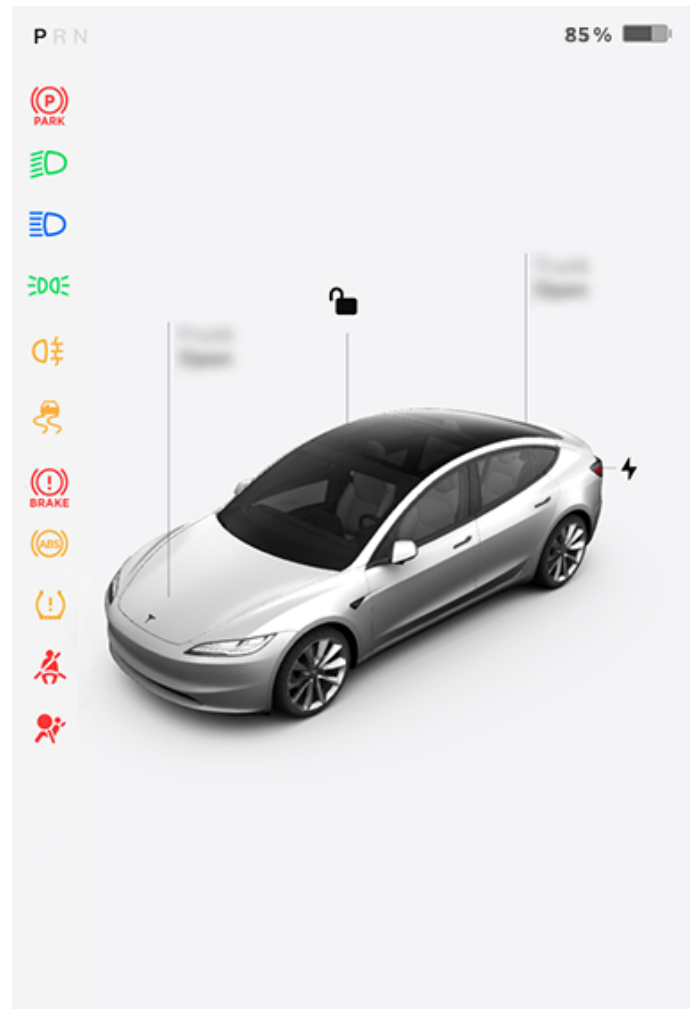

## Fiches

Le bas de l'affichage d'état du véhicule affiche aussi des « cartes » qui vous donnent un accès rapide au contenu multimédia, aux données de pression des pneus, aux informations sur le trajet et plus encore. Faites défiler les cartes vers la gauche ou vers la droite pour personnaliser vos raccourcis.

## Voyants lumineux

Les voyants suivants s'illuminent pour vous aviser ou vous alerter d'un état ou d'une condition en particulier



Une anomalie du système de freinage a été détectée ou le niveau du liquide de frein est bas. Voir [Freinage et arrêt](#). Communiquez avec Tesla immédiatement.



Une erreur de l'amplificateur de freinage a été détectée. Voir [Freinage et arrêt](#).



## État du véhicule



Une anomalie du système de freinage antiblocage (ABS) a été détectée. Voir [Freinage et arrêt](#). Communiquez avec Tesla immédiatement.



La fonction de feux de route automatiques est activée et les feux de route sont allumés. Model 3 est prêt à les éteindre en cas de détection de lumière. Voir [Feux de route](#).



Une anomalie du frein à main a été détectée. Communiquez avec Tesla. Voir [Frein de stationnement](#).



La fonction de feux de route automatiques est activée, mais les feux de route ne sont pas allumés parce que des phares sont détectés devant le véhicule Model 3. Lorsqu'aucun phare n'est détecté devant, les feux de route sont rallumés automatiquement. Voir [Feux de route](#).



Le frein à main est serré manuellement. Voir [Frein de stationnement](#).



Ce voyant lumineux devient ambre et clignote lorsque les systèmes électroniques de contrôle de la stabilité réduisent au maximum le patinage des roues en contrôlant la pression des freins et la puissance du moteur. Voir [Antipatinage](#). Si le voyant lumineux ne s'éteint pas, une anomalie est détectée et vous devriez contacter Tesla immédiatement.



Avertissement de pression des pneus. La pression d'un pneu est anormale. Si une anomalie du système de surveillance de la pression des pneus (TPMS) est détectée, le voyant lumineux clignote. En cas d'anomalie du système de surveillance de la pression des pneus (TPMS), communiquez avec Tesla. Voir [Soins et entretien des pneus](#).



Les systèmes électroniques de contrôle de la stabilité ne réduisent plus au maximum le patinage des roues. Le système d'antipatinage a été désactivé sur les véhicules à propulsion arrière, ou le démarrage à traction active a été activé sur les véhicules à traction intégrale. Voir [Antipatinage](#).



Une ceinture de sécurité d'un siège occupé n'est pas bouclée. voir [Ceintures de sécurité](#).



La retenue en côte serre activement les freins. Voir [Retenue en côte](#).



Sécurité des coussins gonflables. Si ce voyant ne clignote pas brièvement lorsque le véhicule Model 3 se prépare à la conduite ou s'il reste allumé, communiquez immédiatement avec Tesla. Voir [Avertissements relatifs aux coussins gonflables](#).



L'indicateur des feux antibrouillard arrière s'affiche sur l'écran tactile chaque fois que les feux antibrouillard arrière sont allumés.



Une porte ou le coffre est ouvert. Voir [Portes](#), [Coffre arrière](#) ou [Coffre avant](#).



Les feux de stationnement sont allumés (feux de position, feux arrière et éclairage de la plaque d'immatriculation). Voir [Éclairage](#).



Un flocon de neige bleu apparaît quand une partie de l'énergie emmagasinée dans la batterie n'est pas disponible en raison du temps froid. Par temps froids, les taux de recharge peuvent également être limités. Si votre véhicule Model 3 est branché, vous pouvez chauffer la batterie en allumant la climatisation à l'aide de l'application mobile. Le flocon de neige disparaît une fois que la batterie est assez chaude.



Les feux de croisement sont allumés



Les feux de route sont allumés et la fonction de feux de route automatiques est désactivée ou non disponible actuellement.



Apparaît lorsque le freinage récupératif est limité. Voir [Freinage récupératif](#) pour en savoir plus.



L'alimentation du véhicule est limitée parce qu'il y a peu d'énergie restante dans la batterie, que les systèmes du véhicule sont en période de réchauffement ou de refroidissement ou qu'une erreur a été détectée par le convertisseur d'entraînement.

Consultez [Messages contextuels et alertes du véhicule](#) pour en savoir à propos des messages contextuels d'alerte sur l'écran tactile de votre véhicule.

## État de conduite

Lorsque le véhicule Model 3 est conduit (ou prêt à la conduite), l'écran tactile affiche votre état de conduite actuel et une visualisation en temps réel de la route, selon ce qui est détecté par les composants Autopilote (voir [Caméras](#)). La visualisation zoome automatiquement pour une meilleure utilisation de l'espace sur l'écran tactile et vous informer lorsqu'un véhicule est détecté dans votre angle mort.

**REMARQUE :** L'illustration suivante est fournie à titre indicatif uniquement. En fonction des options du véhicule, de la version du logiciel et de la région commerciale, les renseignements affichés peuvent différer légèrement.

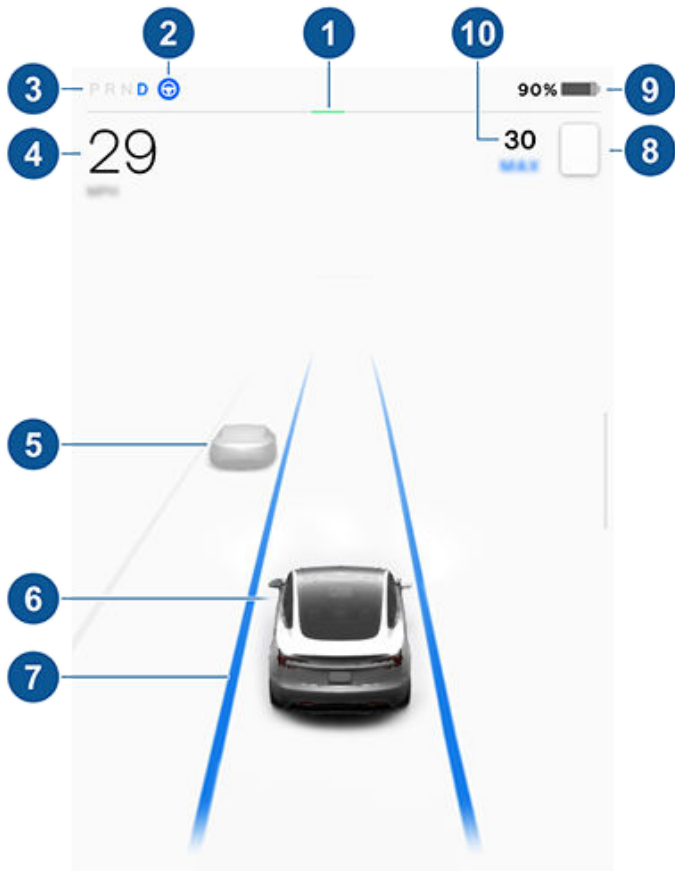

**REMARQUE :** Pour afficher plus de détails à propos de la route et de ses environs, comme des signalisations routières, des panneaux d'arrêt, des feux de circulation, des objets (comme des poubelles ou des poteaux), touchez **Contrôles > Autopilote > Aperçu de la visualisation de conduite entièrement autonome** (le cas échéant).

1. Le wattmètre affiche l'utilisation d'énergie en temps réel. Pendant l'accélération, la barre se remplit sur la droite pour représenter l'énergie qui est utilisée. Lors de la décélération (lorsque le véhicule Model 3 se déplace et que vous relâchez la pédale de l'accélérateur), la gauche de la barre devient verte de façon à représenter l'énergie qui est restituée à la batterie par le freinage récupératif (voir [Freinage récupératif](#)).
2. Si l'Assistance au maintien de cap est disponible, mais que vous ne l'avez pas activée, l'icône est grise. Quand l'Assistance au maintien de cap conduit activement le véhicule Model 3, l'icône est bleue (voir [Assistance au maintien de cap](#)).
3. Mode de conduite sélectionné : Park (stationnement), Reverse (marche arrière), Neutral (point mort) ou Drive (marche avant).
4. Vitesse de conduite.
5. Autres véhicules détectés sur la route (le cas échéant).
6. Votre Model 3. Des lignes colorées émanent de l'image de votre Model 3 au fur et à mesure que sont détectés des objets (d'autres automobilistes, des garde-fous, etc.). L'emplacement de ces lignes correspond à l'emplacement de l'objet détecté. La couleur des lignes (blanches, jaunes, orange ou rouges) représente la distance de l'objet par rapport à la Model 3, la couleur blanche représentant une distance plus éloignée et la couleur rouge, une distance très rapprochée, ce qui signifie que la situation requiert votre attention immédiate. Voir [Aide au maintien de voie](#).
7. Lorsque l'Assistance au maintien de cap est active et qu'elle détecte la voie de circulation, celle-ci apparaît en surbrillance, en bleu (voir [Assistance au maintien de cap](#)).

**REMARQUE :** Si la Navigation avec Autopilote est activée, la voie dans laquelle vous conduisez s'affiche comme une ligne bleue simple devant le véhicule Model 3 (voir [Navigation avec Autopilote](#)).

8. La limite de vitesse détectée actuellement par l'Aide au maintien de la vitesse (voir [Aide au maintien de la vitesse](#)).

**REMARQUE :** L'icône associée à la limite de vitesse détectée représente les panneaux de limite de vitesse rencontrés dans votre région.





## État du véhicule

---

9. Estimation de la distance de conduite (ou de l'énergie) totale disponible. Touchez la valeur affichée pour changer la façon dont est affichée l'énergie disponible. Vous pouvez passer de la distance de conduite au pourcentage d'énergie restante dans la batterie. Vous pouvez aussi changer la façon dont l'énergie est affichée en touchant **Contrôles > Affichage > Affichage de l'énergie**.

**REMARQUE :** Pour anticiper le moment auquel vous devrez recharger le véhicule, utilisez l'autonomie estimée comme indication générale uniquement.

10. La vitesse de croisière réglée. Si le régulateur de vitesse adaptatif est disponible, mais que vous n'avez pas défini de vitesse de croisière, le chiffre est grisé (voir [Régulateur de vitesse adaptatif](#)).

 **AVERTISSEMENT :** Soyez à l'affût de tout message d'alerte qui s'affiche dans le bas de la section d'état du véhicule sur l'écran tactile. Le fait d'ignorer ces messages peut entraîner de graves blessures ou la mort.

 **AVERTISSEMENT :** Bien que l'écran tactile affiche la circulation environnante, il est possible que certains véhicules n'apparaissent pas. Ne comptez jamais sur l'écran tactile pour déterminer la présence d'un véhicule (s'il se trouve par exemple dans votre angle mort). Vérifiez toujours dans vos rétroviseurs et regardez par-dessus votre épaule.



**REMARQUE :** Les commandes vocales ne sont pas offertes dans toutes les langues. Pour choisir la langue désirée pour vos commandes vocales, touchez **Contrôles > Affichage > Langue de reconnaissance vocale**.

Utilisez les commandes vocales pour régler facilement les paramètres et vos préférences sans avoir recours à l'écran tactile. Les commandes vocales sont conçues pour comprendre les demandes en langage naturel. Utilisez-les pour :

- Ajuster les préférences en matière de climatisation.
- Ajuster la vitesse et la fréquence de passage des essuie-glaces.
- Contrôler divers aspect de votre véhicule.
- Naviguer vers un emplacement.
- Appeler un contact.
- Interagir avec les applications et les réglages.

Pour lancer une commande vocale, appuyez complètement sur le bouton du microphone sur le côté droit du volant. Lorsqu'un signal sonore se fait entendre, faites votre demande et Model 3 vous répondra à l'écran .



## Exemples de commandes vocales

Voici une liste d'exemple de commandes vocales. Cette liste n'est pas exhaustive. Tesla travaille sans relâche pour améliorer les commandes vocales.

### Commandes de climatisation

Ajustez vos préférences en matière de climatisation à l'aide des commandes vocales :

- « Il fait trop chaud »
- « Il fait trop froid »
- « Active ou désactive le siège chauffant du conducteur »

- « Le passager à trop chaud »
- « Courant d'air directement dans mon visage »
- « Synchronise la climatisation »
- « Augmente ou diminue la vitesse du ventilateur »
- « Allumer ou éteindre le dégivreur arrière »
- « Régler la température/ventilateur... »
- « Active ou désactive la circulation d'air en circuit fermé »

### Essuie-glaces

Mettez à jour la vitesse et la fréquence de passage des essuie-glace selon la route empruntée et les conditions météo :

- « Accélère la vitesse des essuie-glaces »
- « Augmente ou diminue la vitesse des essuie-glace par... »
- « Active ou désactive les essuie-glaces »

### Contrôles du véhicule

Vous pouvez aussi modifier les divers contrôles du véhicule à l'aide des commandes vocales de votre véhicule :

**REMARQUE :** Votre véhicule doit être en mode P pour pouvoir activer certaines commandes vocales (telles que le mode Sentinelle, le mode animal de compagnie, etc.).

- « Active/désactive le mode Sentinelle »
- « Garder mon véhicule en sécurité »
- « Verrouille/déverrouille les portes »
- « Active le mode Animal de compagnie »
- « Rabats ou déploie les rétroviseurs »
- « Ouvre ou ferme le port de recharge »
- « Commence ou arrête la recharge »
- « Afficher les réglages d'entretien »
- « Ouvre la boîte à gants »

### Navigation

Pour rechercher un emplacement ou y naviguer, dites :

- « Où est [emplacement]? »
- « Aller à [emplacement] »
- « Navigue vers [emplacement] »
- « Affiche les Superchargeurs à proximité »
- « J'ai faim/je me sens chanceux » (voir [Cartes et navigation](#)).



# Commandes vocales

- « Arrêter la navigation »
- « Mettre les instructions vocales en sourdine »

Dans le cas où vous avez défini des adresses de navigation pour votre domicile ou votre lieu de travail, vous pouvez utiliser une commande vocale pour vous y rendre. Pour ce faire, dites « Se rendre à la maison » ou « Amène-moi au travail ».

## Contacts

Pour appeler ou écrire un message texte à un contact figurant dans votre téléphone connecté par Bluetooth (voir [Téléphone](#), [calendrier](#) et [conférence Web](#)), dites :

- « Appelle [nom du contact/numéro de téléphone] »
- « Texte [nom du contact/numéro de téléphone] »

## Multimédia

Pour entendre du contenu et ajuster vos préférences multimédias, dites :

- « Écouter [nom de la chanson] »
- « Plus fort ou moins fort »
- « Passe au morceau suivant »
- « Fais jouer ou mets en pause la chanson »
- « Change la source multimédia pour [source multimédia] »

Pour améliorer la précision de la reconnaissance vocale, dites plusieurs indices dans votre commande comme le nom de l'artiste et le titre de la chanson.

## Applications et paramètres

Passez facilement d'une application et d'un paramètre à l'autre à l'aide des commandes vocales :

- « Ouvre [boîte à jeux/navigateur/théâtre/téléphone] »
- « Recherche... »
- « L'écran est trop lumineux »
- « Montre-moi le Manuel du conducteur »

Certains paramètres et applications sont accessibles seulement lorsque le véhicule est stationné.

Vous pouvez aussi rapporter un bogue en disant « Rapport », « Commentaires » ou « Rapporter un bogue ».

Pour en savoir plus sur les commandes vocales, allez à <https://www.tesla.com/support/voice-commands>.

**REMARQUE :** Pour appuyer les améliorations continues de la qualité, Tesla capture et traite les transcriptions des commandes vocales (notamment, « régler la température... »). Les enregistrements vocaux ne sont pas recueillis et les transcriptions ne sont pas associées à votre compte Tesla ou avec le numéro d'identification de votre véhicule. Pour protéger encore plus votre vie privée, les commandes vocales contenant des données personnelles ne sont pas capturées (notamment « Aller à... » ou « Faire un appel à... »)



Votre véhicule Model 3 est doté des composants suivants qui surveillent activement la zone environnante :

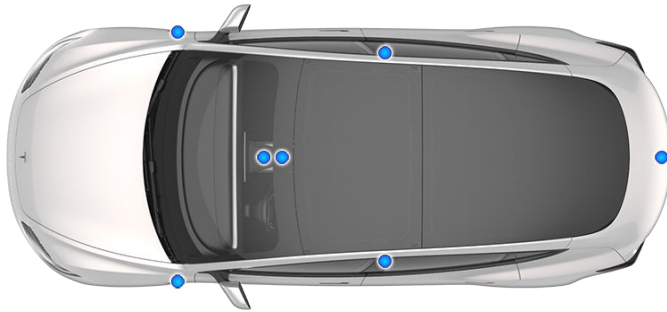

- Une caméra est montée au-dessus de la plaque d'immatriculation arrière.
- Une caméra est installée sur chaque montant de porte.
- Deux caméras sont montées sur le pare-brise au-dessus du rétroviseur.
- Une caméra est montée sur chaque aile avant.

Model 3 est également équipé de systèmes de freinage et de direction haute précision.

## Caméra de l'habitacle

Lorsque le véhicule Model 3 est équipé d'une caméra de l'habitacle située au-dessus du rétroviseur. Pour en savoir plus, voir [Caméra de l'habitacle](#).



## Conduire pour étalonner les caméras

Model 3 doit manœuvrer avec précision lorsque les fonctionnalités de l'Autopilote sont utilisées. Par conséquent, avant de pouvoir utiliser pour la première fois certaines caractéristiques ou après certains types d'entretien, les caméras doivent effectuer un auto-étalonnage. Pour votre commodité, l'écran tactile affiche la progression.

Une fois l'étalonnage terminé, les fonctionnalités de l'Autopilote redeviennent disponibles. L'étalonnage s'effectue en général après un parcours compris entre environ 20 et 25 mi (32 et 40 km), mais la distance dépend de l'état de la route et des conditions environnementales. Par exemple, l'étalonnage prend moins de temps lorsque vous roulez sur une route droite à plusieurs voies (comme sur une autoroute à accès contrôlé) avec des marquages de voies très visibles (pour la voie de conduite et les voies adjacentes). Communiquez avec Tesla, si votre véhicule Model 3 n'effectue pas le processus d'étalonnage après avoir roulé sur 100 mi (160 km) alors que les conditions décrites sont respectées.

Si une caméra s'est déplacée de sa position étalonnée (par exemple, la caméra ou un essuie-glace a été remplacé), vous devez effacer l'étalonnage. Pour ce faire, touchez **Contrôles** > **Service** > **Étalonnage de la caméra** > **Effacer étalonnage**. Une fois la l'étalonnage effacé, le véhicule Model 3 répète le processus d'étalonnage. Même si cela aide souvent à ré-étalonner les caméras, **Réinitialiser l'étalonnage** ne règle pas tous les problèmes relatifs aux caméras et aux capteurs.

**REMARQUE :** Pour que les caméras puissent s'étalonner, les marquages de voies doivent être très visibles (pour la voie de conduite et pour au moins deux voies de chaque côté du véhicule). Pour obtenir des résultats optimaux, conduisez dans la voie centrale d'une autoroute à plusieurs voies (comportant idéalement cinq voies) où les marquages sont bien visibles et lorsqu'il y a peu de circulation.

**REMARQUE :** Toute tentative d'utilisation d'une fonctionnalité indisponible avant la fin de l'étalonnage se conclura par une désactivation de la fonctionnalité, et un message s'affichera sur l'écran tactile.

**REMARQUE :** Model 3 doit répéter le processus d'étalonnage si les caméras sont entretenues par Tesla et dans certains cas, après une mise à jour du logiciel.

## Garder les caméras libres de toute obstruction

Assurez-vous que toutes les caméras sont propres et libres de toute obstruction avant chaque utilisation et avant d'utiliser les fonctionnalités de l'Autopilote (voir [Nettoyer une caméra](#)). La performance de l'Autopilote peut être réduite par des caméras et des capteurs (le cas échéant) sales, ainsi que par certaines conditions



## Caméras

---

environnementales comme la pluie et des marquages de voies effacés. Si une caméra est obstruée ou aveuglée, Model 3 affiche un message sur l'écran tactile et les fonctionnalités de l'Autopilote peuvent ne pas être disponibles. Pour obtenir plus d'informations à propos d'alertes spécifiques, consultez [Alertes de dépannage](#).

De la condensation peut se former dans les boîtiers de caméra, surtout si vous stationnez votre véhicule à l'extérieur lorsqu'il fait froid ou qu'il pleut. L'écran tactile peut afficher une alerte indiquant qu'une caméra est obstruée et que certaines ou toutes les fonctions de l'Autopilote sont temporairement restreintes jusqu'à ce que la caméra soit nettoyée. Pour assécher activement la condensation, préparez l'habitacle en réglant la température sur « Élevée », en activant le dégivreur de pare-brise et en tournant les événements avant vers les piliers de porte (voir [Application mobile](#)).

## Types de clés

Model 3 prend en charge les types de clés suivants :

- **Clé téléphone** – Vous pouvez programmer votre téléphone en tant que « clé téléphone » qui communique par Bluetooth avec votre véhicule Model 3. Une clé téléphone prend en charge le verrouillage et le déverrouillage automatiques.
- **Carte-clé** – Tesla fournit une carte-clé qui communique avec le véhicule Model 3 à l'aide de signaux d'identification RF à courte distance. La carte-clé est utilisée pour « authentifier » les clés téléphone afin qu'elles fonctionnent avec Model 3 et pour ajouter ou supprimer d'autres clés. Contrairement à la clé téléphonique, la carte-clé ne permet pas le verrouillage et le déverrouillage automatiques. Dans les situations où la batterie de la clé téléphone est épuisée ou que votre clé téléphone est perdue ou volée, utilisez votre carte-clé pour déverrouiller, conduire et verrouiller le véhicule Model 3.

Model 3 prend en charge un total de 19 clés, qui peuvent inclure des touches de téléphone et des cartes-clés.

 **ATTENTION** : N'oubliez pas de prendre une clé avec vous lorsque vous conduisez. Même si vous pouvez conduire la Model 3 sans avoir la clé à proximité, vous ne pourrez pas le remettre en marche après sa mise hors tension.

## Clé téléphone

 **ATTENTION** : Ne laissez pas votre téléphone jumelé dans votre véhicule (par exemple, si vous faites une randonnée ou à la plage). Si vous devez laisser votre téléphone dans le véhicule, désactivez Bluetooth et/ou éteignez le téléphone.

L'utilisation de votre téléphone en tant que clé est un bon moyen d'accéder à votre Model 3. Lorsque vous vous approchez, le signal Bluetooth de votre téléphone est détecté et les portes se déverrouillent lorsque vous tirez sur une poignée. De la même façon, lorsque vous sortez du véhicule et vous éloignez avec la clé téléphone, les portes se verrouillent automatiquement (à condition que la fonction **Verrouillage par éloignement** soit activée; voir [Verrouillage par éloignement](#)).

Avant de pouvoir utiliser un téléphone pour accéder au véhicule Model 3, suivez les étapes suivantes pour l'authentifier :

1. Téléchargez l'application mobile de Tesla sur votre téléphone.
2. Connectez-vous à l'application mobile de Tesla avec votre nom d'utilisateur et mot de passe.

**REMARQUE** : Vous devez rester connecté à votre compte Tesla pour pouvoir utiliser votre téléphone pour accéder au véhicule Model 3.

**REMARQUE** : Si plusieurs véhicules sont liés à votre compte Tesla, assurez-vous que le véhicule auquel vous voulez accéder par l'application mobile est sélectionné dans cette dernière.

3. Vérifiez :
  - Que les paramètres généraux Bluetooth de votre téléphone sont activés.
  - Que Bluetooth est activé dans les paramètres de votre téléphone pour l'application mobile de Tesla. Par exemple, dans votre téléphone, allez à Paramètres, choisissez l'application mobile de Tesla et assurez-vous que Bluetooth est activé.
  - Que l'accès à votre emplacement est activé. Ouvrez l'application mobile de Tesla dans les paramètres de votre téléphone et sélectionnez **Localisation > Toujours** Pour profiter d'une expérience optimale, laissez l'application mobile ouverte en arrière-plan.
  - Que Permettre l'accès mobile est activé sur l'écran tactile du véhicule (**Contrôles > Sécurité > Permettre l'accès mobile**).

**REMARQUE** : Model 3 communique avec votre téléphone au moyen de Bluetooth. Gardez à l'esprit que la batterie de votre téléphone doit être suffisamment chargée pour activer le Bluetooth et que de nombreux téléphones désactivent le Bluetooth lorsque la batterie est faible.

4. Alors que vous êtes assis dans le véhicule ou près de celui-ci, ouvrez l'application mobile Tesla et touchez **Configurer la clé téléphone** sur l'écran principal ou allez à **Sécurité > Configurer la clé téléphone**. Suivez les directives dans l'application mobile et sur l'écran tactile du véhicule pour configurer votre clé téléphone.

Pour voir la liste de clés qui peuvent ouvrir le véhicule Model 3 ou pour supprimer une clé téléphone, touchez **Contrôles > Verrouillage** (voir [Gestion des clés](#)).

Model 3 peut se connecter à trois clés téléphones simultanément. Par conséquent, si plus de trois clés téléphones sont détectées et que vous souhaitez en jumeler ou en authentifier une autre, déplacez une des clés téléphone hors de portée ou désactivez sa connexion Bluetooth.

Une fois qu'un téléphone a été authentifié, une connexion Internet n'est plus nécessaire pour que le téléphone clé communique avec le véhicule Model 3. Cependant, vous devez aussi vous connecter et jumeler votre téléphone comme un appareil Bluetooth (voir [Bluetooth](#)) pour utiliser la fonction mains libres, accéder à vos contacts, lire un fichier multimédia ou autre.

Certains téléphones intelligents avec la capacité CCP (communication en champ proche) peuvent être utilisés pour verrouiller/déverrouiller votre véhicule tout comme avec une carte-clé. Assurez-vous que l'application Tesla est bien jumelée à votre véhicule et activez la fonction CCP de votre téléphone. Une fois activé, appuyez

simplement votre téléphone sur le montant de la porte conducteur pour verrouiller ou déverrouiller la porte. Consultez les instructions de votre téléphone intelligent pour connaître la marche à suivre précise.

## Carte-clé

Tesla vous fournit deux cartes-clés avec le véhicule Model 3 conçues pour être rangées votre portefeuille.

Pour utiliser une carte-clé pour déverrouiller ou verrouiller le véhicule Model 3, placez la carte comme montré et appuyez-la contre le lecteur de cartes situé approximativement au premier tiers du montant de porte du côté conducteur. Lorsque le véhicule Model 3 détecte la carte clé, l'éclairage extérieur clignote, les rétroviseurs se déploient ou se rabattent (si le rabattage des rétroviseurs est activé), le klaxon retentit (si le son de confirmation de verrouillage est activé) et les portes se déverrouillent ou se verrouillent.

**REMARQUE :** Il peut s'avérer nécessaire de mettre la carte-clé en contact avec le chargeur sans fil pour téléphone ou le montant de porte côté conducteur et de la maintenir contre l'émetteur pendant une ou deux secondes.



Une fois dans votre véhicule Model 3, mettez ce dernier sous tension en enfonçant la pédale de frein dans les deux minutes suivant la lecture de la carte-clé (voir [Démarrage et mise hors tension](#)). Si vous attendez plus de deux minutes, vous devez vous authentifier de nouveau en plaçant la carte-clé près du lecteur de cartes situé dans le chargeur sans fil pour téléphone sur la console centrale. Lorsque votre carte d'accès est détectée, votre période d'authentification de deux minutes redémarre.

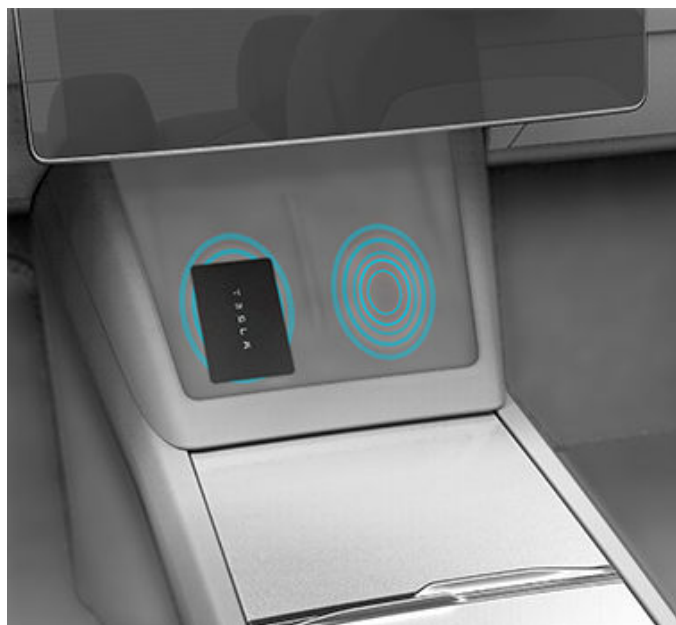

**REMARQUE :** S'il est activé, le verrouillage par éloignement (voir [Verrouillage par éloignement](#)) fonctionne uniquement lorsque vous vous éloignez du véhicule et que vous appuyez sur une touche de téléphone. Lorsque vous vous éloignez avec votre carte-clé, le véhicule Model 3 ne se déverrouille/verrouille pas automatiquement.

## Gestion des clés

Pour afficher une liste de toutes les clés pouvant accéder à votre véhicule Model 3, touchez **Contrôles** > **Verrouillage**. Une icône s'affiche à côté de chaque touche pour indiquer s'il s'agit d'une clé téléphonique ou d'une carte-clé-clés. Utilisez cette liste pour gérer les clés ayant accès à votre véhicule Model 3. Pour ajouter ou supprimer des clés, voir [Ajout et suppression de clés](#).

Model 3 peut prendre en charge jusqu'à 19 clés. Lorsque vous atteignez cette limite, vous devez supprimer une clé avant d'en ajouter une nouvelle.

**REMARQUE :** Vous pouvez vous servir de la même clé avec plus d'un véhicule Model 3. Vous n'aurez donc pas à gérer plus d'une clé lorsque vous passez d'un véhicule à l'autre. Si vous personnalisez le nom d'une carte authentifiée sur un site Model 3 (en touchant l'icône du crayon), tous les autres sites Model 3 sur lesquels la carte est authentifiée affichent également le nom modifié.

**REMARQUE :** Si vous louez votre véhicule, communiquez avec l'entreprise de crédit-bail pour ajouter ou retirer des clés.

## Ajout et suppression de clés

Pour ajouter une nouvelle clé :

1. Sur l'écran tactile, touchez **Contrôles** > **Verrouillage** > **Clés** > **Ajouter une clé**.

2. Numérisez votre nouvelle carte-clé sur le lecteur de carte situé sur un des chargeurs sans fil pour téléphone. Lorsque vous entendez un signal sonore, la nouvelle carte-clé a été reconnue.
3. Scanner une carte-clé qui a déjà été apparié au véhicule pour confirmer l'appairage d'une nouvelle clé.
4. Lorsque vous avez terminé, la liste de clés comprend la nouvelle clé. Appuyez sur l'icône en forme de crayon associée pour personnaliser le nom de la touche.

### Supprimer une clé :

Lorsque vous ne souhaitez plus qu'une clé ait accès au véhicule Model 3 (par exemple, si vous avez perdu votre téléphone ou votre carte-clé, etc.), suivez ces étapes pour la supprimer.

1. À partir de l'écran tactile, touchez **Contrôles** > **Verrouillage**.
2. Dans la liste des clés, trouvez la clé que vous voulez supprimer et touchez l'icône de corbeille associée.
3. Lorsqu'on vous y invite, numérisez une carte-clé authentifiée sur le lecteur de carte pour confirmer la suppression. Lorsque vous avez terminé, la clé supprimée n'apparaît plus dans la liste de clés.

**REMARQUE :** Model 3 nécessite en permanence au moins une carte-clé authentifiée. S'il ne reste qu'une carte-clé dans la liste de clés, vous ne pourrez la supprimer.

## Remplacement des cartes-clés

Si vous perdez une carte-clé, vous pouvez en acheter de remplacement dans la boutique Tesla. Lorsque vous êtes prêt à effectuer le jumelage, suivez simplement les étapes dans [Ajout et suppression de clés](#). Pour des raisons de sécurité, n'oubliez pas de retirer les anciennes cartes-clés dans **Contrôles** > **Verrouillages** > **Clés**.

Si vous perdez les deux cartes-clés, prenez un rendez-vous d'entretien par le biais de l'application mobile afin de les remplacer et de les jumeler.

## Utilisation des poignées de porte extérieures

Utilisez votre pouce pour pousser la partie large de la poignée de porte. La poignée pivote vers vous et vous pouvez ouvrir la porte en tirant la poignée ou le bord de la porte.



La poignée se rétracte automatiquement.



Si une porte ou le coffre est ouvert, l'écran tactile affiche le voyant lumineux Portière ouverte.

**REMARQUE :** Voir le véhicule [Meilleures pratiques par temps froid](#) pour vous assurer que les poignées fonctionnent bien par temps froid.

**AVERTISSEMENT :** Lorsque vous utilisez la poignée de porte, assurez-vous de ne pas coincer vos doigts, bijoux, ongles en acryliques, etc, dans la porte ou le mécanisme de poignée de porte. Le non-respect de cette consigne pourrait entraîner des dommages ou des blessures.

## Ouverture des portes à partir de l'intérieur

Model 3 les portières sont électriques. Pour ouvrir une porte en étant assis dans l'habitacle, appuyez sur le bouton de la partie supérieure de la poignée tout en poussant la portière.



**REMARQUE :** Pour empêcher que les enfants ouvrent les portes arrière, activez le verrouillage de sécurité pour enfants (voir [Verrouillage de sécurité pour enfants](#)).

**REMARQUE :** Dans l'éventualité peu probable où il Model 3 n'y aurait pas basse tension de courant, vous ne pourrez pas ouvrir les portes avec le bouton situé en haut de la poignée de porte. Voir [Ouverture des portes sans alimentation](#) pour en savoir plus.

## Verrouillage et déverrouillage intérieurs

De l'intérieur du véhicule Model 3, vous pouvez verrouiller et déverrouiller toutes les portes et tous les coffres en appuyant sur l'icône de verrouillage sur l'écran tactile.



L'icône change pour indiquer si les portes sont verrouillées ou déverrouillées.

## Verrouillage par éloignement

Les portes et les coffres peuvent se verrouiller automatiquement lorsque vous vous éloignez en emportant votre clé de téléphone (si commandé après le 1er octobre 2019 environ). Pour activer ou désactiver cette fonction, touchez **Contrôles > Verrouillage > Verrouillage par éloignement**.

Lorsque les portes se verrouillent, l'éclairage extérieur clignote une fois et les rétroviseurs se rabattent (si le **rabattage des rétroviseurs** est activé). Pour entendre aussi une confirmation sonore lorsque le véhicule Model 3 se verrouille, touchez **Contrôles > Verrouillage > Son de confirmation de verrouillage**.



**REMARQUE :** Touchez **Boîte à jeux > Boombox > Son de verrouillage** pour personnaliser le son de verrouillage lorsque le véhicule est verrouillé à partir de l'extérieur (Système d'alerte piéton requis).

Model 3 ne se verrouille pas automatiquement si :

- Vous avez coché la case **Exclure domicile** et votre véhicule Model 3 est stationné à l'endroit désigné comme Domicile. Pour savoir comment désigner un emplacement comme Domicile, voir [Domicile, maison et destinations favorites](#).
- Une clé téléphone est détecté à l'intérieur du véhicule Model 3.
- Une porte ou un coffre n'est pas complètement fermé.
- Le paramètre Bluetooth de votre clé téléphone est désactivé.
- Si le véhicule Model 3 détecte une clé authentifiée pendant plusieurs minutes après que vous soyez sorti du véhicule et que vous ayez fermé toutes les portières, le verrouillage par éloignement sera désactivé et les portières ne se verrouilleront pas lorsque vous vous éloignerez. Dans ce cas, vous devez verrouiller manuellement votre véhicule jusqu'après votre prochain trajet.
- Le conducteur n'utilise pas la porte du conducteur pour sortir du véhicule.

**REMARQUE :** Vous devez vous assurer que votre véhicule est verrouillé, même lorsque la fonction de verrouillage par éloignement est activée.

## Verrouillage par départ

Model 3 verrouille automatiquement les portes (y compris les coffres) lorsque votre vitesse de conduite dépasse 5 mi/h (8 km/h).

## Mode déverrouillage porte conducteur

En activant **Contrôles > Verrouillage > Mode déverrouillage porte conducteur** seule la porte du conducteur se déverrouille lorsque vous déverrouillez votre véhicule Model 3 une première fois. La porte du conducteur se déverrouille si une clé est présente du côté conducteur du véhicule, mais pas si elle se trouve du côté passager. Pour déverrouiller les autres portes, appuyez longuement sur le bouton situé en haut de la poignée de la porte intérieure du conducteur, utilisez l'écran tactile, l'application mobile.

## Avis de véhicule non verrouillé

Pour recevoir une notification mobile si une porte, une vitre et/ou le coffre est laissé ouvert ou si le véhicule Model 3 est laissé involontairement déverrouillé, touchez **Contrôles > verrouillage > Avis de véhicule non verrouillé**.

## Verrouillage de sécurité pour enfants

Model 3 est doté d'un verrouillage de sécurité pour enfants aux portes arrière qui empêche que les portes puissent être ouvertes à l'aide des boutons de déverrouillage intérieurs. Sur l'écran tactile, touchez **Contrôles > Verrouillages > Sécurité enfants**. Vous pouvez choisir **Les deux** pour activer la sécurité enfant aux deux portes arrière ou vous pouvez choisir **Gauche** ou **Droite** pour l'activer pour une porte au choix.



**AVERTISSEMENT :** Il est recommandé d'actionner le verrouillage de sécurité pour enfants lorsqu'un enfant est assis sur la banquette arrière.

## Déverrouillage en mode stationnement

Lorsque vous arrêtez le véhicule Model 3 et passez à P, vous pouvez choisir de déverrouiller toutes les portes. Pour activer et ou désactiver cette fonction, touchez **Contrôles > Verrouillage > Déverrouillage en mode Stationnement**.

## Ouverture et fermeture

**REMARQUE :** Vous êtes responsable de vous assurer que les vitres sont fermées après avoir fermé le véhicule.

Appuyez sur une commande pour abaisser la vitre correspondante. Les commandes de vitre fonctionnent en deux niveaux :

- Pour abaisser complètement une vitre, appuyez complètement sur la commande et relâchez-la aussitôt.
- Pour abaisser une vitre partiellement, appuyez légèrement sur la commande et relâchez-la lorsque la vitre a atteint la position souhaitée.

**REMARQUE :** Si une fenêtre est complètement abaissée et que vous ouvrez la porte associée, la fenêtre remonte légèrement. De même, si vous abaissez complètement une fenêtre alors que la porte est déjà ouverte, elle s'arrête légèrement au-dessus du bord de la porte. Pour abaisser complètement une vitre lorsque la porte est ouverte, appuyez à nouveau sur le commutateur.

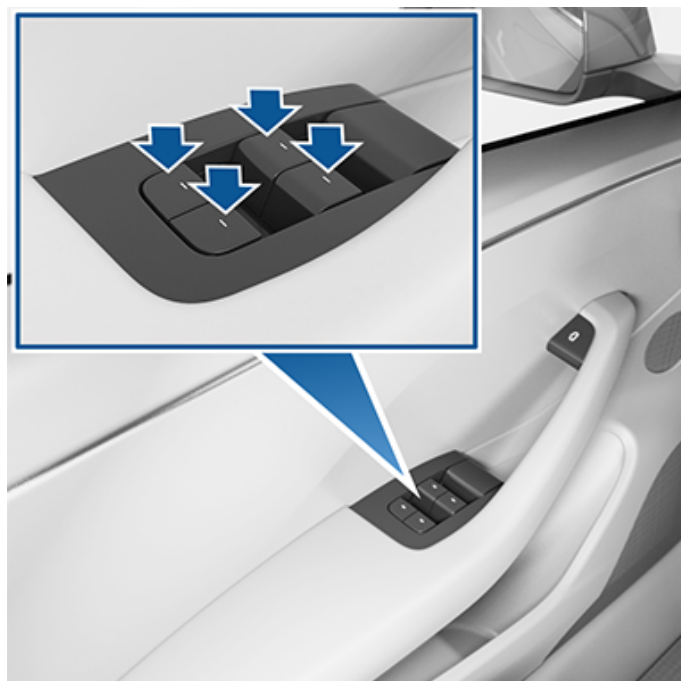

De même, tirez la commande vers le haut pour fermer la vitre correspondante :

- Pour relever complètement une vitre, tirez complètement la commande et relâchez-la aussitôt.
- Pour relever partiellement une vitre, tirez légèrement sur la commande et relâchez-la lorsque la vitre a atteint la position souhaitée.

Si une vitre est laissée ouverte involontairement, le véhicule Model 3 peut envoyer une notification à l'application mobile (touchez **Contrôles** > **Verrouillage** > **Avis de véhicule non verrouillé**, puis sélectionnez **Portes et vitres**).

Vous pouvez aussi activer **Fermer les vitres lors du verrouillage** en touchant **Contrôles** > **Verrouillage** > **Fermer les vitres lors du verrouillage**. Lorsque vous activez cette fonction, votre véhicule Model 3 ferme automatiquement toutes les vitres lorsqu'ils se verrouille.

**REMARQUE :** Voir [Meilleures pratiques par temps froid](#) pour en savoir plus sur la préparation des vitres pour le froid.



**ATTENTION :** Pour éviter tout dommage, les vitres s'abaissent légèrement automatiquement lorsque vous ouvrez ou fermez une porte. Si vous fermez manuellement une vitre alors que la porte est ouverte, assurez-vous de la baisser légèrement avant de fermer la porte.



**AVERTISSEMENT :** Avant de fermer une vitre, le conducteur doit s'assurer qu'aucun passager, en particulier les enfants, n'a sorti un ou des membres à travers l'ouverture de la vitre. Le non-respect de cette consigne peut entraîner de graves blessures.

## Verrouillage des vitres arrière

Pour empêcher les passagers d'utiliser les commandes des vitres arrière, touchez **Contrôles** > **Verrouillage** > **Verrouillage des vitres**. Pour déverrouiller les vitres arrière, touchez de nouveau à **Verrouillage des vitres**.



**AVERTISSEMENT :** Pour des raisons de sécurité, il est recommandé de verrouiller les commandes des vitres arrière dès qu'un enfant est assis sur la banquette arrière.



**AVERTISSEMENT :** Ne laissez jamais un enfant sans surveillance dans la Model 3.

## Étalonnage des vitres

Dans le cas peu probable où une vitre fonctionnerait de manière imprévue (s'appuie sur la moulure, ne lève ou ne descend pas correctement, descend plus bas que la normale lorsque la porte s'ouvre, etc.), l'étalonnage pourrait peut-être régler le problème.

Pour étalonner une vitre :

1. Fermez la porte de la vitre en question.
2. Asseyez-vous sur le siège du conducteur et fermez votre porte.
3. À l'aide du commutateur de la vitre sur la porte du conducteur, **remontez** la vitre concernée jusqu'à ce qu'elle s'immobilise.



4. À l'aide du commutateur de la vitre sur la porte du conducteur, **abaissez** la vitre concernée jusqu'à ce qu'elle s'immobilise.
5. Répétez l'étape 3 et **remontez** la vitre concernée jusqu'à ce qu'elle s'immobilise.

La vitre devrait maintenant être étalonnée. Si le problème persiste après avoir effectué la procédure d'étalonnage à plusieurs reprises, communiquez avec Tesla.

## Indice UV

Le toit, les pare-brise et les vitres du Model 3 sont excellents pour vous protéger des rayons UV (ultraviolets). Les composants du verre ont un score inférieur à 2 sur l'échelle de l'indice UV. Consultez les spécifications de l'indice UV de votre région pour plus d'informations. Il vous incombe néanmoins de prendre les précautions nécessaires pour vous protéger du soleil.

## Ouverture

Pour ouvrir le coffre arrière, assurez-vous que le véhicule Model 3 est en mode Stationnement, puis effectuez l'une des actions suivantes :

- Appuyez sur le bouton **Ouvrir** correspondant de l'écran tactile.
- Appuyez sur le bouton du coffre arrière de l'application mobile.
- Appuyez sur le bouton situé sous la poignée extérieure du coffre arrière (une clé valide doit être détectée).

**ATTENTION** : Avant d'ouvrir le coffre arrière dans un endroit fermé (comme un garage), assurez-vous que la hauteur de l'ouverture du coffre arrière est adéquatement ajustée pour éviter les objets ou les plafonds bas (voir [Ajuster la hauteur de l'ouverture du coffre électrique](#)).

Model 3 doit être déverrouillé ou une clé doit être détectée avant que vous puissiez utiliser l'interrupteur pour ouvrir le coffre arrière.



Si une porte ou le coffre est ouvert, l'écran tactile affiche le voyant lumineux Portière ouverte. L'image de votre Model 3 sur l'écran tactile indique également que le coffre est ouvert.

Pour ouvrir le coffre arrière de l'intérieur du véhicule dans le cas peu probable où votre Model 3 n'a aucune alimentation électrique, voir [Déverrouillage intérieur d'urgence du coffre](#).

## Ajuster la hauteur de l'ouverture du coffre électrique

Vous pouvez régler la hauteur d'ouverture du coffre électrique (le cas échéant) pour qu'il soit plus facile à atteindre ou pour éviter qu'il touche les plafonds bas ou les objets (par exemple, une porte de garage ou une lumière) :

1. Ouvrez le coffre, puis abaissez-le ou soulevez-le manuellement à la hauteur d'ouverture souhaitée.
2. Appuyez sur le bouton situé sur la partie inférieure du coffre et maintenez-le enfoncé pendant trois secondes jusqu'à ce que vous entendiez un signal sonore.



3. Confirmez que la hauteur vous convient en fermant le coffre électrique, puis en l'ouvrant de nouveau.

**ATTENTION** : Selon la configuration (comme le type de roues), le coffre arrière de votre véhicule peut s'ouvrir jusqu'à une hauteur approximative de 6,5 pi (2 m). Ajustez la hauteur d'ouverture du coffre arrière pour éviter qu'il ne touche les plafonds bas ou d'autres objets.

## Fermeture

- Appuyez sur le bouton **Fermer** correspondant sur l'écran tactile.
- Appuyez sur le commutateur situé sur la partie inférieure du coffre arrière

**AVERTISSEMENT** : Avant de prendre la route, vérifiez que le coffre est correctement fermé en tirant sur son bord et en vous assurant qu'il n'y a aucun mouvement.

## Accès à l'espace de chargement

Pour accéder à l'espace de chargement à l'intérieur du coffre arrière, tirez sur la sangle à l'arrière du couvercle du coffre. Vous pouvez ensuite rabattre le couvercle du coffre vers l'avant ou l'enlever du véhicule Model 3.

Sécurisez le chargement avant de déplacer le véhicule Model 3, et placez les charges lourdes dans la partie inférieure du coffre.

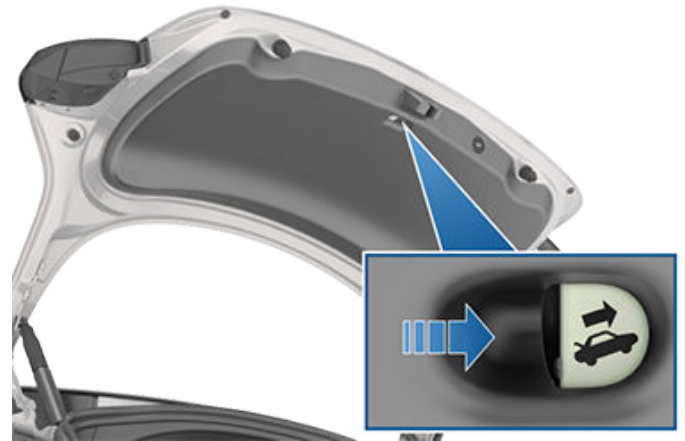

1. Appuyez fermement et maintenez le bouton lumineux dans le sens de la flèche pour libérer le loquet.
2. Tout en appuyant le bouton du coffre arrière, poussez le coffre arrière afin de l'ouvrir.

**REMARQUE :** Le bouton luit pendant plusieurs heures après une brève exposition à la lumière ambiante.

**⚠ AVERTISSEMENT :** Ne pas permettre aux enfants de jouer à l'intérieur du coffre ou d'y être enfermés. Un enfant sans ceinture de sécurité pourrait subir des blessures graves ou décéder lors d'un accident. Un enfant pourrait mourir ou être victime d'un coup de chaleur s'il reste coincé dans le véhicule, particulièrement si la climatisation n'est pas allumée.

## Limites de chargement du coffre arrière

Le poids doit être réparti, aussi également que possible, entre les coffres avant et arrière.

**⚠ ATTENTION :** Ne placez jamais de charges plus lourdes que 88 lb (40 kg) dans le compartiment inférieur du coffre arrière ou plus lourdes que 287 lb (130 kg) dans le compartiment supérieur. Ceci risque d'entraîner des dommages.

**⚠ AVERTISSEMENT :** Lorsque vous ajoutez des charges, soyez attentif au Poids nominal brut du véhicule (PNBV) du véhicule (voir [Caractéristiques techniques](#)). Le PNBV du véhicule est la masse totale permise incluant tous les passagers, les fluides et le chargement.

## Déverrouillage intérieur d'urgence du coffre

Un dispositif de déverrouillage mécanique lumineux à l'intérieur du coffre arrière permet d'ouvrir le coffre arrière depuis l'intérieur si la Model 3 est dépourvue d'alimentation électrique. Un dispositif de déverrouillage mécanique permet également à une personne enfermée à l'intérieur d'en sortir.

## Ouverture

Pour ouvrir le coffre avant, assurez-vous que le véhicule Model 3 est en mode Stationnement, effectuez l'une des actions suivantes avant d'ouvrir le coffre en tirant :

- Appuyez sur l'icône **Ouvrir** correspondant sur l'écran tactile.
- Touchez le bouton de coffre avant dans l'application mobile.



Si une porte ou le coffre est ouvert, l'écran tactile affiche le voyant lumineux Portière ouverte. L'image de votre Model 3 sur l'écran tactile indique également le coffre avant ouvert.

**AVERTISSEMENT :** Avant d'ouvrir ou de fermer le capot, il est important de vérifier que la zone autour de la porte est exempte de tout obstacle (personnes ou objets). Le non-respect de cette consigne pourrait entraîner des dommages ou des blessures graves.

## Fermeture

Le capot de la Model 3 n'est pas assez lourd pour se verrouiller sous son propre poids, et appliquer une pression sur le bord avant ou le centre du capot peut l'endommager.

Pour fermer correctement le capot :

1. Abaissez le capot jusqu'à ce que la butée touche les loquets.
2. Placez les deux mains sur l'avant du capot dans les zones indiquées (en vert) et appuyez fermement dessus pour enclencher les loquets.
3. Tirez sans forcer sur le bord avant du capot pour vérifier qu'il est bien fermé.

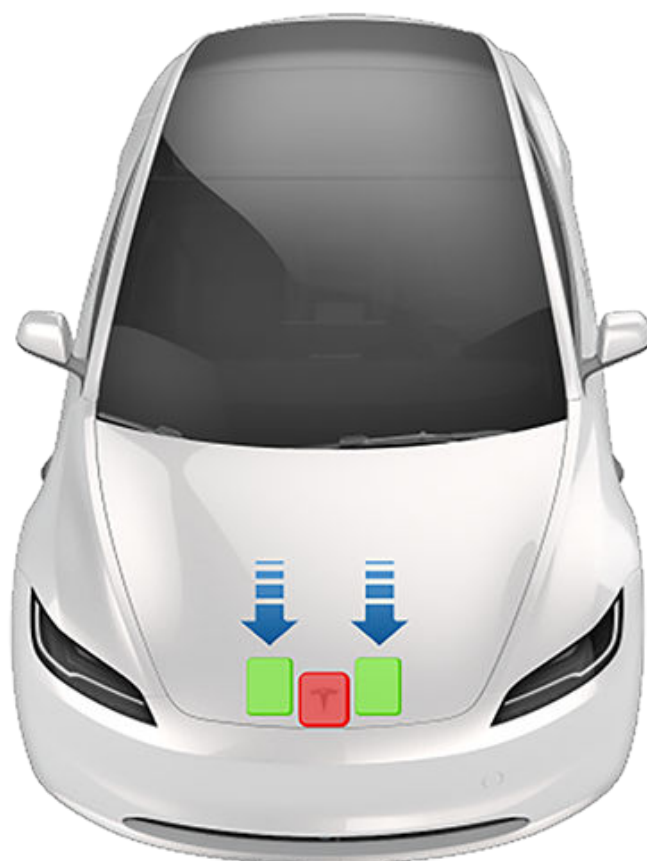

**ATTENTION :** Pour éviter des détériorations :

- Appuyez uniquement sur les zones vertes indiquées. Appuyer sur les zones rouges peut endommager le capot.
- Ne fermez pas le capot à une main. Cela concentre la force en un seul endroit et peut plier ou bosseler le capot.
- N'appuyez pas sur le bord avant du capot. Cela peut le plier.
- Ne claquez pas et ne laissez pas tomber le capot.
- Pour éviter les égratignures, ayez les mains libres (clés). Les bijoux peuvent également rayer les surfaces.

**AVERTISSEMENT :** Avant de prendre la route, vérifiez que le capot est correctement fermé en essayant de lever sans forcer son bord avant et en vous assurant qu'il n'y a aucun mouvement. Il incombe au conducteur de s'assurer que le coffre avant est bien fermé avant de conduire.

Si le coffre avant est laissé ouvert alors que vous tentez de quitter le mode Stationnement, une notification vous demandant de confirmer votre commande apparaît sur l'écran tactile. Si vous choisissez de laisser le coffre avant ouvert lors de la conduite, la vitesse du véhicule est limitée.

Le coffre avant se verrouille quand :

- Vous verrouillez le véhicule Model 3 à l'aide de l'écran tactile, d'une clé ou de l'application mobile.
- Vous vous éloignez du véhicule Model 3 avec votre clé sur vous (si [Verrouillage par éloignement](#) est activé).
- Le mode Voiturier est activé (voir [Mode Voiturier](#)).

## Limite de chargement du coffre avant

Le poids doit être réparti, aussi également que possible, entre les coffres avant et arrière.

 **ATTENTION** : Ne placez jamais de charge supérieure à 110 lb (50 kg) dans le coffre avant. Ceci risque d'entraîner des dommages.

 **AVERTISSEMENT** : Lorsque vous ajoutez des charges, soyez attentif au Poids nominal brut du véhicule (PNBV) du véhicule (voir [Caractéristiques techniques](#)). Le PNBV du véhicule est la masse totale permise incluant tous les passagers, les fluides et le chargement.

## Déverrouillage intérieur d'urgence

Un bouton de déverrouillage intérieur allumé à l'intérieur du coffre avant permet à une personne enfermée à l'intérieur de sortir.



Appuyez sur le bouton de relâchement intérieur pour déverrouiller le coffre avant, puis levez le capot.

**REMARQUE** : Le bouton de déverrouillage intérieur luit à la suite d'une brève exposition à la lumière ambiante.

 **AVERTISSEMENT** : Personne ne devrait jamais grimper dans le coffre avant. Ne fermez jamais le capot avant alors qu'une personne se trouve à l'intérieur.

 **AVERTISSEMENT** : Assurez-vous que les objets dans le coffre avant n'entrent pas en contact avec le bouton de déverrouillage, afin d'éviter que le capot ne s'ouvre accidentellement.





## Rangement intérieur

### Console centrale

En plus de loger l'émetteur RFID qui lit les cartes-clés (voir [Clés](#)), la console centrale comprend des porte-gobelets, deux compartiments de rangement, divers chargeurs (voir [Éléments électroniques intérieurs](#)) et un écran tactile arrière.

Pour ouvrir le compartiment de rangement principal, serrez le loquet sous la lèvres avant. Ouvrez le compartiment de rangement avant en glissant son couvercle vers l'avant.

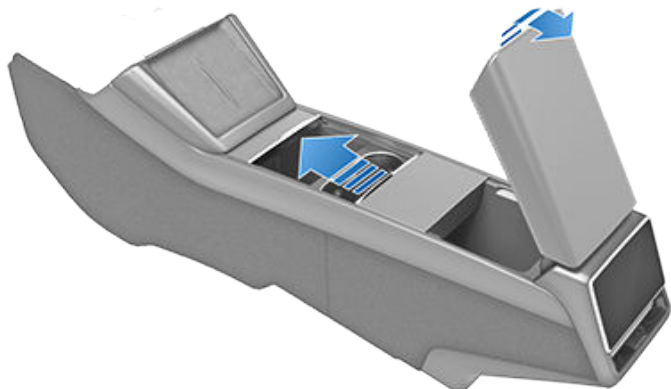

### Console arrière

Une console arrière est intégrée au centre du dossier de siège arrière de votre Model 3. Tirez la console vers le bas pour accéder aux porte-gobelets arrière ou pour l'utiliser comme accoudoir.



**REMARQUE :** La console arrière est autobloquante dans certaines situations et ne peut pas être abaissée. Par exemple, lors de la conduite sur une pente raide ou lors de fortes accélérations.

### Boîte à gants

Pour ouvrir la boîte à gants, touchez **Contrôles** > **Coffre à gants**. La boîte à gants s'ouvre automatiquement, et l'éclairage s'allume.



Pour fermer la boîte à gants, poussez la porte vers le haut en position fermée jusqu'à ce qu'elle soit fermée.

Pour protéger le contenu de votre boîte à gants, touchez **Contrôles** > **Sûreté** > **NIP boîte à gants** pour ajouter un NIP à 4 chiffres (voir [NIP boîte à gants](#)).

**REMARQUE :** Si vous laissez la boîte à gants ouverte, son éclairage s'éteindra éventuellement.

**REMARQUE :** Une fois fermée, la boîte à gants se verrouille lorsque vous verrouillez votre véhicule Model 3 à l'aide de l'application mobile, de la carte-clé, en vous éloignant de votre véhicule Model 3 avec votre clé téléphone (si la fonction de verrouillage par éloignement est activée), ou si le mode Voiturier est actif (voir [Mode Voiturier](#)). Elle ne se verrouille pas quand la Model 3 est verrouillée à l'aide de l'icône de verrouillage sur l'écran tactile.

**⚠ AVERTISSEMENT :** Pendant que vous conduisez, gardez la boîte à gants fermée afin d'empêcher qu'un passager ne se blesse en cas de collision ou de freinage brusque.

### Cintres

Votre véhicule Model 3 est doté d'un cintre de chaque côté au-dessus des vitres arrière de la deuxième rangée. Poussez sur le cintre pour le dégager. Poussez de nouveau sur le cintre pour le rentrer.

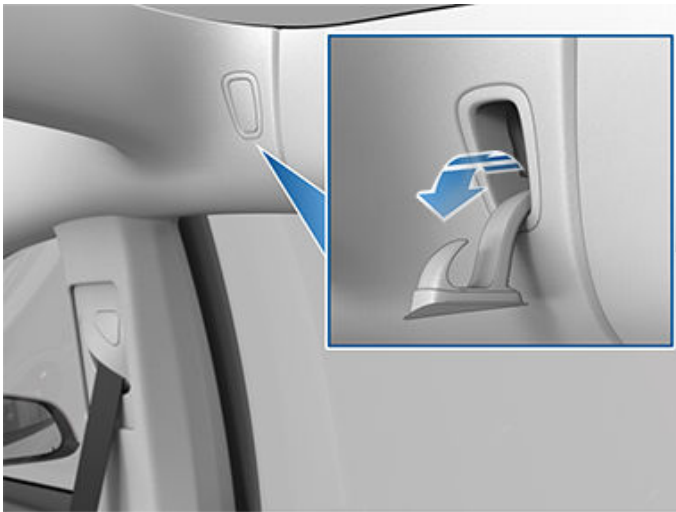



# Sièges avant et banquette arrière

## Position de conduite idéale

Le siège, l'appuie-tête, la ceinture de sécurité et les coussins de sécurité gonflables agissent de concert pour assurer une sécurité optimale. Leur utilisation adéquate assure une protection accrue.



Réglez le siège de manière à pouvoir porter la ceinture de sécurité correctement, tout en étant aussi loin que possible du coussin gonflable frontal :

1. Asseyez-vous bien droit, avec les deux pieds sur le plancher et le dossier du siège en position verticale.
2. Assurez-vous que vos pieds peuvent atteindre facilement les pédales et que vos bras sont légèrement pliés lorsque vous tenez le volant. Votre poitrine doit être située à au moins 25 cm (10 po) du centre du couvercle du coussin gonflable.
3. Placez la partie diagonale de la ceinture de sécurité à mi-chemin entre votre cou et votre épaule. Ajustez la section sous-abdominale de la ceinture serrée sur vos hanches et non sur votre ventre.

Model 3 les sièges sont équipés d'appuie-têtes intégrés qui ne sont ni réglables ni amovibles.

## Réglage des sièges avant

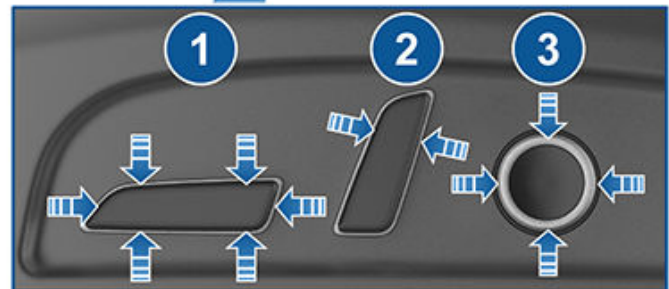

1. Faites avancer/reculer le siège et réglez sa hauteur ainsi que son angle d'inclinaison.
2. Réglez le dossier.
3. Ajustez le support lombaire.

**ATTENTION :** N'abaissez pas complètement le dossier du siège avant vers l'avant lorsque le siège est également complètement avancé. Ceci pourrait faire en sorte que le siège frappe le rétroviseur et l'endommage.

**AVERTISSEMENT :** Avant de régler un siège avant, vérifiez que la zone autour du siège est dépourvue d'obstacles (personnes ou objets).





**⚠ AVERTISSEMENT :** N'effectuez pas les réglages du siège lorsque vous conduisez. Cela augmente le risque de collision.

**⚠ AVERTISSEMENT :** La conduite d'un véhicule avec le dossier incliné peut entraîner des blessures graves en cas de collision, car vous risquez de glisser sous la ceinture sous-abdominale ou d'être projeté contre la ceinture de sécurité. Assurez-vous que le dossier est incliné à 30 degrés au maximum lorsque le véhicule est en mouvement.

## Étalonner les sièges

Vous pouvez étalonner le siège du conducteur. Ceci est pratique si vous trouvez que l'ajustement de votre siège est limité ou si le profil conducteur n'ajuste pas automatiquement le siège pour vous. Allez à **Contrôles > Entretien > Étalonnage siège conducteur, volant et rétroviseurs** et suivez les instructions sur l'écran tactile.

**⚠ AVERTISSEMENT :** Pendant l'étalonnage, assurez-vous qu'aucun objet ne se trouve derrière ou sous le siège du conducteur. Le non-respect de cette consigne risque d'entraîner de graves blessures.

## Banquettes arrière rabattables

Model 3 est équipée d'une banquette arrière rabattable vers l'avant.

**REMARQUE :** En conduisant avec les sièges arrière rabattus vers l'avant, vous pourriez entendre plus de bruit ou ressentir plus de vibrations provenant de l'arrière du véhicule (coffre, suspension, etc.).

Avant de la rabattre, retirez tous les objets de la banquette et de l'espace pour les pieds. Pour rabattre la banquette arrière à plat, il se peut que vous deviez avancer les sièges avant.



Pour rabattre un siège arrière, tirez le levier correspondant et rabattez le siège vers l'avant.



## Relever les banquettes arrière

Avant de relever la banquette arrière, assurez-vous que les ceintures de sécurité ne sont pas coincées derrière le dossier.

Relevez le dossier de la banquette jusqu'à ce qu'il se verrouille en position.

Vérifiez que le dossier est bien retenu en position verticale en essayant de le tirer vers vous.

**⚠ AVERTISSEMENT :** Assurez-vous toujours que les dossiers sont bien fixés en position verticale en exerçant sur ceux-ci une pression vers l'avant et l'arrière. Le non-respect de cette consigne accroît le risque de blessures.

## Appuie-têtes

Les sièges avant et de deuxième rangée sont équipés d'appuie-têtes intégrés non réglables.

## Sièges chauffants

Les sièges avant et arrière fonctionnent sur trois niveaux, de 3 (le plus élevé) à 1 (le plus faible). Pour faire fonctionner les chauffe-sièges, référez-vous à [Réglages de la climatisation](#).



## Sièges avant et banquette arrière

---

**⚠ AVERTISSEMENT :** Pour éviter des brûlures résultant d'un usage prolongé, les personnes souffrant de neuropathie périphérique ou dont l'aptitude à ressentir la douleur est limitée en raison du diabète, de l'âge, d'un trouble neurologique ou d'une autre maladie, doivent prendre des précautions au moment d'utiliser les sièges chauffants et le système de climatisation.

### Housses de sièges

**⚠ AVERTISSEMENT :** N'utilisez pas de housse de siège sur un siège avant. Elles pourraient limiter le déploiement des coussins gonflables latéraux des sièges en cas de collision. De plus, si le véhicule est équipé d'un système de détection de passager utilisé pour déterminer l'état du coussin gonflable avant, côté passager, les housses de sièges pourraient interférer avec ce système.



## Port de la ceinture de sécurité

Les ceintures de sécurité et les sièges de sécurité pour enfants sont les moyens les plus efficaces pour protéger les occupants en cas de collision. Par conséquent, le port de la ceinture de sécurité est exigé par la loi dans la plupart des juridictions.

Tous les sièges sont équipés de ceintures de sécurité à trois points d'ancrage avec enrouleur à inertie. Les ceintures de sécurité avec enrouleur à inertie sont tendues automatiquement pour permettre aux occupants de bouger confortablement dans les conditions de conduite normale. Afin de maintenir les sièges de sécurité pour enfants, tous les sièges passagers sont équipés d'un enrouleur à blocage automatique qui, lorsque la ceinture est tirée sur une longueur supérieure à la longueur nécessaire pour un adulte, maintient la ceinture en position jusqu'à ce qu'elle soit détachée (voir [Installation des sièges pour enfants retenus par ceinture de sécurité](#)).

L'enrouleur de la ceinture de sécurité se bloque automatiquement pour empêcher le mouvement des occupants lorsque la Model 3 subit une forte accélération ou une décélération rapide à la suite d'un freinage, d'un virage ou d'une collision.

## Rappels relatifs aux ceintures de sécurité



Le témoin de rappel du port de la ceinture sur l'écran tactile vous avertit lorsque la ceinture de sécurité d'un siège occupé n'est pas bouclée. Si la ceinture de sécurité de tous les occupants est bouclée et que le témoin de rappel reste activé, bouclez à nouveau les ceintures de sécurité pour vérifier qu'elles sont correctement enclenchées. Retirez également tout objet lourd (par exemple une valise) posé sur un siège inoccupé. Si le témoin de rappel reste encore activé, communiquez avec Tesla.

Vous pouvez désactiver temporairement le signal d'alerte relatif au port de la ceinture pour un siège arrière. Cela est utile lorsque vous transportez un objet sur un siège arrière qui déclenche l'alerte de rappel du port de la ceinture. Pour désactiver le signal, touchez le siège correspondant sur le message de rappel du port de la ceinture qui s'affiche sur l'écran tactile lorsque la fonction de rappel du port de la ceinture est activée. Lorsqu'un rappel est désactivé, l'icône de rappel du port de la ceinture est remplacé par l'icône d'un siège, mais seulement pour la conduite en cours. Touchez à nouveau le siège pour réactiver le rappel.

**⚠ AVERTISSEMENT :** Les ceintures de sécurité doivent être bouclées par tous les passagers de tous les sièges. Ne désactivez pas le témoin de rappel du port de la ceinture d'un siège occupé par un passager.

## Pour boucler une ceinture

1. Veillez au bon positionnement du siège (voir ). Voir (voir [Position de conduite idéale](#)) pour plus de détails sur la position correcte du siège du conducteur.
2. Tirez la ceinture régulièrement en veillant à ce qu'elle repose à plat sur le bassin, le thorax et la clavicule, à mi-chemin entre le cou et l'épaule. Assurez-vous que la ceinture est acheminée correctement et qu'elle n'est pas tordue. Ne vous asseyez jamais sur la ceinture de sécurité ou sur un composant de la ceinture de sécurité.

**⚠ AVERTISSEMENT :** Une ceinture de sécurité tordue ou mal acheminée peut causer des dommages et interférer avec le fonctionnement du système de ceinture de sécurité.

3. Insérez la languette dans la boucle et pressez-les l'une contre l'autre jusqu'à entendre un clic, indiquant que la ceinture est verrouillée.

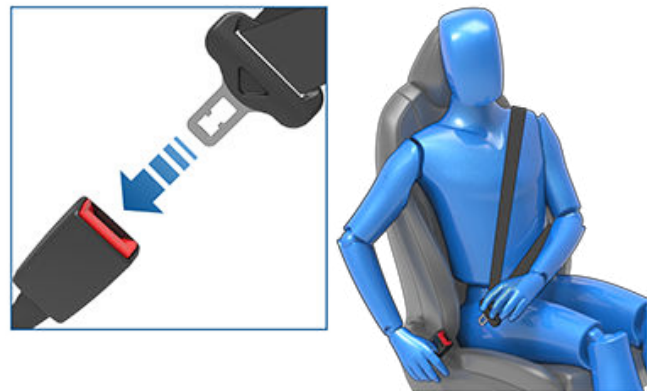

4. Tirez sur la ceinture pour vous assurer qu'elle est bien attachée.
5. Tirez la partie diagonale de la ceinture en direction de l'enrouleur pour supprimer tout jeu excessif éventuel.

## Pour régler le dispositif de retenue supérieur

Model 3 est équipée d'un dispositif de retenue à hauteur réglable sur chaque siège avant pour s'assurer que la ceinture est positionnée correctement. La ceinture de sécurité doit être bien à plat et passer au milieu de la clavicule lorsque vous êtes assis dans la bonne position de conduite (voir [Position de conduite idéale](#)). Ajustez la hauteur du dispositif de retenue si la ceinture de sécurité n'est pas positionnée correctement.

1. Appuyez sur le bouton du dispositif de retenue pour déverrouiller le mécanisme.



## Ceintures de sécurité

2. Pendant que vous appuyez sur le bouton, montez ou descendez le dispositif de retenue supérieur au besoin pour bien positionner la ceinture de sécurité.

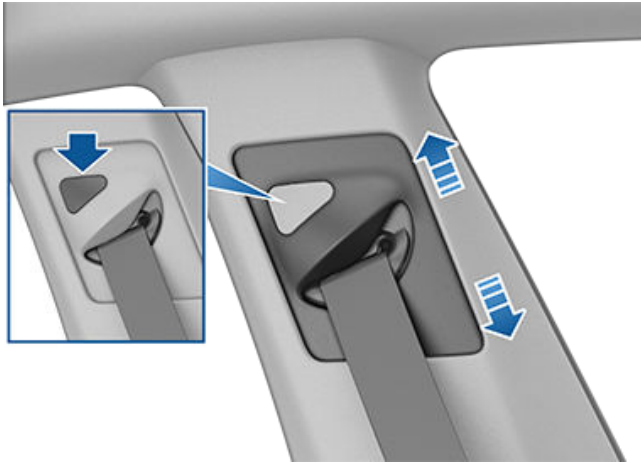

3. Relâchez le bouton du dispositif pour qu'il se verrouille en position.
4. Une fois le bouton relâché, tirez sur la ceinture de sécurité et tentez de déplacer le dispositif de retenue vers le bas pour vérifier s'il est verrouillé en position.

**⚠ AVERTISSEMENT :** Assurez-vous que la ceinture de sécurité est positionnée correctement et que le dispositif de retenue est verrouillé en position avant de démarrer. Si la ceinture de sécurité n'est pas correctement positionnée ou si le dispositif de retenue n'est pas verrouillé en place, l'efficacité de la ceinture de sécurité lors d'une collision sera considérablement réduite.

### Pour détacher une ceinture

Maintenez la ceinture près de la boucle pour éviter que la ceinture ne s'enroule trop rapidement, puis appuyez sur le bouton-poussoir de la boucle. La ceinture s'enroule automatiquement. Vérifiez qu'aucun obstacle n'empêche l'enroulement complet de la ceinture. La ceinture ne doit pas pendre. Si une ceinture de sécurité ne s'enroule pas entièrement, communiquez avec Tesla.

### Port de la ceinture de sécurité pendant la grossesse

Ne mettez pas la partie sous-abdominale ou la partie diagonale de la ceinture de sécurité sur la zone abdominale. Portez la partie sous-abdominale de la ceinture aussi bas que possible, au niveau des hanches et non au niveau de la taille. Positionnez la partie diagonale de la ceinture entre les seins et sur le côté de l'abdomen. Consultez votre médecin pour obtenir des conseils spécifiques.



**⚠ AVERTISSEMENT :** Si la ceinture de sécurité est inconfortable, réglez la position du siège au lieu de porter la ceinture de sécurité de manière incorrecte.

**⚠ AVERTISSEMENT :** Ne placez jamais aucun objet entre vous et la ceinture de sécurité pour amortir l'impact en cas de collision.

### Prétendeurs de ceinture de sécurité

Les ceintures de sécurité avant sont équipées de prétendeurs qui agissent de concert avec les coussins gonflables en cas de collision. Les prétendeurs assurent l'enroulement automatique de l'ancrage inférieur de la ceinture de sécurité et de la sangle supérieure à l'épaule, réduisant le jeu des parties sous-abdominale et diagonale de la ceinture et limitant ainsi le mouvement de l'occupant vers l'avant.



Si les prétendeurs et les coussins gonflables n'ont pas été activés lors d'un impact, cela n'est pas un signe de défaillance. Cela signifie généralement que l'intensité ou le type de force ne suffisaient pas pour les activer.

Les sièges d'extrémité arrière sont équipés d'un prétendeur de ceinture de sécurité d'épaule qui enroule la sangle pour réduire le mouvement vers l'avant de l'occupant.

**⚠ AVERTISSEMENT :** Ne pas plier, s'asseoir ou interférer avec l'assemblage du pré-tendeur. Cela peut causer des dommages qui interfèrent avec le bon fonctionnement du système de ceinture de sécurité.

**⚠ AVERTISSEMENT :** Une fois que les prétendeurs de ceinture de sécurité ont servi, ils doivent être remplacés. Après une collision, faites inspecter et, au besoin, remplacer les coussins gonflables, les prétendeurs de ceinture de sécurité et tous les composants associés.

## Test des ceintures de sécurité

Pour confirmer que les ceintures de sécurité fonctionnent correctement, effectuez les vérifications simples suivantes sur chaque ceinture de sécurité.

1. La ceinture de sécurité étant bouclée, exercez une traction rapide et forte sur la sangle la plus proche de la boucle. La boucle doit rester solidement enclenchée.
2. La ceinture de sécurité étant bouclée, exercez une traction rapide et forte sur la sangle la plus proche de la porte. La fixation permanente de la ceinture de sécurité doit rester solidement verrouillée. N'essayez jamais de retirer cet accessoire.

3. La ceinture de sécurité étant débouclée, déroulez-la jusqu'à sa limite. Vérifiez qu'elle se déroule de manière régulière et sans à-coups et recherchez visuellement tout signe d'usure sur la sangle. Laissez la ceinture s'enrouler, tout en vous assurant que l'enroulement s'effectue de manière régulière et complète.
4. La sangle étant à moitié déroulée, tenez la languette et tirez-la en avant rapidement. Le mécanisme devrait se bloquer automatiquement et empêcher tout déroulement supplémentaire.

Si une ceinture de sécurité échoue à l'un de ces tests, réalisez immédiatement la réparation. Ne permettez pas aux passagers de s'asseoir dans un siège ayant une ceinture défectueuse.

Pour plus de renseignements concernant le nettoyage des ceintures de sécurité, voir [Ceintures de sécurité](#).

## Avvertissements relatifs aux ceintures de sécurité









- ⚠ AVERTISSEMENT :** Les ceintures de sécurité doivent être bouclées par tous les occupants à chaque trajet, même si la distance parcourue est très courte. Le non-respect de cette consigne augmente le risque de blessure ou de décès en cas de collision.
- ⚠ AVERTISSEMENT :** Installez les jeunes enfants dans un siège de sécurité approprié, comme décrit dans le manuel du propriétaire. Suivez toujours les instructions du fabricant du siège de sécurité pour enfants lors de son installation.
- ⚠ AVERTISSEMENT :** Vérifiez que toutes les ceintures de sécurité sont correctement portées. Le port inadéquat d'une ceinture de sécurité augmente le risque de blessure ou de décès en cas de collision.
- ⚠ AVERTISSEMENT :** Ne vous asseyez jamais sur un composant de la ceinture de sécurité. Cela risque d'endommager ou d'entraver le bon déploiement des équipements de sécurité.
- ⚠ AVERTISSEMENT :** Ne placez pas la ceinture de sécurité par-dessus des objets durs, fragiles ou tranchants tels que stylos, clés, lunettes, etc. La pression exercée par la ceinture de sécurité sur de tels objets peut entraîner des blessures.
- ⚠ AVERTISSEMENT :** Les ceintures de sécurité doivent toujours reposer à plat sur le corps et ne jamais être tordues.
- ⚠ AVERTISSEMENT :** Chaque ceinture de sécurité ne doit être utilisée que par un seul occupant. Il est dangereux de passer une ceinture de sécurité autour d'un enfant porté sur les genoux d'un occupant.





## Ceintures de sécurité

---

-  **AVERTISSEMENT** : Les ceintures de sécurité portées lors d'une collision doivent être inspectées, voire remplacées par Tesla, même si les dommages subis ne sont pas visibles.
-  **AVERTISSEMENT** : Les ceintures de sécurité qui montrent des signes d'usure ou qui ont été coupées ou endommagées de quelque manière que ce soit doivent être remplacées immédiatement.
-  **AVERTISSEMENT** : Évitez de contaminer tout composant de la ceinture de sécurité avec des produits chimiques, des liquides, du sable, de la saleté ou des produits de nettoyage. Si une ceinture de sécurité ne se rétracte pas correctement ou ne s'enclenche pas dans l'attache, il faut la remplacer immédiatement. Planifiez un rendez-vous pour l'entretien en utilisant l'application mobile.
-  **AVERTISSEMENT** : N'apportez aucun ajout ou modification empêchant le mécanisme de la ceinture de sécurité de réduire le jeu ou empêchant une ceinture de sécurité d'être ajustée pour supprimer le jeu. Une ceinture de sécurité détendue réduit considérablement la protection des occupants.
-  **AVERTISSEMENT** : N'apportez aucune modification susceptible d'interférer avec le fonctionnement d'une ceinture de sécurité, ou de rendre une ceinture de sécurité inutilisable.
-  **AVERTISSEMENT** : Ne fixez aucun produit de commodité et de confort de rechange aux ceintures de sécurité.
-  **AVERTISSEMENT** : Lorsque les ceintures de sécurité ne sont pas utilisées, elles doivent être entièrement enroulées et ne doivent pas pendre. Si une ceinture de sécurité ne s'enroule pas entièrement, planifiez un rendez-vous d'entretien.
-  **AVERTISSEMENT** : Le système de ceinture de sécurité n'a aucun composant réparable par l'utilisateur et il peut contenir des pièces d'artifice. Vous ne devez pas démonter, retirer ou remplacer des composants.





## Directives concernant le transport des enfants

Les ceintures de sécurité de votre Model 3 sont conçues pour les adultes et pour les enfants plus grands. Vous devez retenir les nourrissons et les enfants en bas âge dans les sièges de deuxième rangée seulement, et vous devez utiliser un siège de sécurité pour enfant adapté à l'âge, au poids et à la taille de l'enfant.

- ⚠ AVERTISSEMENT :** Ne placez jamais un enfant sur un siège devant un COUSSIN GONFLABLE ACTIVÉ. Cela risque d'entraîner des BLESSURES GRAVES, VOIRE MORTELLES pour l'enfant. Voir [Coussins gonflables](#).
- ⚠ AVERTISSEMENT :** N'associez pas le réglage **Accès facile** au profil du conducteur lorsqu'un enfant est assis dans la deuxième rangée. Cela peut entraîner une poussée du siège du conducteur contre l'enfant, en particulier lorsque ce dernier est assis dans un siège d'enfant ou un siège d'appoint orienté vers l'avant. Ne comptez pas sur Model 3 pour reconnaître ou accueillir un enfant assis dans la deuxième rangée lorsque vous utilisez ce réglage (voir [Profils conducteurs](#)).

Reportez-vous à l'étiquette située sur les pare-soleil.

**REMARQUE :** L'image ci-dessous est présentée à titre indicatif uniquement. Il est possible qu'elle diffère de celle qui figure sur votre véhicule.



Model 3 est doté d'un capteur d'occupation du siège passager avant qui contrôle l'état du coussin gonflable passager avant (voir [Coussins gonflables](#)).



Vérifiez toujours l'état du coussin gonflable passager avant pour confirmer sa désactivation avant de conduire avec un enfant sur le siège passager avant dans un siège pour enfants.



Pour la protection d'un adulte assis sur le siège passager avant, vérifiez toujours que le coussin gonflable passager avant est bien activé.

- ⚠ AVERTISSEMENT :** Le conducteur est responsable de s'assurer que le coussin gonflable passager avant est désactivé quand un enfant est assis dans le siège avant. Si le coussin gonflable frontal passager ne se désactive pas alors qu'un siège enfant est en place, placez l'enfant et le système de retenue pour enfant sur le siège arrière et utilisez l'application mobile pour planifier immédiatement un entretien.
- ⚠ AVERTISSEMENT :** Assurez-vous toujours que tous les sièges du véhicule Model 3 sont verrouillés en position avant de voyager. Le non-respect de cette consigne accroît le risque de blessures. Portez attention à tous les avertissements affichés sur l'écran tactile.



# Sièges de sécurité pour enfants

## Choisir un siège de sécurité pour enfant

Tous les enfants âgés de 12 ans et moins doivent prendre place sur les sièges arrière de deuxième rangée ou troisième rangée. Utilisez toujours un siège de sécurité pour enfant adapté à l'âge et au poids d'un jeune enfant : Le tableau suivant est basé sur les recommandations de sièges de sécurité pour enfants établies par la National Highway Traffic Safety Administration (NHTSA) aux États-Unis (pour obtenir des renseignements supplémentaires, visitez [www.nhtsa.gov/ChildSafety/Guidance](http://www.nhtsa.gov/ChildSafety/Guidance)).

Catégorie	Nourrissons	Bambins	Jeunes enfants
Âge	De la naissance à 1 an*	Plus de 1 an*	4 ans et plus et de taille inférieure à 145 cm (57 po)
Poids	Jusqu'à au moins 20 lb (9 kg)**	Plus de 20 lb (9 kg) (minimum) et jusqu'à 40 lb (18 kg)*	Plus de 40 lb (18 kg)
Type de siège de sécurité pour enfant	Orienté vers l'arrière (ou convertible)	Orienté vers l'avant (ou convertible)*	Rehausseur retenu par ceinture
Position du siège	Orienté vers l'arrière seulement*	Orienté vers l'avant*	Orienté vers l'avant
Mode de fixation recommandé	Si le poids combiné de l'enfant et du siège de sécurité atteint un maximum de 65 lb (29,5 kg), attachez le siège de sécurité au moyen du système LATCH** (ancrage inférieur seulement) ou de la ceinture de sécurité seulement.*** Si le poids combiné de l'enfant et du siège de sécurité est supérieur à 65 lb (29,5 kg), attachez le siège de sécurité au moyen de la ceinture de sécurité seulement.***	Si le poids combiné de l'enfant et du siège de sécurité atteint un maximum de 65 lb (29,5 kg), attachez le siège de sécurité au moyen du système LATCH** (les deux ancrages inférieurs et l'ancrage de la sangle de retenue supérieure) ou de la ceinture de sécurité et de la sangle de retenue supérieure.*** Si le poids combiné de l'enfant et du siège de sécurité est supérieur à 65 lb (29,5 kg), attachez le siège de sécurité au moyen de la ceinture de sécurité et de la sangle de retenue supérieure.***	Fixez en place le rehausseur à l'aide des ancrages LATCH (le cas échéant), puis attachez l'enfant avec la ceinture de sécurité. Si le rehausseur n'est pas équipé d'ancrages LATCH, attachez le siège et l'enfant avec la ceinture de sécurité. Cependant, si le poids combiné de l'enfant et du siège rehausseur excède les 65 lb (29,5 kg) attachez le siège rehausseur et l'enfant seulement avec la ceinture de sécurité

\* De nombreux sièges de sécurité pour enfant actuellement disponibles sur le marché permettent aux enfants de prendre place en étant orientés vers l'arrière à l'aide du harnais à cinq points d'ancrage intégré au siège de sécurité pour enfant pendant une période plus longue FONDÉE SUR DES LIMITES DE TAILLE ET DE POIDS DONNÉES. Asseyez votre enfant dans un siège orienté vers l'arrière aussi longtemps que possible. CONSULTEZ LES INSTRUCTIONS DU FABRICANT DES SIÈGES DE SÉCURITÉ POUR ENFANTS ET SUIVEZ-LES À LA LETTRE.

\*\*ISOFIX est la norme internationale concernant les points d'attache des [sièges de sécurité pour enfants](#) dans les véhicules de promenade. Le système a d'autres noms régionaux dont **LATCH** (« Lower Anchors and Tethers for Children ») aux États-Unis et **LUAS** (« Lower Universal Anchorage System ») ou **Canfix** au Canada. Il a également déjà été nommé le « Universal Child Safety Seat System » ou **UCSSS**.

\*\*\* Suivez toujours les instructions détaillées du fabricant de sièges de sécurité pour enfants.

**⚠ AVERTISSEMENT :** Les lois régissant le mode et le lieu de transport des enfants lors d'un voyage en véhicule sont sujettes à modification. Il incombe au conducteur de connaître et de respecter tous les règlements en vigueur dans les régions traversées par le véhicule Model 3. Pour consulter les lois régissant la sécurité des enfants passagers aux États-Unis, rendez-vous sur le site [http://www.ghsa.org/html/stateinfo/laws/childsafety\\_laws.html](http://www.ghsa.org/html/stateinfo/laws/childsafety_laws.html).

**⚠ AVERTISSEMENT :** N'utilisez pas des ancrages LATCH/Isfix/i-Size avec les systèmes de retenue pour enfants ou les rehausseurs ayant une ceinture de sécurité intégrée si le poids de l'enfant combiné au système de retenue pour enfants dépasse 65 lb (29,5 kg).



## Transport d'enfants de grande taille

Si un enfant est trop grand pour tenir dans un siège de sécurité pour enfant, mais trop petit pour tenir en toute sécurité dans les ceintures de sécurité normales, utilisez alors un rehausseur adapté à son âge et à sa taille. Suivez attentivement les instructions du fabricant pour fixer le rehausseur.



**⚠ AVERTISSEMENT :** Les enfants plus grands dans des sièges rehausseurs doivent porter la ceinture de sécurité comme un adulte. Ne tirez pas complètement la sangle de la ceinture de sécurité afin d'enclencher l'enrouleur à blocage automatique.

## Installation des sièges de sécurité pour enfant

Il existe deux méthodes générales d'installation des sièges de sécurité pour enfant :

- Sièges retenus par ceinture de sécurité : ces sièges sont fixés à l'aide des ceintures de sécurité du véhicule.
- Sièges retenus au moyen du système LATCH : ces sièges peuvent se fixer aux barres d'ancrage intégrées dans la banquette arrière du véhicule.

Consultez les instructions du fabricant du siège de sécurité pour enfant et le tableau fourni dans ce document pour identifier la méthode d'installation à utiliser. Certains sièges de sécurité pour enfant peuvent être installés en utilisant les deux méthodes. Suivez toujours les instructions du fabricant du siège de sécurité pour enfant.

## Installation des sièges pour enfants retenus par ceinture de sécurité

Assurez-vous d'abord que le siège de sécurité convient au poids, à la taille et à l'âge de l'enfant.

Évitez d'habiller l'enfant de vêtements encombrants et ne placez pas d'objets entre lui et le système de retenue.

Réglez les harnais pour chaque enfant, à chaque voyage.

Afin de maintenir les sièges de sécurité pour enfant, tous les sièges passagers sont équipés d'un enrouleur à blocage automatique qui, lorsque la ceinture est tirée sur une longueur supérieure à la longueur nécessaire pour un adulte, maintient la ceinture en position jusqu'à ce qu'elle soit détachée et complètement enroulée. Le mécanisme de blocage automatique fonctionne à la manière d'un cliquet qui permet le blocage de la ceinture tant qu'elle n'a pas été complètement réenroulée. Lors de l'installation d'un siège de sécurité pour enfant, activez le système de blocage de l'enrouleur en déroulant la ceinture jusqu'au **maximum**. Le système s'enclenche uniquement lorsque la ceinture est déroulée au maximum.

L'enrouleur à blocage automatique n'est pas utilisé pour les rehausseurs avec lesquels un enfant plus grand est retenu directement par une des ceintures de sécurité du véhicule (car ces sièges ne nécessitent pas l'utilisation des retenues intégrées).

**REMARQUE :** Le système de blocage se détend uniquement une fois la ceinture détachée et complètement enroulée. La ceinture peut ensuite être appliquée normalement, se déroulant et s'enroulant librement, pour ne se bloquer qu'en cas d'urgence. Une fois débloquée, la ceinture doit être à nouveau déroulée complètement pour réenclencher le système de blocage automatique en vue de l'installation d'un siège de sécurité pour enfant.

Suivez toujours les instructions détaillées du fabricant du siège de sécurité pour enfant. Les directives générales sont fournies ci-dessous.

1. Placez le siège de sécurité pour enfant dans le véhicule Model 3 et déroulez complètement la ceinture de sécurité. Attachez la ceinture de sécurité conformément aux instructions du fabricant du siège de sécurité pour enfants.
2. Laissez la ceinture de sécurité s'enrouler et enlevez le jeu de la ceinture de sécurité tout en poussant fermement le siège de sécurité pour enfants dans le siège du véhicule Model 3.
3. Une fois que tout le jeu a été supprimé, tirez avec force sur la sangle de la ceinture de sécurité pour confirmer que l'enrouleur à blocage automatique est engagé.



## Sièges de sécurité pour enfants

**REMARQUE :** L'enrouleur à blocage automatique ne se désengage qu'après le débouclage et complètement rétracté la sangle de la ceinture de sécurité. Une fois désengagée, la ceinture doit être entièrement tendue pour réengager le mécanisme de blocage.



Dans la deuxième rangée, installez les sièges de sécurité pour enfants LATCH sur les sièges d'extrémité seulement. Sur le siège central, utilisez toujours un siège retenu par ceinture de sécurité.

4. Si le siège de sécurité pour enfant retenu par ceinture de sécurité est équipé d'une sangle de retenue supérieure, fixez-la à l'arrière du siège (voir [Fixation des sangles de retenue supérieures](#)).

### Installation des sièges pour enfant à système LATCH (ISOFIX)

Les ancrages inférieurs LATCH sont fournis sur les sièges d'extrémité arrière de deuxième rangée. Les ancrages sont situés entre le dossier du siège et le coussin arrière. La position exacte de chaque point d'ancrage est identifiée par un bouton d'identification de siège de sécurité pour enfant, illustré ci-dessous. Le bouton se trouve sur le dossier de siège, directement au-dessus de l'ancrage auquel il est associé.

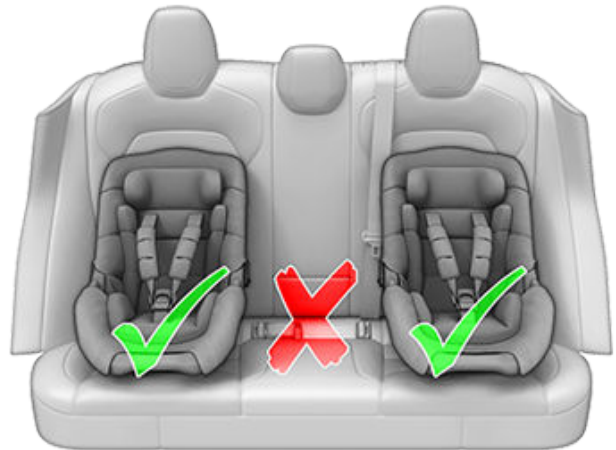

Pour installer un siège de sécurité pour enfant LATCH, faites glisser le siège de sécurité sur les barres d'ancrage jusqu'à ce qu'il s'enclenche avec un déclic. Lisez et suivez attentivement les instructions fournies par le fabricant du siège de sécurité pour enfant.



Une fois l'installation terminée, assurez-vous que l'installation est sécuritaire avant d'y installer un enfant. Essayez de tourner le siège de sécurité pour enfant de gauche à droite et de le tirer vers vous, puis vérifiez que les ancrages sont toujours bien fixés en place.

**REMARQUE :** Les ancrages inférieurs LATCH ne doivent pas être utilisés avec des sièges pour enfants ou des rehausseurs à ceinture de sécurité intégrée si le poids combiné de l'enfant et du dispositif de retenue est supérieur à 65 lb (29,5 kg). Dans ce cas, utilisez plutôt la ceinture de sécurité.





## Sièges de sécurité pour enfants

### Fixation des sangles de retenue supérieures

Si une sangle de retenue supérieure est fournie, fixez son crochet au point d'ancrage situé sur la tablette derrière les sièges arrière.

**AVERTISSEMENT :** Serrez les sangles de retenue supérieures selon les directives du fabricant du siège de sécurité pour enfant.

**AVERTISSEMENT :** UTILISEZ UNIQUEMENT DES SIÈGES DE SÉCURITÉ POUR ENFANT RETENUS PAR CEINTURE DE SÉCURITÉ SUR LE SIÈGE CENTRAL.



Pour accéder à un point d'ancrage, appuyez sur la partie arrière de son couvercle.

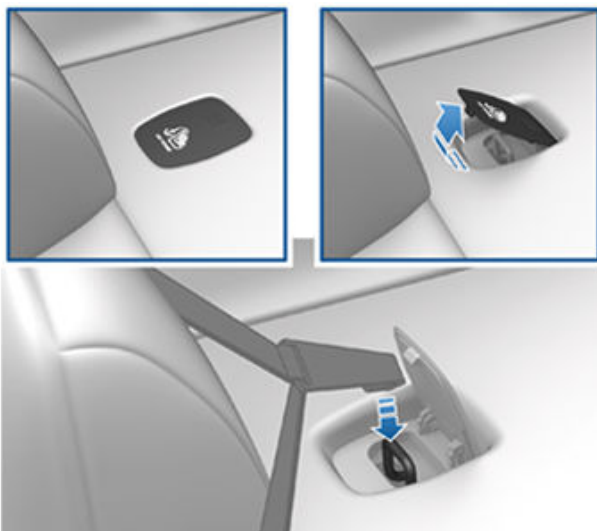

Placez les attaches à double sangle de manière à les faire passer des deux côtés de l'appuie-tête.

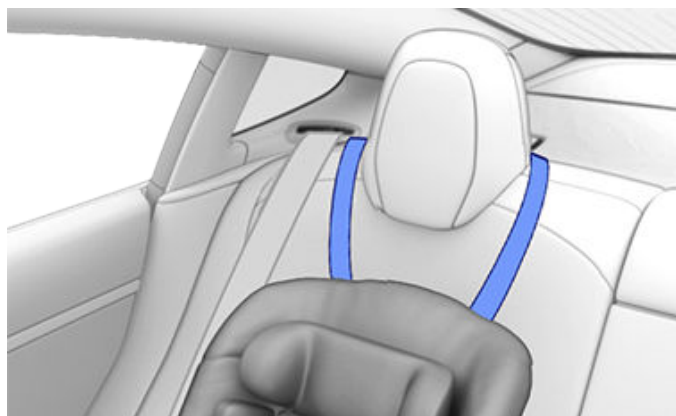

Positionnez les attaches à sangle unique au niveau des positions assises de manière à les faire passer au-dessus du côté extérieur de l'appuie-tête (du même côté de l'appuie-tête que le mécanisme d'enroulement de la ceinture de sécurité).

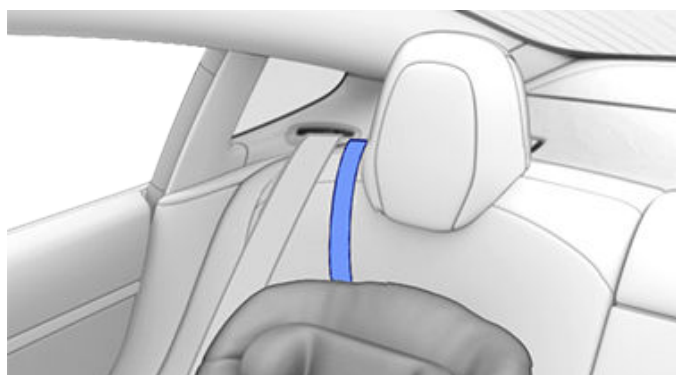

Pour une sangle de retenue unique à la position arrière centrale, passez la sangle par-dessus l'appuie-tête, au centre.

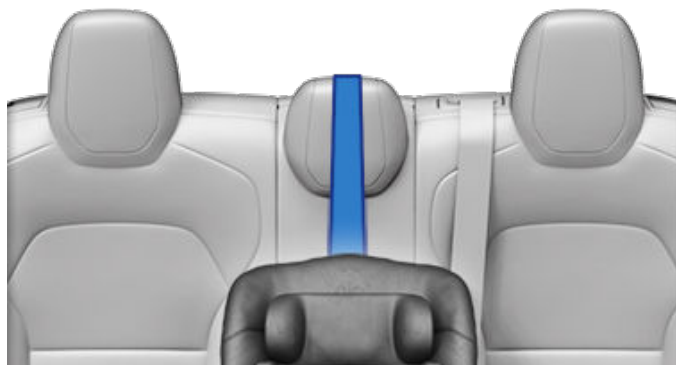

Pour les sangles de retenue doubles dans la position centrale arrière, faites passer les sangles de chaque côté de l'appuie-tête.





## Vérification d'un siège de sécurité pour enfant

Avant d'asseoir un enfant, assurez-vous toujours que le siège de sécurité pour enfant n'est pas lâche :

1. Tenez le siège de sécurité pour enfant par le passage de la ceinture et essayez de le faire glisser de gauche à droite et d'avant en arrière.
2. Si le siège se déplace de plus de 1 pouce (2,5 cm), il n'est pas assez serré. Serrez la ceinture ou réinstallez le siège de sécurité pour enfant retenu au moyen du système LATCH en question.
3. Si vous ne pouvez pas réduire le jeu, essayez un emplacement différent ou essayez un autre siège de sécurité pour enfant.

## Avertissements relatifs aux sièges de sécurité pour enfant

**AVERTISSEMENT :** Danger extrême! Même si vous utilisez un siège de sécurité pour enfant, n'asseyez pas un enfant sur le siège passager avant. Il y a un coussin gonflable devant ce siège. Bien qu'il soit neutralisé lorsque la Model 3 détecte un passager de poids léger, ne vous fiez pas à cette technologie pour protéger votre enfant.

**AVERTISSEMENT :** Les systèmes de retenue pour enfants sont conçus de façon à être fixés sur les sièges du véhicule au moyen d'une ceinture sous-abdominale ou de la partie sous-abdominale d'une ceinture trois points. Les enfants peuvent être en danger dans un accident si leur système de retenue n'est pas bien fixé dans le véhicule.

**AVERTISSEMENT :** Selon les statistiques sur les collisions, les enfants sont plus en sécurité s'ils sont bien retenus sur les sièges arrière plutôt que sur les sièges avant.

**AVERTISSEMENT :** Avant de vous servir d'un siège de sécurité pour enfant orienté vers l'avant, attendez que votre enfant pèse plus de 9 kg (20 lb) et qu'il puisse s'asseoir tout seul. Jusqu'à l'âge de deux ans, le cou et la colonne vertébrale d'un enfant ne sont pas suffisamment développés pour éviter toute blessure résultant d'une collision frontale.

**AVERTISSEMENT :** Ne tenez pas un nourrisson sur les genoux. Tous les enfants doivent être retenus dans un siège de sécurité pour enfant adapté en tout temps.

**AVERTISSEMENT :** Pour s'assurer que les enfants sont bien en place, suivez toutes les instructions fournies dans ce document et celles fournies par le fabricant du siège de sécurité pour enfant.

**AVERTISSEMENT :** Les enfants doivent voyager dans un siège de sécurité pour enfant orienté vers l'arrière équipé d'un harnais à 5 points, et ce, aussi longtemps que leur poids et leur taille le permettent.

**AVERTISSEMENT :** N'utilisez pas d'extension sur une ceinture de sécurité utilisée pour l'installation d'un siège de sécurité pour enfant ou d'un rehausseur.

**AVERTISSEMENT :** Lorsque vous installez des enfants de grande taille, assurez-vous que la tête de l'enfant est soutenue et que la ceinture de sécurité de l'enfant est correctement ajustée et serrée. La partie diagonale de la ceinture doit être loin du visage et du cou, et la partie sous-abdominale ne doit pas être placée sur le ventre.

**AVERTISSEMENT :** N'attachez jamais deux sièges de sécurité pour enfant à un même point d'ancrage. En cas de collision, un point d'ancrage peut ne pas retenir à lui seul deux sièges en même temps.

**AVERTISSEMENT :** Les points d'ancrage des dispositifs de retenue pour enfants sont conçus pour supporter uniquement les charges imposées par les dispositifs de retenue pour enfants bien ajustés. Ils ne doivent en aucun cas être utilisés pour placer des ceintures de sécurité pour adultes, des harnais ou pour attacher d'autres objets ou pièces d'équipement au véhicule.

**AVERTISSEMENT :** Vérifiez toujours les harnais et les sangles de retenue pour déceler des dommages éventuels et l'usure.

**AVERTISSEMENT :** Ne laissez jamais un enfant sans surveillance, même s'il est attaché dans un siège de sécurité pour enfant.

**AVERTISSEMENT :** N'utilisez jamais un siège de sécurité pour enfant qui a été impliqué dans une collision. Faites inspecter ou remplacer le siège selon les instructions du fabricant du siège de sécurité pour enfant.



## Emplacement des coussins gonflables

Les coussins gonflables sont représentés dans l'illustration suivante (emplacements indiqués à titre indicatif). Les renseignements concernant l'avertissement du coussin gonflable sont imprimés sur les pare-soleil.

Model 3 est doté d'un coussin gonflable et d'une ceinture trois points aux deux sièges avant. Le coussin gonflable est un dispositif de retenue supplémentaire au niveau de ces sièges. Tous les occupants, y compris le conducteur, doivent toujours porter leur ceinture de sécurité, indépendamment du fait que leur siège soit ou non doté d'un coussin gonflable. Le respect de cette consigne réduit le risque de blessures graves, voire mortelles, en cas d'accident.

**REMARQUE :** Pour les véhicules avec conduite à droite, les emplacements des coussins gonflables du passager et du conducteur sont inversés.

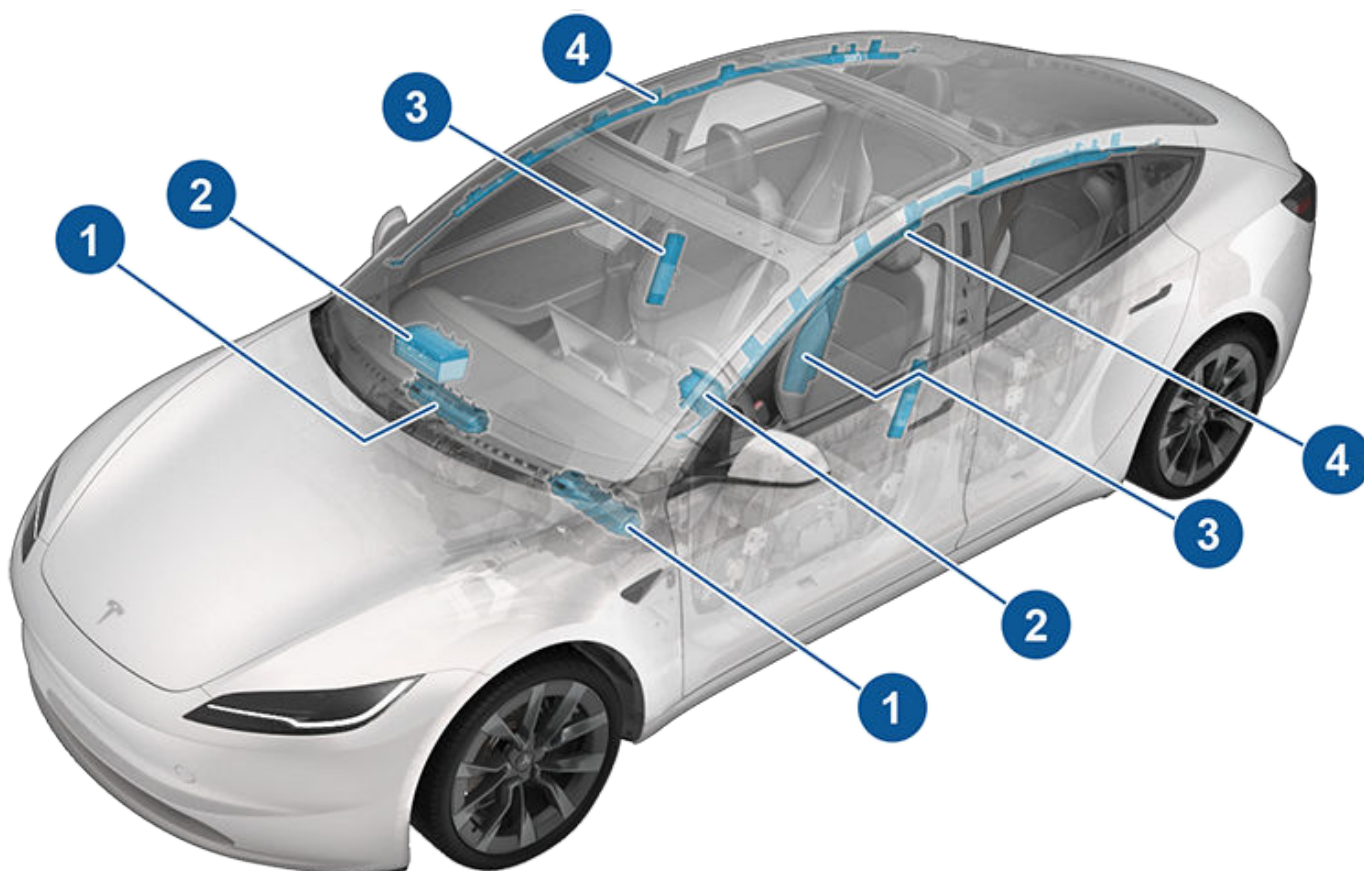

1. *États-Unis seulement* : Coussin gonflable pour les genoux
2. Coussins gonflables avant
3. Coussins gonflables de siège

**REMARQUE :** Votre véhicule est également équipé d'un coussin gonflable dans la portion interne du siège du conducteur.

4. Rideaux gonflables



## Comment fonctionnent les coussins gonflables

Les coussins gonflables gonflent lorsque les capteurs détectent un impact au-delà des seuils de déploiement. Ces seuils servent à prédire la gravité d'un accident pour permettre aux coussins gonflables de protéger les occupants du véhicule. Les coussins gonflables se gonflent instantanément, avec une force considérable et un bruit intense. Comme les ceintures de sécurité, le coussin gonflable déployé limite le mouvement des occupants pour réduire le risque de blessure.

Les coussins gonflables frontaux ne sont habituellement pas conçus pour se déployer en cas de collision arrière, de retournement, de collision latérale, de freinage trop brusque ou de conduite sur des bosses et des nids de poule. De même, les coussins gonflables peuvent ne pas se déployer dans tous les cas de collisions frontales ou d'impacts mineurs avec des objets étroits (comme des poteaux ou des arbres). Le véhicule peut subir d'importants dommages superficiels sans que les coussins gonflables frontaux ne se déploient ou, inversement, des dommages structuraux relativement faibles peuvent entraîner le déploiement des coussins gonflables. Par conséquent, l'apparence extérieure du véhicule à la suite d'une collision n'est pas une indication du fait que les coussins gonflables auraient dû se déployer ou non.

**⚠ AVERTISSEMENT :** Avant de modifier votre véhicule pour l'adapter à une personne handicapée d'une manière qui pourrait affecter le système de coussin gonflable, utilisez l'application mobile pour prendre un rendez-vous d'entretien.

## Types de coussins gonflables

Model 3 est équipée des types de coussins gonflables suivants :

- **Coussins gonflables avant :** Les coussins gonflables avant sont conçus pour réduire les risques de blessures auxquels s'exposent les enfants plus grands ou les adultes assis à l'avant du véhicule. Respectez tous les avertissements et les instructions au sujet des enfants assis sur le siège passager avant (dans le cas où ceci est permis dans votre région). Voir [Sièges de sécurité pour enfants](#).
- **Coussins gonflables pour les genoux :** Les coussins gonflables pour les genoux et les coussins gonflables avant fonctionnent de concert. Les coussins gonflables pour les genoux limitent le mouvement vers l'avant des occupants des sièges avant en freinant le mouvement des jambes, positionnant ainsi les occupants de sorte que les coussins gonflables avant puissent agir de manière plus efficace.

- **Coussins gonflables de siège :** Un coussin gonflable latéral monté sur les sièges avant permet de protéger le bassin et la région thoracique du torse; le coussin gonflable latéral monté sur la partie intérieure du siège du conducteur permet de protéger la tête et le torse. Les coussins gonflables latéraux de siège sur les côtés affectés et non affectés du véhicule se déploieront en cas de choc latéral violent ou de choc frontal décalé violent.
- **Rideaux gonflables :** Les rideaux gonflables permettent de protéger la tête. Les rideaux gonflables sur les côtés affectés et les côtés non affectés du véhicule ne se déploient généralement qu'en cas de choc latéral violent ou de retournement du véhicule.

## Indicateur d'état de coussin gonflable

L'état du coussin gonflable passager avant s'affiche dans le coin supérieur de l'écran tactile.



Avant de conduire avec un enfant sur le siège passager avant (si cela est permis dans votre région), assurez-vous de toujours vérifier le statut du coussin gonflable passager avant pour confirmer qu'il est bien **DÉSACTIVÉ**. Lorsque le coussin gonflable passager avant est **DÉSACTIVÉ**, il ne se gonflera pas en cas de collision. Ce témoin s'affiche également quand le siège n'est pas occupé.



Pour la protection d'un adulte assis sur le siège passager avant, assurez-vous que le coussin gonflable passager avant est **ACTIVÉ**. Lorsque le coussin gonflable passager avant est **ACTIVÉ**, il pourra se gonfler en cas de collision.



L'indicateur de coussin gonflable s'affiche sur l'écran tactile pendant quelques secondes au début de chaque trajet pour vérifier les fonctions suivantes :

- Coussins gonflables
- Prétendards de ceinture de sécurité
- Capteurs d'impact
- Capteurs d'occupation / de ceinture de sécurité
- Faisceaux du composant de sécurité passif
- Composants du module de commande des dispositifs de retenue embarqués (p. ex., accéléromètre et autres composants de sécurité passifs)



## Coussins gonflables

Après cette vérification, l'indicateur de coussin gonflable s'éteint. Si le système de coussins gonflables détecte une anomalie dans l'un ou l'autre des composants mentionnés précédemment, l'indicateur de coussin gonflable reste allumé. Dans ce cas, communiquez

immédiatement avec Tesla. Ne conduisez pas le véhicule avant que le système de coussins gonflables soit inspecté par Tesla.

### Détection de passager avant

Model 3 est doté d'un capteur d'occupation du siège passager avant qui contrôle l'état du coussin gonflable avant.

**REMARQUE :** Le système de classification des occupants, qui répond à la norme réglementaire FMVSS 208, détermine automatiquement le moment où le déploiement du coussin gonflable avant du passager devient inutile ou s'avère potentiellement nuisible.

**AVERTISSEMENT :** Asseoir un bébé dans un système de retenue pour enfants orienté vers l'arrière sur un siège équipé d'un coussin gonflable fonctionnel peut occasionner des blessures sérieuses ou même la mort.

Classification des objets	État du coussin gonflable passager*	Voyant de statut	Remarques
Vide	DÉS.	SRS PASSAGER DÉSACTIVÉ	
Objet	DÉSACTIVÉ ou ACTIVÉ	COUSSIN GONFLABLE PASSAGER DÉSACTIVÉ ou COUSSIN GONFLABLE PASSAGER ACTIVÉ	Selon l'équipement ou le contenu.
Système de retenue pour enfant orienté vers l'arrière conçu pour les enfants d'un an et moins.	DÉS.	SRS PASSAGER DÉSACTIVÉ	22 lb (10 kg) ou moins
Système de retenue pour enfant orienté vers l'avant	DÉSACTIVÉ ou ACTIVÉ	COUSSIN GONFLABLE PASSAGER DÉSACTIVÉ ou COUSSIN GONFLABLE PASSAGER ACTIVÉ	22-35 lb (10-16 kg)
Enfant sur un siège rehausseur	DÉSACTIVÉ ou ACTIVÉ	COUSSIN GONFLABLE PASSAGER DÉSACTIVÉ ou COUSSIN GONFLABLE PASSAGER ACTIVÉ	Moins de 51 lb (23 kg)
Grand enfant	DÉSACTIVÉ ou ACTIVÉ	COUSSIN GONFLABLE PASSAGER DÉSACTIVÉ ou COUSSIN GONFLABLE PASSAGER ACTIVÉ	51-103 lb (23-47 kg)
Fille au 5e percentile ou plus (selon le poids)	ACT.	COUSSIN GONFLABLE PASSAGER ACTIVÉ	Approximativement plus de 47 kg (103 lb)

\*Si l'état du coussin gonflable côté passager ne correspond pas à la situation, n'utilisez pas le siège. Le passager devra s'asseoir sur un autre siège. Planifiez un rendez-vous pour l'entretien en utilisant l'application mobile.

**REMARQUE :** Il faut environ six secondes après la mise sous tension du véhicule Model 3 pour que le système de classification des occupants indique l'état précis du coussin gonflable du passager avant. En conséquence, lorsque vous mettez le véhicule Model 3 en marche, même dans les situations où le coussin gonflable devrait être désactivé parce que le siège passager est occupé par un poids de 20 lb (9 kg) ou moins, le message SRS PASSAGER DÉSACTIVÉ s'affichera sur l'écran tactile dans un délai d'environ six secondes. Si ce n'est pas le cas, utilisez l'application mobile pour prendre un rendez-vous d'entretien et n'installez pas d'enfant à la place du passager avant.

Afin de vous assurer que le système de détection détecte correctement l'état d'occupation, retirez ce qui suit :

- Les objets posés sous le siège.
- Les objets lourds posés sur le siège (mallette, gros sac à main, etc.).
- Les objets coincés entre le dossier et le coussin de siège.
- La cargaison qui encombre le siège.
- Les pièces et les accessoires de rechange attachés au siège, déposés sur ce dernier ou placés entre ce dernier et son occupant, y compris, mais sans s'y limiter, les housses, les tapis, les couvertures, etc.



Ces situations peuvent nuire au capteur d'occupation des sièges. Si vous avez éliminé les possibilités ci-dessus et que l'état du coussin gonflable est toujours incorrect, dites aux passagers de s'asseoir sur les sièges arrière et utilisez l'application mobile pour prendre un rendez-vous d'entretien afin de faire vérifier le système de coussin gonflable.

**REMARQUE :** Le système de détection d'occupation du siège passager avant est uniquement relié au fonctionnement des coussins gonflables du passager avant. Les coussins gonflables latéraux ne sont pas concernés.

**⚠ AVERTISSEMENT :** Si le coussin gonflable du passager avant ne s'active pas ou ne se désactive pas comme prévu en fonction des seuils de poids décrits précédemment, utilisez l'application mobile pour planifier immédiatement un entretien.

**⚠ AVERTISSEMENT :** Si asseoir un enfant dans le siège passager avant est permis par la loi dans votre région, il est de la responsabilité du conducteur de s'assurer que le coussin gonflable passager avant est **DÉSACTIVÉ**. N'installez jamais un enfant dans un siège de sécurité pour enfants orienté vers l'arrière sur le siège passager avant si le coussin de sécurité gonflable est activé. Cela risque d'entraîner des **BLESSURES GRAVES, VOIRE MORTELLES** pour l'enfant. La National Highway Traffic Safety Administration recommande que tous les occupants de 12 ans et moins s'assoient sur les sièges arrière.

**⚠ AVERTISSEMENT :** N'utilisez pas de housses de sièges sur le véhicule Model 3. Elles pourraient limiter le déploiement des coussins gonflables latéraux des sièges en cas de collision. Elles peuvent aussi réduire la précision du système de classification de la position de l'occupant, selon l'équipement.

## S'assurer que la détection de l'occupant est exacte

Afin d'assurer que la classification de l'occupant du siège passager avant est exacte, l'occupant doit :

- Attacher sa ceinture de sécurité.
- Être assis bien droit au centre du coussin du siège, les épaules contre le dossier du siège et les jambes confortablement étendues avec les pieds au sol.
- Demeurer bien assis dans cette position sans se lever du siège (par exemple, en poussant les pieds contre le plancher ou en appuyant sur la console centrale ou les accoudoirs pour se soulever).
- Ne jamais porter de vêtements épais, mouillés ou encombrants (comme un ensemble de ski ou des vêtements rembourrés).

En plus des articles mentionnés précédemment, les situations suivantes peuvent diminuer la précision du système de classification des occupants :

- Placer un émetteur radio (par exemple, une radio pour la chasse ou un walkie-talkie) sur le siège passager avant.
- Placer un onduleur CA/CC ou un appareil branché à l'onduleur (par exemple, un téléphone cellulaire, une tablette ou un ordinateur) sur le coussin du siège passager avant.
- Placer du liquide (comme une boisson embouteillée) ou des contenants de nourriture sur un siège doté d'un système de retenue pour enfant.
- Un système de retenue pour enfant mal installé dont toute la partie inférieure n'est pas bien positionnée contre le coussin du siège.
- Les objets placés sous le siège ou pris entre le dossier et le coussin.

- Les objets lourds posés sur le siège (mallette, gros sac à main).
- La cargaison qui encombre le siège.
- Les pièces et les accessoires de rechange attachés au siège ou placés entre ce dernier et son occupant, comme les housses, les tapis, les couvertures, etc.

Ces situations peuvent nuire au capteur d'occupation des sièges. Si vous avez éliminé les possibilités ci-dessus et que l'état du coussin gonflable est toujours incorrect, demandez aux passagers de s'asseoir sur les sièges arrière et utilisez l'application mobile pour prendre un rendez-vous d'entretien afin de faire vérifier le système de coussin gonflable.

**REMARQUE :** Tesla se conforme aux recommandations de la National Highway Traffic Safety Administration stipulant que tous les occupants de 12 ans et moins doivent s'asseoir sur les sièges arrière.

**REMARQUE :** Le système de détection d'occupation du siège passager avant est uniquement relié au fonctionnement des coussins gonflables du passager avant. Les coussins gonflables latéraux ne sont pas concernés.

**⚠ AVERTISSEMENT :** Tout manquement aux directives suivantes peut diminuer le rendement du système de classification des occupants, ce qui pourrait entraîner des blessures graves, voire la mort.

**⚠ AVERTISSEMENT :** N'asseyez aucun passager dans le siège passager avant, si le coussin gonflable du passager avant ne s'active pas ou ne se désactive pas comme prévu. Planifiez un rendez-vous pour l'entretien en utilisant l'application mobile.

**⚠ AVERTISSEMENT :** Pour assurer l'exactitude du système de classification des occupants, n'effectuez aucune modification sur le siège passager avant.





## Coussins gonflables

**⚠ AVERTISSEMENT :** N'utilisez pas de housses de sièges sur le véhicule Model 3. Elles pourraient limiter le déploiement des coussins gonflables latéraux des sièges en cas de collision. Elles peuvent aussi réduire la précision du système de détection de la position de l'occupant.

### Exemples de bonnes et de mauvaises positions assises

Bonne position assise :



Mauvaise position assise – les pieds du passager doivent être au sol :

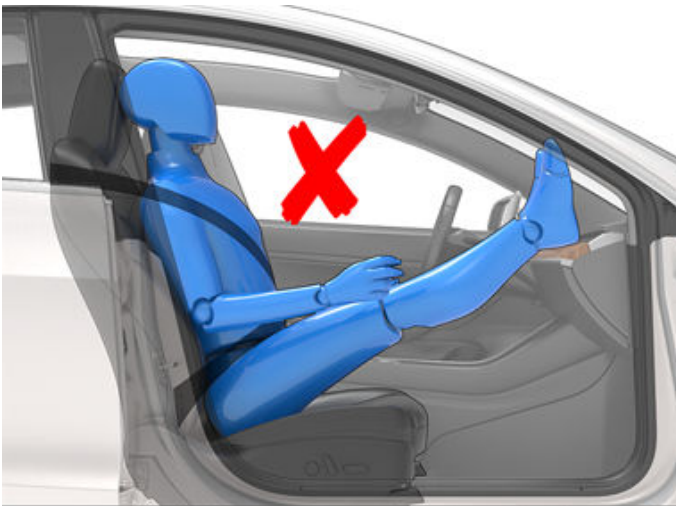

Mauvaise position assise – le passager ne doit pas glisser vers le devant du coussin du siège :



Mauvaise position assise – le passager ne doit pas abaisser le dossier en position couchée lorsque le véhicule roule :

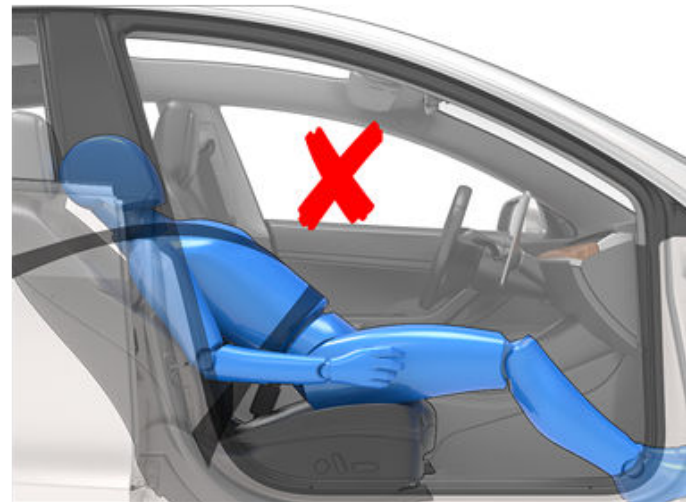

### Effets du gonflage

**⚠ AVERTISSEMENT :** En se déployant, les coussins gonflables libèrent une poudre fine. Cette poudre pouvant irriter la peau, il faut rincer les yeux abondamment, ainsi que toutes les coupures ou écorchures.

Après s'être déployés, les coussins gonflables se dégonflent afin de produire un effet d'amortissement graduel pour les occupants et de ne pas obstruer la vue vers l'avant du conducteur.

Après une collision ou le déploiement des coussins gonflables, votre véhicule nécessite un entretien avant sa mise sous tension. De plus, faites inspecter et, si nécessaire, remplacer les coussins gonflables, les prétendeurs de ceinture de sécurité et tous les composants associés. Utilisez l'application mobile pour prendre immédiatement un rendez-vous d'entretien.





En cas de collision, outre le déploiement des coussins gonflables :

- États-Unis seulement : Votre véhicule compose automatiquement le 911 si **Contrôles > Sécurité > Appels automatiques au 911** est activé. Les instructions d'annulation ainsi qu'un compte à rebours s'affichent sur l'écran tactile.
- Les portes se déverrouillent.
- Les feux de détresse s'allument.
- L'éclairage intérieur s'allume.
- La haute tension est coupée.
- Les vitres s'ouvrent pour aérer.
- Le freinage s'enclenche et ralentit le véhicule jusqu'à l'arrêt.

**REMARQUE :** Selon la nature de l'impact et la force de celui-ci, les portes peuvent se déverrouiller lors d'une collision et/ou les dommages peuvent empêcher leur ouverture. Dans de telles situations, vous devrez peut-être ouvrir la porte à l'aide du dispositif de déverrouillage manuel ou d'autres moyens de désincarcération (par exemple, sortir par une autre porte, briser une vitre, etc.).

**REMARQUE :** En cas d'accident, même si les coussins gonflables ne se sont pas déployés, la batterie haute tension peut être désactivée et vous ne pourrez pas la recharger ni conduire le véhicule. Utilisez l'application mobile pour prendre immédiatement un rendez-vous d'entretien.

## Voyant d'avertissement de coussin gonflable



Le voyant d'avertissement du coussin de sécurité gonflable situé sur l'écran tactile demeure allumé en cas de dysfonctionnement du système de coussins gonflables. Ce voyant ne devrait s'afficher brièvement qu'à la première mise sous tension du véhicule Model 3, puis s'éteindre au bout de quelques secondes. S'il reste allumé, utilisez l'application mobile pour prendre immédiatement un rendez-vous d'entretien et ne conduisez pas.

## Avertissements relatifs aux coussins gonflables

**AVERTISSEMENT :** Tous les occupants, y compris le conducteur, doivent toujours porter leur ceinture de sécurité, indépendamment du fait que leur siège soit ou non équipé d'un coussin gonflable. Le respect de cette consigne réduit le risque de blessures graves, voire mortelles, en cas de collision.

**AVERTISSEMENT :** Les occupants des sièges avant ne doivent pas placer les bras au-dessus du module de coussin gonflable, car le déploiement de ce dernier peut causer des fractures ou d'autres blessures.

**AVERTISSEMENT :** N'utilisez pas de housses de sièges sur le véhicule Model 3. Elles pourraient limiter le déploiement des coussins gonflables latéraux des sièges en cas de collision. Elles peuvent aussi réduire la précision du système de classification de la position de l'occupant, selon l'équipement.

**AVERTISSEMENT :** Les coussins gonflables se déploient à une vitesse et avec une force considérables, ce qui peut provoquer des blessures. Pour limiter les risques de blessures, assurez-vous que les occupants portent leurs ceintures de sécurité et sont assis correctement, les sièges étant les plus reculés possible. La National Highway Traffic Safety Administration (NHTSA) recommande une distance minimale de 25 cm (10 po) entre le thorax d'un occupant et un coussin gonflable.

**AVERTISSEMENT :** Les enfants ne devraient jamais être assis sur le siège passager avant, sauf si la loi en vigueur le permet dans votre région. Respectez toutes les lois en vigueur dans votre région concernant la façon appropriée d'asseoir votre enfant selon son poids, sa taille et son âge. L'endroit le plus sécuritaire pour les nourrissons et les jeunes enfants est toujours sur les sièges arrière. Asseoir un nourrisson ou un enfant placé dans un système de retenue pour enfants orienté vers l'arrière sur un siège équipé d'un coussin gonflable fonctionnel peut occasionner des blessures sérieuses ou même la mort.

**AVERTISSEMENT :** N'utilisez pas un système de retenue pour enfant orienté vers l'arrière devant un siège doté d'un coussin gonflable fonctionnel. Une telle situation peut causer des blessures graves, voire mortelles, en cas de déploiement du coussin gonflable.

**AVERTISSEMENT :** Pour assurer le bon déploiement des coussins de sécurité gonflables latéraux, maintenez un espace dégagé entre le torse de l'occupant et le côté du véhicule Model 3.

**AVERTISSEMENT :** Les passagers ne doivent pas appuyer leur tête contre les portes ou les fenêtres. Un tel comportement risque de provoquer des blessures en cas de déploiement d'un rideau gonflable.

**AVERTISSEMENT :** Ne laissez pas les passagers gêner le fonctionnement d'un coussin gonflable en mettant leurs pieds, leurs genoux ou toute autre partie de leur corps au-dessus ou à proximité d'un coussin gonflable.



## Coussins gonflables

---

**⚠ AVERTISSEMENT :** Évitez de fixer ou de placer des objets au-dessus ou à proximité des coussins gonflables avant, du côté des sièges avant, de la garniture de toit du côté du véhicule, ou à proximité du couvercle de tout autre coussin gonflable, car ils sont susceptibles d'en gêner le déploiement. Ces objets comprennent notamment les suivants : les recouvrements de volant, les autocollants, les coussins de siège, les oreillers, etc. Les objets risquent de provoquer des blessures graves en cas de collision entraînant le déploiement du coussin gonflable.

**⚠ AVERTISSEMENT :** Après le déploiement du coussin gonflable, certains de ses composants sont chauds. Ne les touchez pas avant qu'ils ne refroidissent.



L'application mobile de Tesla vous permet de communiquer avec votre Model 3 à distance à l'aide de votre téléphone iPhone® ou Android™.

**REMARQUE :** Les informations ci-dessus ne constituent pas une liste exhaustive de toutes les fonctions disponibles sur l'application mobile de Tesla. Pour garantir l'accès à de nouvelles fonctions améliorées, téléchargez les versions à jour de l'application mobile dès qu'elles sont disponibles.

## Pour utiliser l'application mobile

Configurer l'application mobile de Tesla pour communiquer avec votre véhicule Model 3 :

1. Téléchargez l'application mobile de Tesla sur votre téléphone.
2. Connectez-vous à l'application mobile de Tesla en saisissant les identifiants de votre compte Tesla.
3. Activer l'accès mobile de votre véhicule Model 3 en touchant **Contrôles** > **Sécurité** > **Permettre l'accès mobile**.
4. Activez les paramètres Bluetooth de votre téléphone **ACTIVÉ** et assurez-vous que Bluetooth est activé dans les paramètres globaux de votre téléphone pour l'application mobile de Tesla. Par exemple, sur votre téléphone, allez à Paramètres, choisissez l'application mobile de Tesla et assurez-vous que Bluetooth est activé.

Votre téléphone et votre véhicule doivent être connectés activement au service cellulaire ou à un réseau Wi-Fi pour permettre à l'application mobile de communiquer avec votre véhicule. Tesla recommande de toujours avoir une clé physique fonctionnelle facilement accessible si le service cellulaire de la zone de stationnement est limité ou absent, comme un garage intérieur.

**REMARQUE :** Si vous avez besoin de l'aide de Tesla pour un problème de verrouillage non couvert par la garantie, comme une connectivité cellulaire limitée et l'absence de clé secondaire, vos frais ne sont pas couverts par l'assistance routière.

**REMARQUE :** Tesla ne recommande pas l'utilisation d'applications tierces pour communiquer avec le véhicule Model 3.

## Aperçu

Lorsque votre téléphone et le véhicule disposent d'un service Internet, l'écran d'accueil de l'application mobile Tesla vous permet de :

- Verrouiller et déverrouiller votre véhicule.
- Activer ou désactiver le chauffage ou la climatisation et surveiller la température de l'habitacle.

- Vérifier les renseignements sur la charge de votre véhicule. Les renseignements sur la charge s'affichent également lorsqu'un câble de recharge est branché.
- Ouvrir et fermer le port de recharge.

**REMARQUE :** Les lignes rouges en forme de vagues à côté de l'icône de batterie indiquent que la batterie se réchauffe (notamment lorsqu'elle est en cours de recharge ou qu'elle se prépare à la recharge).

- Voir l'emplacement de votre véhicule.
- Voir l'autonomie estimée de votre véhicule.
- Ouvrir le coffre avant.
- Voir l'odomètre, le NIV et la version actuelle du logiciel de votre véhicule.

Les réglages multimédias apparaissent sur l'application mobile pour que vous puissiez ajuster tout contenu multimédia en lecture dans votre véhicule (mettre en pause, écouter, reculer, avancer ou ajuster le volume). Vous devrez peut-être activer les réglages multimédias en touchant **Réglages audio** > **Options** > **Permettre le contrôle mobile**.

Pour les sources prises en charge, envoyer des vidéos au Théâtre Tesla en partageant le lien par l'application mobile. Sur votre téléphone, naviguez jusqu'au film, au spectacle ou à la vidéo que vous voulez regarder et touchez le bouton Partager. Partagez la vidéo avec l'application de Tesla et elle apparaîtra sur l'écran tactile si votre véhicule Model 3 est stationné.

## Profil

Dans l'onglet Profil situé dans le coin supérieur de l'écran, vous pouvez :

- Passer d'un véhicule associé à votre compte Tesla à un autre, si vous avez accès à plus d'un véhicule.
- Parcourir la Boutique Tesla.
- Gérez vos informations de compte et consultez votre historique des commandes.
- Voir et personnaliser les notifications que vous recevez dans l'onglet Paramètres, comme la synchronisation du calendrier, lorsque l'alarme de sécurité est déclenchée, les mises de jour de la recharge et les nouvelles mises à jour logicielles. Vous pouvez activer les mises à jour à distance et vérifier leur avancement.

## Contrôles

L'onglet Contrôles vous permet d'effectuer ce qui suit :

- Ouvrir les coffres avant et arrière.
- Verrouiller ou déverrouiller les portes du véhicule Model 3 à distance.



# Application mobile

**REMARQUE :** Votre véhicule ne se verrouille pas de nouveau automatiquement si vous le déverrouillez à partir de l'application mobile.

- Ouvrir et fermer le port de recharge.
- Activer le klaxon ou faire clignoter les lumières pour voir où le véhicule Model 3 est stationné.
- Autoriser la conduite sans clé.

**REMARQUE :** La conduite sans clé est utile lorsque vous n'avez pas votre clé ou pour contourner le NIP pour conduite si vous l'avez oublié ou si votre écran tactile ne fonctionne pas (voir [NIP pour conduite](#)).

- Ouvrir et fermer la porte de garage si votre véhicule est doté d'une connexion HomeLink programmée, le cas échéant (voir [Garage intelligent](#)).
- Ouvrir les vitres.

## Climatisation

Vous pouvez vérifier la température intérieure et réchauffer ou refroidir l'habitacle avant de conduire (même si le véhicule se trouve dans un garage), contrôler le chauffage des sièges et dégivrer le pare-brise :

- Activez ou désactivez **Dégivrer le véhicule**, qui permet de faire fondre la neige, la glace et le givre sur le pare-brise, les vitres et les rétroviseurs, en balayant l'écran de bas en haut.
- Activez ou désactivez le **mode Animal de compagnie** ou le **mode Camp**.
- Activez **Antisurchauffe habitacle**, qui empêche l'habitacle de devenir trop chaud dans des conditions ambiantes chaudes. Vous pouvez choisir que la climatisation ou le ventilateur fonctionne seul lorsque la température dans l'habitacle dépasse 105 °F (40 °C) ou la température sélectionnée (si disponible). Voir [Réglages de la climatisation](#) pour en savoir plus.
- Aérez ou fermez les fenêtres.
- 

L'utilisation de l'application mobile pour préparer le véhicule Model 3 permet de réchauffer la batterie lorsque nécessaire. Lorsque votre véhicule aura atteint la température désirée, vous recevrez une notification par l'application mobile.

**REMARQUE :** L'utilisation de l'application mobile pour dégivrer le véhicule Model 3 permet également de faire fondre la glace sur le loquet de la prise de recharge (certains véhicules seulement, selon les spécifications et la date de fabrication). Ceci est particulièrement utile dans des conditions extrêmement froides ou glacées pendant lesquelles le loquet du port de recharge peut geler vous empêchant de retirer ou d'insérer le câble de recharge.

## Position

Localiser votre Model 3 sur une carte et suivre ses moindres mouvements.

## Sortie automatique

Vous pouvez stationner ou récupérer Model 3 en utilisant Sortie automatique (voir [Sortie automatique](#)) ou Sortie automatique intelligente (voir [Sortie automatique intelligente](#)).

## Planifier

Activez la Recharge planifiée ou le Départ planifié pour préparer le véhicule. Voir [Recharge planifiée et départ planifié](#) pour en savoir plus. La recharge planifiée ou le départ peut également être enregistré en fonction d'un emplacement préféré.

## Sécurité

L'onglet Sécurité vous permet d'effectuer ce qui suit :

- Jumeler votre téléphone au véhicule (voir [Clé téléphone](#)).
- Activer ou désactiver le mode Sentinelle (voir [Comment utiliser le mode Sentinelle \(caméra et application\)](#)).
- Activer ou désactiver le mode Voiturier (voir [Mode Voiturier](#)).
- Activer ou désactiver le mode Limite de vitesse et recevoir des notifications lorsque la vitesse de conduite du véhicule est à plus ou moins 3 mi/h (5 km/h) de la vitesse maximale choisie (voir [Mode Limite de vitesse](#)).

## Mises à niveau

Découvrir et acheter les dernières mises à jour disponibles pour votre véhicule, comme la conduite entièrement autonome.

## Service

Consultez [Planifier un entretien](#) pour apprendre comment prendre un rendez-vous d'entretien par l'entremise de l'application mobile.

## Sur la route

Voir les ressources offertes et demander une assistance routière (le cas échéant). Pour en savoir plus à propos de l'Assistance routière, consultez [Communiquer avec le service d'assistance routière de Tesla](#).



## Octroyer l'accès à un deuxième conducteur

Ajoutez ou retirez une permission d'accès pour un autre conducteur par le biais de l'application mobile de Tesla.

**REMARQUE :** Version 4.3.1 ou plus récente de l'application mobile de Tesla requise. Les conducteurs supplémentaires peuvent utiliser soit un compte Tesla antérieurement enregistré ou l'application pour créer un nouveau compte.

Pour ajouter un conducteur à partir de l'écran d'accueil du véhicule dans l'application mobile de Tesla, allez à **Sécurité > Ajouter conducteur** et suivez les instructions qui s'affichent.

**REMARQUE :** Les conducteurs supplémentaires ont accès à toutes les fonctionnalités de l'application, mais ils ne peuvent acheter de mises à niveau.

Pour retirer un accès par l'application mobile, allez à **Sécurité > Gérer les conducteurs** et suivez les instructions qui s'affichent.

La technologie Wi-Fi permet de transférer des données, et ce, souvent plus rapidement que les réseaux de données cellulaires. Il peut être particulièrement utile d'établir une connexion Wi-Fi dans les zones où la connectivité cellulaire est limitée ou nulle. Pour assurer une transmission rapide et fiable des mises à jour logicielles et des cartes, Tesla recommande de laisser votre véhicule Model 3 connecté à un réseau Wi-Fi lorsque cela est possible (par exemple, lorsque vous le stationnez chez vous).

Pour vous connecter à un réseau Wi-Fi :

1. Touchez **Contrôles** > **Icône Wi-Fi** dans le haut de l'**écran Contrôles**. Model 3 effectue une recherche puis affiche les réseaux Wi-Fi disponibles à portée.

Lorsque le véhicule est connecté au Wi-Fi, l'**icône Wi-Fi** s'affiche dans le haut de l'écran tactile.

**REMARQUE** : Si un réseau Wi-Fi connu n'apparaît pas dans la liste de réseaux Wi-Fi, déplacez votre véhicule Model 3 plus près du point d'accès ou pensez à utiliser un amplificateur de signal.

**REMARQUE** : Lorsque vous vous connectez à un réseau GHz (si disponible), vérifiez quels canaux sont pris en charge dans votre région.

Canaux de réseau 5 GHz pris en charge

36-48	52-64	100-140	149-165
✓	✓	✓	✓

2. Sélectionnez le réseau Wi-Fi souhaité, puis entrez le mot de passe (le cas échéant) et touchez **Confirmer**.

**REMARQUE** : Model 3 ne prend pas présentement en charge les connexions aux réseaux Wi-Fi captifs (un portail captif, souvent utilisé par les points d'accès sans fil publics, vous oblige à accéder à un portail Web personnalisé et à accepter les conditions avant de vous laisser vous connecter).

3. Model 3 se connecte au réseau Wi-Fi. Lorsque le réseau est à portée, le véhicule Model 3 s'y connecte automatiquement.

Vous pouvez également vous connecter à un réseau caché qui n'est pas répertorié dans la liste des réseaux détectés. Touchez **Réglages Wi-Fi**, entrez le nom du réseau dans la boîte de dialogue, sélectionnez le réglage de sécurité, puis touchez **Ajouter le réseau**.

**REMARQUE** : Si plusieurs réseaux auxquels le véhicule Model 3 s'est déjà relié sont disponibles, le véhicule se connecte au dernier réseau utilisé.

**REMARQUE** : Lorsque le véhicule Model 3 se trouve dans un centre de service Tesla, il se connecte automatiquement au réseau Wi-Fi du service Tesla.

## Points d'accès et connectivité

Il est également possible d'utiliser un point d'accès sans fil ou la connexion Internet de votre téléphone par le biais de la fonction Connexion Wi-Fi (soumis aux frais et restrictions de votre fournisseur mobile) pour accéder à l'Internet. Pour maintenir la connexion au Wi-Fi lorsque vous passez en marche Avant ou Arrière, choisissez la connexion à partir de l'écran tactile des paramètres Wi-Fi, puis touchez **Rester connecté en marche Avant**.



## Compatibilité Bluetooth<sup>MD</sup>



S'ils sont jumelés et à proximité, vous pouvez utiliser divers appareils Bluetooth dans votre véhicule Model 3. Par exemple, vous pouvez jumeler un téléphone doté de Bluetooth pour l'utiliser en mode mains libres. En plus des téléphones, vous pouvez jumeler d'autres appareils Bluetooth avec le véhicule Model 3. Par exemple, vous pouvez jumeler un iPod Touch, un iPad, une tablette Android, etc. desquels vous pouvez faire jouer de la musique.

Avant d'utiliser votre téléphone ou tout autre appareil Bluetooth dans votre véhicule Model 3, vous devez le jumeler. Le jumelage configure votre véhicule Model 3 afin qu'il communique avec votre téléphone compatible Bluetooth. Vous pouvez jumeler jusqu'à dix téléphones Bluetooth. Sauf si vous avez défini un téléphone précis comme **Appareil prioritaire** ou si le téléphone défini comme **Appareil prioritaire** n'est pas à portée, le véhicule Model 3 se connecte au dernier téléphone utilisé (s'il est à portée). Pour connecter un autre téléphone, voir [Connexion à un appareil jumelé](#).

**REMARQUE :** L'authentification de votre téléphone dans le but de l'utiliser comme clé (voir [Clés](#)) ne vous permet pas d'utiliser le téléphone en mode mains libres, de lire du contenu multimédia, etc. Vous devez également le jumeler comme décrit plus bas.

**REMARQUE :** Sur de nombreux téléphones, le Bluetooth se met hors fonction si la batterie du téléphone est faible.

**REMARQUE :** Même si la technologie Bluetooth prend normalement en charge les communications sans fil à une distance d'environ 30 pieds (9 mètres), la performance peut varier en fonction de votre téléphone ou des autres appareils utilisés.

## Jumeler un appareil Bluetooth

L'appariement vous permet d'utiliser un téléphone Bluetooth en mode mains libres pour passer et recevoir des appels, accéder à votre liste de contacts, voir les appels récents, etc. Il vous permet également de lire des fichiers multimédias à partir de votre téléphone. Une fois qu'un téléphone est jumelé, la Model 3 peut s'y brancher dès que le téléphone est à portée.

Pour jumeler un téléphone, suivez ces étapes alors que vous êtes assis dans la Model 3 :

1. Vérifiez que l'écran tactile et le téléphone sont activés.
2. Sur votre téléphone, activez la fonction Bluetooth et assurez-vous qu'il soit détectable.

**REMARQUE :** Sur certains téléphones, vous pourriez devoir aller à vos Paramètres Bluetooth pour le reste de la procédure.

3. Touchez l'icône Bluetooth située dans le coin supérieur de l'écran **Contrôles**.
4. Sur l'écran tactile, touchez **Ajouter un nouvel appareil** > **Démarrer la recherche**. L'écran des réglages Bluetooth affiche la liste de tous les appareils Bluetooth disponibles à portée.
5. Choisissez le téléphone (ou l'appareil) que vous voulez jumeler. Lorsque vous jumelez un téléphone, l'écran des paramètres Bluetooth affiche un numéro généré au hasard. Un numéro s'affiche également sur votre téléphone.
6. Assurez-vous que le numéro affiché sur votre téléphone correspond à celui affiché sur l'écran des paramètres Bluetooth. Ensuite, confirmez sur votre téléphone que vous souhaitez effectuer le jumelage.
7. Si on vous invite à le faire sur votre téléphone, indiquez si vous souhaitez permettre au véhicule Model 3 d'accéder à vos données personnelles, comme votre calendrier, vos contacts et à vos fichiers multimédias (voir [Importation de contacts et appels récents](#)).

Si vous rencontrez des problèmes d'importation ou de connexion à Bluetooth, voir [Dépannage Bluetooth](#) pour en savoir plus.

Une fois le jumelage terminé, le véhicule Model 3 se connecte automatiquement et l'écran des paramètres Bluetooth affiche le symbole Bluetooth à côté du nom du téléphone, indiquant que la connexion est active.

Vous pouvez, à tout moment, afficher l'écran des paramètres Bluetooth et modifier les réglages associés à l'appareil connecté. Par exemple, vous pouvez désigner un téléphone connecté en tant qu'**Appareil principal**. Ceci est utile lorsque plusieurs téléphones sont connectés et qu'ils sont fréquemment utilisés, au même moment, dans le véhicule Model 3. Model 3 essaie automatiquement de se connecter à l'appareil principal avant les autres. Si aucun téléphone n'est défini comme prioritaire ou s'il n'est pas à portée, le véhicule Model 3 se connecte avec le téléphone qui a été utilisé en dernier (le cas échéant).

## Importation de contacts et appels récents

Une fois qu'un téléphone est jumelé, vous pouvez utiliser l'écran des paramètres Bluetooth pour indiquer si vous souhaitez autoriser l'accès à vos contacts, aux appels récents et aux messages textes. Si vous autorisez l'accès, vous pouvez utiliser l'application de téléphone pour passer des appels ou envoyer des messages aux personnes figurant dans vos listes de contacts et d'appels récents (voir [Téléphone, calendrier et conférence Web](#)). Avant de pouvoir importer des contacts, il est possible que vous ayez besoin de régler



votre téléphone afin d'autoriser la synchronisation ou de confirmer dans une fenêtre contextuelle de votre téléphone que vous souhaitez synchroniser des contacts. Cette procédure varie en fonction du type de téléphone utilisé. Pour de plus amples détails, consultez la documentation fournie avec votre téléphone.

Si vous rencontrez des difficultés pour importer des contacts ou l'association avec Bluetooth, voir [Dépannage Bluetooth](#) pour en savoir plus.

**REMARQUE :** Vous pouvez activer et désactiver en tout temps l'accès à vos contacts et aux appels récents. Pour ce faire, touchez l'icône Bluetooth sur l'écran tactile, choisissez le téléphone, puis changez les réglages d'accès associés.

## Désappairer un appareil Bluetooth

Si vous souhaitez débrancher votre téléphone, ou un appareil Bluetooth et le réutiliser plus tard, il suffit de toucher **Débrancher** sur l'écran de paramètres Bluetooth. Si vous ne souhaitez plus utiliser votre téléphone avec le véhicule Model 3, touchez **Oublier cet appareil**. Une fois qu'un appareil est supprimé, vous devrez le jumeler à nouveau pour l'utiliser avec le véhicule Model 3 (voir [Jumeler un appareil Bluetooth](#)).

**REMARQUE :** Votre téléphone se déconnecte automatiquement lorsque vous sortez du véhicule Model 3.

**REMARQUE :** Le fait de désappairer le téléphone n'a aucune incidence sur l'utilisation du téléphone en tant que clé. Pour supprimer un téléphone authentifié, voir [Gestion des clés](#).

## Connexion à un appareil jumelé

Model 3 se connecte automatiquement au téléphone que vous avez désigné comme **Appareil principal** sur l'écran des réglables Bluetooth. Si vous n'avez pas défini un téléphone comme principal, le véhicule Model 3 se connecte au dernier téléphone auquel il était connecté, si ce dernier est à portée et que sa fonction Bluetooth est activée. Si le dernier téléphone n'est pas à portée, le système du véhicule tentera de se connecter au téléphone suivant dans sa liste de jumelages.

Pour connecter un autre téléphone, touchez l'icône Bluetooth dans le haut de l'écran **Contrôles**. L'écran des paramètres Bluetooth affiche une liste de téléphones jumelés. Sélectionnez le téléphone que vous souhaitez connecter puis touchez **Connecter**. Si le téléphone auquel vous souhaitez vous connecter n'apparaît pas dans la liste, vous devez l'appairer. Voir [Jumeler un appareil Bluetooth](#).

Une fois la connexion établie, l'écran des paramètres Bluetooth affiche le symbole Bluetooth à côté du nom de votre téléphone pour vous indiquer que le véhicule Model 3 est jumelé au téléphone.

## Dépannage Bluetooth

Votre véhicule utilise Bluetooth et BLE (Bluetooth Low Energy) pour connecter votre téléphone intelligent à Model 3. En raison de plusieurs facteurs possibles, Bluetooth ou BLE peuvent parfois se déconnecter ou rencontrer des problèmes lors du processus d'association. La connexion Bluetooth permet à votre véhicule d'utiliser les fonctions du téléphone telles que l'audio, les appels téléphoniques, les calendriers, les textos, etc.

BLE est utilisé pour des fonctions passives comme la clé téléphone.

**REMARQUE :** Ne dissociez pas votre téléphone de votre véhicule ou ne le retirez pas comme clé téléphone sans une carte-clé fonctionnelle à proximité.

Essayez ce qui suit pour dépanner Bluetooth, en commençant par votre téléphone intelligent.

## Dépannage du téléphone intelligent

Bluetooth peut ne pas se connecter en raison des paramètres et des mises à jour de votre téléphone intelligent :

- Activez Bluetooth sur votre téléphone. S'il est déjà activé, désactivez et réactivez Bluetooth de nouveau.
- Assurez-vous que le mode Avion est désactivé.
- Chargez votre téléphone; si la batterie est trop faible, il se peut que votre téléphone ne prenne pas en charge les fonctions Bluetooth.
- Associez correctement votre appareil. S'il est déjà associé, essayez de le dissocier et de l'associer de nouveau.
- Mettez à jour votre téléphone avec le dernier logiciel fourni par le fabricant.
- Vérifiez que le système audio de votre véhicule est sélectionné comme source de sortie audio.
- Assurez-vous que les paramètres de votre téléphone autorisent Bluetooth (par exemple : les données sont activées ou vous êtes connecté au Wi-Fi).
- Éteignez et rallumez votre téléphone.
- Assurez-vous que la localisation est réglée à « Toujours activée » pour l'application mobile.

## Dépannage de l'application mobile de Tesla

Vérifiez l'application mobile de Tesla :

- Confirmez que l'application mobile de Tesla est toujours à jour.

- Vérifiez que vous êtes connecté à l'application mobile de Tesla lorsque vous utilisez votre clé téléphone.
- Assurez-vous que l'application de Tesla s'exécute en arrière-plan.
- Vérifiez de nouveau que vous avez complètement configuré votre profil dans l'application mobile et que vous avez correctement configuré vos paramètres.

## Dépannage du véhicule

Les paramètres de votre véhicule peuvent affecter sa capacité à être associé à votre téléphone intelligent :

- Recharge Model 3 : Si la batterie du véhicule est trop faible, vous risquez de perdre la fonction Bluetooth.
- Mettez à jour le logiciel du véhicule et assurez-vous qu'il est toujours à jour. Recherchez les nouvelles mises à jour logicielles disponibles en accédant à **Contrôles > Logiciel**
- Redémarrez votre véhicule.

Si Bluetooth ne fonctionne toujours pas, dissociez-le de votre véhicule ET de votre téléphone intelligent. Essayez ensuite de les associer de nouveau.

Pour les problèmes BLE liés à la clé téléphone, allez à **Contrôles > Verrous** une fois dans le véhicule et supprimez votre téléphone en tant que « Clé téléphone ». Puis reconfigurez-le. Mais ne le faites que lorsque vous êtes dans le véhicule et que vous disposez d'une clé de secours fiable (telle qu'une carte-clé).



## Utilisation de l'application du téléphone



Une fois que votre téléphone est connecté par Bluetooth au véhicule Model 3 (voir [Bluetooth](#)), et que vous avez autorisé l'accès aux données de votre téléphone (voir [Importation de contacts et appels récents](#)), vous pouvez utiliser l'application de téléphone pour afficher votre liste de contacts et effectuer des appels en mode mains libres à toute personne sur la liste.

- **Appels** : Affiche les appels en ordre chronologique, en commençant par les plus récents.
- **Messages** : Affiche les messages en ordre chronologique, en commençant par les plus récents. Vous pouvez voir, envoyer et recevoir des messages textes. Au lieu d'écrire un message texte, touchez le bouton du microphone sur le côté droit du volant pour dicter votre message.
  - ⚠ **AVERTISSEMENT** : Afin de réduire les distractions et d'assurer la sécurité des occupants ainsi que des autres utilisateurs de la route, ne regardez pas et n'envoyez pas de messages texte pendant que le véhicule est en mouvement. Portez attention à la route et à la circulation en tout temps lorsque vous conduisez.
- **Contacts** : Les contacts sont listés par ordre alphabétique et peuvent être triés par prénoms et noms de famille. Vous pouvez aussi choisir une lettre à droite de la liste pour faire défiler rapidement les noms qui commencent par le caractère sélectionné. Lorsque vous touchez un nom sur votre liste de contacts, le(s) numéro(s) de cette personne de contact, ainsi que d'autres renseignements disponibles (l'adresse par exemple) s'affichent sur le panneau de droite. Touchez le numéro de contact pour passer l'appel.
- **Favoris** : Affiche les contacts de votre téléphone qui sont indiqués comme Favoris.
- **Agenda** : Affiche les données du calendrier de votre téléphone (voir [Calendrier](#)). Si une entrée du calendrier comprend un numéro de téléphone ou une adresse, vous pouvez faire un appel ou naviguer jusqu'à une destination en touchant les informations correspondantes.

## Passer un appel téléphonique

Vous pouvez passer un appel en :

- Énonçant une commande vocale (voir [Commandes vocales](#)) Les commandes vocales sont une façon en mains libres pratique d'appeler ou de texter vos contacts.

- Toucher un numéro de téléphone affiché dans l'application de téléphone - Contacts, Appels ou Calendrier.
- Utiliser le clavier à l'écran du véhicule Model 3 dans l'application du téléphone.

**REMARQUE** : S'il est prudent et conforme à la loi de le faire, vous pouvez aussi passer un appel en composant le numéro ou en sélectionnant le contact directement sur votre téléphone.

**REMARQUE** : Vous pouvez également faire un appel en touchant une épingle sur la carte et en choisissant le numéro de téléphone (le cas échéant) dans l'écran qui s'affiche.

## Prendre un appel téléphonique

Lorsque votre téléphone reçoit un appel entrant, l'écran tactile affiche le numéro ou le nom de l'appelant (si ce dernier figure dans votre liste de contacts et que la Model 3 a accès à cette liste).

Touchez l'une des options à l'écran tactile pour **Répondre** ou **Ignorer** l'appel. En fonction du téléphone que vous utilisez et des haut-parleurs utilisés dans le cadre du plus récent appel, votre téléphone peut vous inviter à choisir quels haut-parleurs utiliser pour prendre l'appel entrant.

⚠ **AVERTISSEMENT** : Restez concentré sur la route en tout temps pendant la conduite. L'utilisation ou la programmation d'un téléphone pendant la conduite, même avec la fonction Bluetooth, peut entraîner des blessures graves, voire la mort.

⚠ **AVERTISSEMENT** : Suivez toutes les lois applicables concernant l'utilisation des téléphones cellulaires au volant, y compris, sans s'y limiter, les lois qui interdisent les messages textes et exigent l'utilisation d'un dispositif mains libres en tout temps.

## Options en cours d'appel

Lorsqu'un appel est en cours, l'appel s'affiche sur l'écran tactile. Pour régler le volume des appels, utilisez la molette de gauche pendant un appel. Faites basculer le bouton de défilement gauche vers la gauche pour désactiver/réactiver le son et inclinez-le vers la droite pour mettre fin à l'appel.

## Calendrier



Le calendrier du téléphone vous permet de visualiser les événements prévus, pour la journée en cours et le lendemain, à partir de votre téléphone (iPhone® ou Android™). Le calendrier est intégré dans l'application du téléphone pour que vous puissiez vous joindre à une réunion à partir d'une entrée du calendrier. Il est également intégré au



système de navigation pour que vous puissiez naviguer jusqu'à l'emplacement de l'événement.

1. Assurez-vous que votre téléphone est jumelé au véhicule Model 3.
2. Assurez-vous que vous êtes connecté à l'application mobile Tesla.
3. Dans votre application mobile Tesla, touchez **Profil** > **Paramètres** > **Synchronisation de l'agenda**.

**REMARQUE :** Pour avoir accès à toutes les fonctions du Calendrier, nous vous recommandons d'avoir la version la plus récente de l'application mobile.

4. Sur votre téléphone, allez à **Paramètres** et donnez l'accès/la permission de partager votre agenda avec l'application mobile Tesla. L'application mobile peut ensuite périodiquement (et automatiquement) envoyer des données de calendrier vers la Model 3 à partir de votre téléphone.

Si un événement du calendrier comporte une adresse, une flèche de navigation apparaît pour vous signaler que vous pouvez démarrer la navigation vers cet emplacement en touchant l'adresse. Lorsqu'un événement figurant dans votre Calendrier a lieu dans l'heure qui suit et qu'un emplacement a été précisé, l'écran tactile vous indique la meilleure route à prendre en cas de circulation chargée, et ce, même lorsque vous n'utilisez pas activement la navigation.

Si un événement se déroule à une adresse précise et dans les deux heures suivant le moment où vous vous installez dans votre véhicule Model 3, ce dernier se met automatiquement en route vers l'adresse de l'événement (voir [Navigation automatique](#)).

Appuyez sur l'icône d'information près d'un événement pour afficher toutes les notes associées à l'événement. Si les notes comprennent un numéro de téléphone ou plus, l'icône d'information affiche une icône de téléphone et le calendrier affiche le premier numéro de téléphone trouvé. Appuyez pour effectuer un appel. Vous pouvez aussi faire un appel en appuyant sur un numéro dans l'écran qui s'affiche avec les détails d'un événement (cette option est surtout utile pour les conférences téléphoniques). Si les notes contiennent un lien Web, vous pouvez toucher ce lien pour l'ouvrir dans le navigateur Web.

## Zoom



Prenez des réunions et des appels en toute transparence via l'écran tactile de votre véhicule. Pour la configuration, touchez l'application Zoom et connectez-vous ou entrez l'identifiant de la réunion. Vous pouvez même accéder aux réunions affichées dans votre calendrier ou dans les messages texte en touchant le lien Zoom. La caméra de l'habitacle de votre véhicule

peut être utilisée dans les appels par Zoom uniquement lorsque Model 3 est stationné. Lorsque vous quittez le mode stationnement (P) au milieu d'un appel Zoom, la caméra de l'habitacle s'éteint et la réunion passe en mode audio uniquement. Utilisez l'écran tactile pour activer/désactiver la vidéo, couper/supprimer le son et personnaliser diverses préférences pour votre réunion.



**AVERTISSEMENT :** N'utilisez pas la fonction vidéo lorsque le véhicule est « temporairement stationné » sur une voie publique (p. ex., lorsque le véhicule est garé le long du trottoir ou à un endroit qui n'est pas un stationnement désigné).



**AVERTISSEMENT :** Soyez attentif et respectez toutes les lois applicables en matière de conduite, notamment, les lois qui exigent l'utilisation d'un dispositif mains libres en tout temps.





# Garage intelligent

## myQ



(le cas échéant) Model 3 peut se connecter intelligemment à votre garage intelligent myQ, ce qui vous permet de surveiller et de commander à distance votre porte de garage par le biais de l'écran tactile de votre véhicule. C'est pratique si vous oubliez de fermer votre porte de garage, si vous voulez permettre à vos amis et à votre famille d'entrer ou si vous voulez que le garage s'ouvre ou se ferme automatiquement lorsque votre véhicule est détecté à proximité.

Suivez ces étapes pour configurer myQ sur votre véhicule :

1. Votre porte de garage doit être compatible avec myQ. Utilisez l'outil de compatibilité myQ (<https://www.myq.com/app/myq-compatibility>) pour le déterminer.
2. Assurez-vous que votre garage est compatible avec le Wi-Fi. myQ utilise le Wi-Fi pour communiquer avec votre téléphone intelligent et votre véhicule. Certains garages auront un symbole Wi-Fi ou myQ sur le moyeu. Votre garage doit disposer d'un signal Wi-Fi puissant pour pouvoir contrôler et surveiller votre garage depuis votre véhicule.  
**REMARQUE :** Si votre garage n'est pas compatible, il est parfois possible d'acheter un concentrateur externe myQ qui vous permettrait d'utiliser cette fonction.
3. Téléchargez l'application myQ dans la boutique d'applications de votre téléphone intelligent. Utilisez l'application pour configurer les informations de votre compte et jumeler le garage à votre téléphone. myQ nécessite un abonnement payant, que vous pouvez acheter dans l'application.
4. Vérifiez que votre véhicule utilise la dernière version du logiciel disponible et qu'il dispose d'une connectivité Wi-Fi ou LTE.
5. Touchez l'icône du garage en haut de l'écran tactile ou naviguez à **Contrôles > Verrouillage > Garage connecté myQ > Lier compte** et suivez les instructions pour jumeler le garage avec le véhicule Model 3. Une fois votre garage jumelé, la surveillance et le contrôle de celui-ci deviennent accessibles par l'écran tactile, d'où vous pouvez personnaliser davantage myQ.

Pour plus d'informations, des questions ou une assistance au dépannage, visitez [www.myq.com/Tesla](http://www.myq.com/Tesla).

## Émetteur-récepteur universel HomeLink



Si votre véhicule est équipé de l'émetteur-récepteur universel Homelink®, vous pouvez utiliser jusqu'à trois dispositifs à radiofréquence (RF) comme des portes de garage, des portails et des systèmes d'éclairages ou de sécurité.

**REMARQUE :** Selon la date de fabrication, la région commerciale et les options sélectionnées au moment de l'achat, certains véhicules ne sont pas équipés d'un émetteur-récepteur universel Homelink.



**AVERTISSEMENT :** N'utilisez pas l'émetteur-récepteur universel HomeLink avec un appareil qui n'est pas doté d'une fonction d'arrêt en cas de détection d'un objet ni d'une fonction d'inversion de course. L'utilisation d'un appareil dépourvu de ces fonctions de sécurité augmente le risque de blessures, voire de décès.

## Modes pris en charge

HomeLink prend en charge trois différents modes de transmission qui font en sorte que votre véhicule et le dispositif à radiofréquence peuvent communiquer. Le mode de transmission est choisi selon la compatibilité de votre dispositif à radiofréquence :

- **Mode standard :** Utilisez le mode standard si votre dispositif à radiofréquence est doté d'une télécommande qui doit être utilisée pour faire fonctionner le dispositif (par exemple, une porte de garage contrôlée à distance). Ce mode est le mode de transmission le plus souvent utilisé avec les appareils HomeLink.
- **Mode D ou Mode UR :** Utilisez le Mode D ou le Mode UR si votre dispositif à radiofréquence n'a pas de télécommande, et que le récepteur est doté d'un bouton « Learn » (qui peut aussi être appelé « Program » ou « Smart »). Le Mode D et le Mode UR fonctionnent similairement, car ils permettent tous deux au véhicule Model 3 de communiquer directement avec le récepteur de l'appareil et non avec la télécommande.

**REMARQUE :** Le Mode D est utilisé surtout en Amérique du Nord, tandis que le Mode UR est populaire en Europe, au Moyen-Orient et en Asie. Pour trouver quel mode est compatible avec votre dispositif, communiquez avec HomeLink (par courriel au [www.homelink.com](mailto:www.homelink.com) ou par téléphone au 1 800 355-3515).

Chacun de vos dispositifs peut être réglé sur un mode différent. Par exemple, votre porte de garage peut être réglée sur le mode Standard, votre portail avant sur le mode D, etc. Pour changer un mode de transmission, touchez l'icône HomeLink dans le haut de l'écran **Contrôles** et sélectionnez le dispositif que vous désirez





modifier. Puis, sélectionnez **Programmer** et choisissez le mode désiré pour votre dispositif. Confirmez le changement en touchant **Régler mode** et suivez les instructions à l'écran.

Lorsque vous changez le mode d'un dispositif, pour les véhicules moins récents, vous le changez pour tous les dispositifs, alors portez attention lorsque vous modifiez les modes de transmission. Les dispositifs qui ne sont pas compatibles avec le mode que vous avez choisi peuvent ne pas fonctionner. Touchez l'icône HomeLink en haut de l'écran tactile, puis touchez **Modifier le mode de transmission**.

**REMARQUE :** Consultez les détails de l'appareil HomeLink pour trouver le mode qui est compatible avec celui-ci.

## Programmation du dispositif HomeLink

Pour programmer le dispositif HomeLink® :

1. Stationnez le véhicule Model 3 de façon à ce que le pare-chocs avant soit devant le dispositif que vous désirez programmer.



**ATTENTION :** Votre appareil est susceptible de s'ouvrir ou de se fermer pendant la programmation. Donc, avant d'entamer la programmation, vérifiez qu'aucun objet ni aucune personne ne se trouvent à proximité de l'appareil.

2. Assurez-vous que la batterie de la télécommande du dispositif est pleine. Tesla recommande de remplacer la pile de la télécommande de l'appareil avant de programmer HomeLink.
3. Touchez l'icône Homelink dans le haut de l'écran **Contrôles**.
4. Touchez **Créer un HomeLink**.
5. Sur l'écran HomeLink, entrez un nom pour l'appareil, puis touchez **Entrer** ou **Ajouter nouveau HomeLink**.
6. Choisissez le mode que vous voulez utiliser (standard, mode D ou mode UR), puis touchez **Régler mode**.
7. Touchez **Démarrer** et suivez les instructions à l'écran.

**REMARQUE :** Si vous voyez un écran appelé « Former le récepteur » pendant la programmation de l'appareil, rappelez-vous qu'il s'agit d'une étape dont le temps est limité. Après avoir appuyé sur le bouton Learn/Program/Smart de la télécommande du dispositif, vous avez environ 30 secondes pour revenir à votre véhicule, appuyer sur **Continuer** et appuyer deux fois sur le nom de l'appareil HomeLink formé. Pensez à demander de l'aide afin de compléter cette étape dans les 30 secondes.

8. Une fois votre dispositif programmé, touchez **Enregistrer** pour terminer la programmation.

9. Assurez-vous que HomeLink fonctionne comme prévu. Il est possible que vous deviez recommencer le processus de programmation plusieurs fois avec de réussir.

Une fois programmé, le dispositif peut être utilisé en touchant l'icône HomeLink correspondante sur l'écran tactile. Le dispositif HomeLink garde en mémoire l'emplacement de vos appareils programmés. Lorsque vous approchez d'un emplacement connu, la commande HomeLink sur l'écran tactile apparaît automatiquement. Lorsque vous vous éloignez, elle disparaît.

**REMARQUE :** L'icône HomeLink s'affiche dans le haut de l'écran tactile lorsque le véhicule Model 3 détecte un appareil HomeLink programmé à proximité et que l'écran tactile n'affiche pas encore l'écran ou la fenêtre surgissante HomeLink.

**REMARQUE :** Pour des questions d'assistance ou de compatibilité supplémentaires, contactez HomeLink (par courriel au [www.homelink.com](http://www.homelink.com) ou par téléphone 1 800 355-3515).

## Ouverture et fermeture automatiques

Pour faire fonctionner un dispositif HomeLink sans utiliser l'écran tactile, vous pouvez l'automatiser pour qu'il actionne l'ouverture lorsque vous vous approchez ou la fermeture lorsque vous vous éloignez.

1. Touchez l'icône Homelink en haut de **Contrôles** l'écran, touchez **Réglages HomeLink** et choisissez l'appareil que vous souhaitez automatiser.
2. Au besoin, ajustez les réglages HomeLink de l'appareil :
  - Cochez la case **Ouverture automatique à l'arrivée** si vous souhaitez que l'appareil s'ouvre lorsque vous approchez.
  - Touchez les flèches pour indiquer à quelle distance le véhicule Model 3 doit se trouver pour que le dispositif s'ouvre.
  - Cochez la case **Fermeture automatique à la sortie** si vous souhaitez que le dispositif se ferme lorsque vous partez.
  - Cochez la case **Rétroviseurs rabattables automatiquement** si vous voulez que les rétroviseurs se rabattent lorsque vous arrivez à l'emplacement HomeLink. Ce réglage est pratique pour les garages étroits.
  - Cochez la case **Avertissement sonore pour ouverture et fermeture automatique** si vous voulez que le véhicule Model 3 émette un avertissement sonore lorsqu'un signal a été envoyé pour ouvrir ou fermer l'appareil.



# Garage intelligent

Lorsque vous vous approchez ou vous éloignez d'un dispositif réglé pour fonctionner automatiquement, l'icône d'état HomeLink affiche un message de compte à rebours, indiquant quand le dispositif s'ouvre et se ferme automatiquement. Lorsque vous ne souhaitez pas que le dispositif s'ouvre ou se ferme automatiquement, touchez **Annuler l'ouverture automatique** ou **Annuler la fermeture automatique** en tout temps pendant que le décompte est affiché.

**REMARQUE :** Ne vous fiez pas à HomeLink pour la fermeture complète du dispositif.

## Réinitialisation de l'emplacement du dispositif HomeLink

Si vous rencontrez des situations dans lesquelles vous conduisez vers votre dispositif HomeLink et qu'il ne s'ouvre pas ou si l'écran tactile n'affiche pas un avis lorsque vous approchez de l'appareil programmé, vous devrez peut-être réinitialiser l'emplacement du dispositif. Pour ce faire, stationnez votre véhicule aussi près que possible du dispositif HomeLink (porte de garage, portail, etc.) et affichez la page de paramètres de HomeLink en touchant l'icône HomeLink dans le haut de l'écran **Contrôles**. Touchez le nom de l'appareil que vous voulez réinitialiser, puis **Réinitialiser la position**.

## Suppression d'un dispositif

Pour supprimer un appareil HomeLink, touchez l'icône HomeLink dans le haut de **Contrôles** l'écran, puis touchez **Réglages HomeLink**. Touchez le nom de l'appareil que vous voulez supprimer, puis sélectionnez **Supprimer**.

**REMARQUE :** Vous pouvez également effectuer une réinitialisation d'usine pour supprimer vos paramètres HomeLink ainsi que toutes les autres données personnelles (adresses sauvegardées, favoris musicaux, contacts importés, etc.). Voir [Effacer les données personnelles](#).

**REMARQUE :** Pour des raisons de sécurité, supprimez vos appareils HomeLink si vous vendez votre véhicule Model 3.

## Dépannage de HomeLink

### Mode Standard

En mode Standard, le véhicule Model 3 enregistre la radiofréquence de la télécommande du dispositif HomeLink. L'écran tactile vous invite à vous tenir devant le véhicule, à pointer la télécommande du dispositif en direction du pare-chocs avant et à appuyer sur le bouton jusqu'à ce que les phares clignotent. Quand les phares clignotent, le véhicule Model 3 a reconnu la télécommande et vous pouvez toucher **Continuer** sur l'écran tactile. Si les phares ne clignotent pas :

- Vérifiez les piles de la télécommande. Il peut être utile de remplacer les piles avant de démarrer la programmation.
- Assurez-vous de vous tenir devant le véhicule Model 3 et de placer la télécommande à environ deux pouces (cinq cm) de l'emblème Tesla.
- Maintenez enfoncé le bouton sur la télécommande de votre dispositif jusqu'à ce que les phares clignotent. Dans certains cas, vous devrez maintenir le bouton de la télécommande enfoncé jusqu'à trois minutes.

**REMARQUE :** Certaines télécommandes HomeLink peuvent nécessiter plusieurs appuis rapides à distance (environ 1 seconde pour chaque appui) au lieu d'un appui prolongé. Si vous ne réussissez pas après plusieurs appuis prolongés, essayez d'appuyer plusieurs fois pendant une seconde.

### Mode D et mode UR

En mode D et UR, le récepteur du dispositif apprend du véhicule Model 3. L'écran tactile vous invite à appuyer sur le bouton « Learn » (pouvant aussi être appelé « Program » ou « Smart ») sur le récepteur du dispositif. Si ça ne fonctionne pas, reportez-vous aux instructions suivantes :

- Stationnez le véhicule Model 3 avec son pare-chocs avant aussi près que possible de la porte de garage, du portail, ou autre appareil que vous essayez de programmer.
- Assurez-vous d'appuyer sur le bouton Learn/Program/Smart du récepteur. Pour des instructions sur la façon de mettre le récepteur en mode d'apprentissage, référez-vous aux détails du produit fournis avec le dispositif à radiofréquence que vous essayez de programmer.
- Si vous voyez un écran appelé « Paramétrer le récepteur » pendant la programmation du dispositif, rappelez-vous qu'il s'agit d'une étape dont le temps est limité. Après avoir appuyé sur le bouton Learn/Program/Smart de la télécommande ou du récepteur du dispositif, vous avez environ 30 secondes pour revenir à votre véhicule, appuyer sur **Continuer**, puis appuyer deux fois sur le nom de l'appareil HomeLink formé. Pensez à demander de l'aide pour cette étape.
- La plupart des dispositifs ne restent en mode d'apprentissage que pendant trois à cinq minutes. Immédiatement après avoir appuyé sur le bouton Learn/Program/Smart de l'appareil, suivez les instructions affichées sur l'écran tactile du véhicule.

Pour des questions d'assistance ou de compatibilité supplémentaires, contactez HomeLink (par courriel au [www.homelink.com](http://www.homelink.com) ou par téléphone 1 800 355-3515).



## Démarrage

Lorsque vous ouvrez une porte pour entrer dans le véhicule Model 3, l'écran tactile s'active et vous avez accès à toutes les commandes. Pour que le véhicule Model 3 change de vitesse, appuyez sur le frein et faites glisser l'indicateur de mode de conduite, qui se trouve sur l'écran tactile, vers le haut pour faire marche avant ou vers le bas pour la marche arrière (voir [Changement de vitesses en cours](#)).

Si **Changement auto pour quitter P** est activé, le véhicule Model 3 choisit automatiquement la marche avant ou la marche arrière selon les données provenant des différents capteurs. En appuyant sur le frein, le véhicule embraye dans le mode de conduite sélectionné affiché sur l'indicateur du mode de conduite sur l'écran tactile (sous réserve que la porte du conducteur soit fermée et que sa ceinture de sécurité soit attachée) et en appuyant sur l'accélérateur le véhicule roule conformément au mode sélectionné.

**REMARQUE :** Pour activer ou désactiver le **Changement auto pour quitter P**, touchez **Contrôles > Pédales et direction > Changement auto pour quitter P**.

Avant d'accélérer lorsque **Changement auto pour quitter P** est activé, vérifiez tableau de bord pour vous assurer que le véhicule Model 3 a embrayé dans le mode de conduite voulu (avant ou arrière). Si la sélection n'est pas juste, ou si le mode **Changement auto pour quitter P** n'est pas activé, faites glisser l'indicateur du mode de conduite, qui se trouve sur l'écran tactile, vers le haut pour la marche avant ou vers le bas pour la marche arrière. Voir [Changement de vitesses en cours](#).

**REMARQUE :** Si **NIP pour conduite** est activé (voir [NIP pour conduite](#)), vous devez saisir un NIP valide sur l'écran tactile avant de pouvoir conduire la Model 3.

Quand vous conduisez le véhicule Model 3, tout ce que vous devez savoir s'affiche sur l'écran tactile.

## Conduite désactivée - authentification requise

Si le véhicule Model 3 ne détecte pas une clé lorsque vous appuyez sur le frein (aucune clé téléphone n'est détectée, ou deux minutes se sont écoulées depuis que vous avez utilisé la carte-clé), l'écran tactile affiche un message vous indiquant qu'une authentification est nécessaire pour conduire.

Si vous voyez ce message, placez la carte-clé dans un des socles pour téléphone où l'émetteur RFID pourra la lire. La période d'authentification de deux minutes redémarre et vous pouvez démarrer le véhicule Model 3 en appuyant sur la pédale de frein.

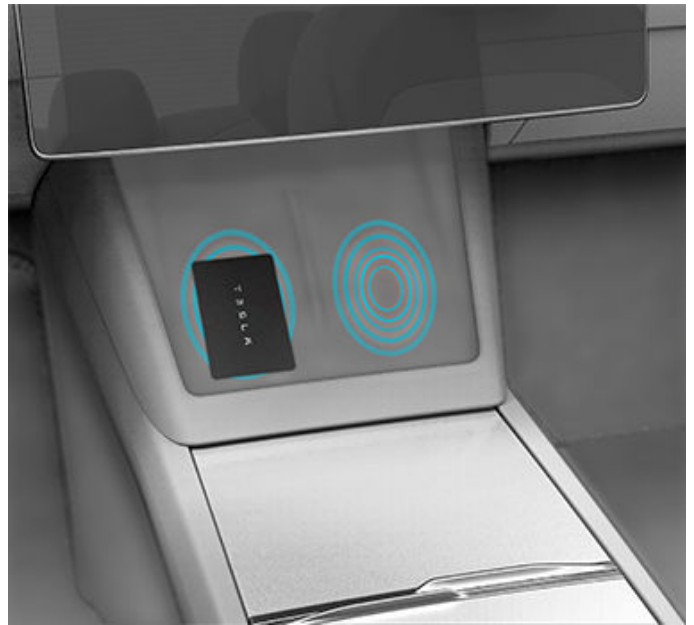

Un certain nombre de facteurs peuvent avoir une incidence sur le fait que le véhicule Model 3 peut détecter une clé téléphone (par exemple, la batterie du téléphone est faible ou morte et il n'est plus en mesure de communiquer à l'aide du Bluetooth).

Conservez toujours sur vous votre clé téléphone ou carte-clé. Après un trajet, vous aurez besoin de votre clé pour redémarrer le véhicule Model 3. Lorsque vous sortez du véhicule, vous devez emporter votre clé avec vous pour verrouiller le véhicule Model 3 manuellement ou automatiquement.

## Mise hors tension

Après être arrivé à destination et avoir mis le véhicule en mode stationnement, sortez simplement du véhicule. Lorsque vous quittez le véhicule Model 3 avec votre clé téléphone, votre véhicule s'éteint automatiquement, éteignant du même coup l'écran tactile.

Model 3 se met également hors tension automatiquement après un intervalle de 30 minutes en mode stationnement (P), même si vous restez assis sur le siège conducteur.

Même si ce n'est normalement pas nécessaire, il est possible de mettre la Model 3 hors tension quand vous êtes assis sur le siège conducteur, pourvu que le véhicule soit immobile. Touchez **Contrôles > Sécurité > Mise hors tension**. Model 3 se remet automatiquement sous tension après un petit moment si vous enfoncez la pédale de frein ou si vous touchez à l'écran tactile.



**REMARQUE :** Model 3 passe automatiquement en mode Stationnement si le véhicule détecte que vous en sortez (par exemple, la ceinture de sécurité du conducteur est détachée et le véhicule est presque immobile). Si vous passez au point mort, votre véhicule se met en mode Stationnement lorsque vous ouvrez la porte pour sortir. Pour laisser votre véhicule au point mort, vous devrez activer le mode Transport (voir [Instructions à l'intention des transporteurs](#)).

## Réinitialiser le véhicule

Vous pouvez couper l'alimentation du véhicule Model 3 et le remettre sous tension, s'il présente un comportement inhabituel ou s'il affiche une alerte non définie.

**REMARQUE :** Si l'écran tactile ne répond pas ou qu'il présente un comportement inhabituel, redémarrez-le avant de couper l'alimentation du véhicule (voir [Redémarrage de l'écran tactile](#)).

1. Passez en mode stationnement (P).
2. Sur l'écran tactile, touchez **Contrôles** > **Sûreté** > **Éteindre**.
3. Attendez au moins deux minutes avant d'actionner une fonction du véhicule. N'ouvrez pas les portières, ne touchez pas le frein ni l'écran tactile, etc.
4. Après deux minutes, appuyez sur le frein ou ouvrez la portière afin de réactiver le véhicule.

## Ajustez la position du Volant

Pour ajuster le volant, touchez **Contrôles** et touchez l'icône de **volant**.

Utilisez la molette de gauche sur le volant pour ajuster le volant à la position désirée.

- Pour régler la hauteur et l'angle d'inclinaison du volant, faites tourner la molette de gauche vers le haut ou vers le bas.
- Pour rapprocher ou éloigner le volant, tournez la molette de droite vers le haut ou vers le bas.



 **AVERTISSEMENT** : N'ajustez pas le volant en conduisant.

## Réglage de la sensibilité du système de direction

Vous pouvez régler le ressenti et la sensibilité du système de direction selon vos préférences personnelles :

1. Sur l'écran tactile, touchez **Contrôles** > **Pédales et volant** > **Direction assistée**.
2. Choisissez une option de direction :
  - **Confort** - Réduit l'effort nécessaire pour tourner le volant. En ville, la Model 3 se conduit et se gare plus facilement.
  - **Standard** - selon Tesla, ce réglage offre les meilleures manipulations et réponses dans la plupart des conditions.
  - **Sport** - Augmente l'effort nécessaire pour tourner le volant. À des vitesses élevées, la Model 3 assure une conduite plus réactive.

## Aperçu du volant

Votre véhicule Model 3 offre la conduite sans leviers, toutes les commandes dont vous avez besoin pour conduire se trouvent sur le volant.

*La conception du volant peut varier, mais la fonctionnalité est identique.*

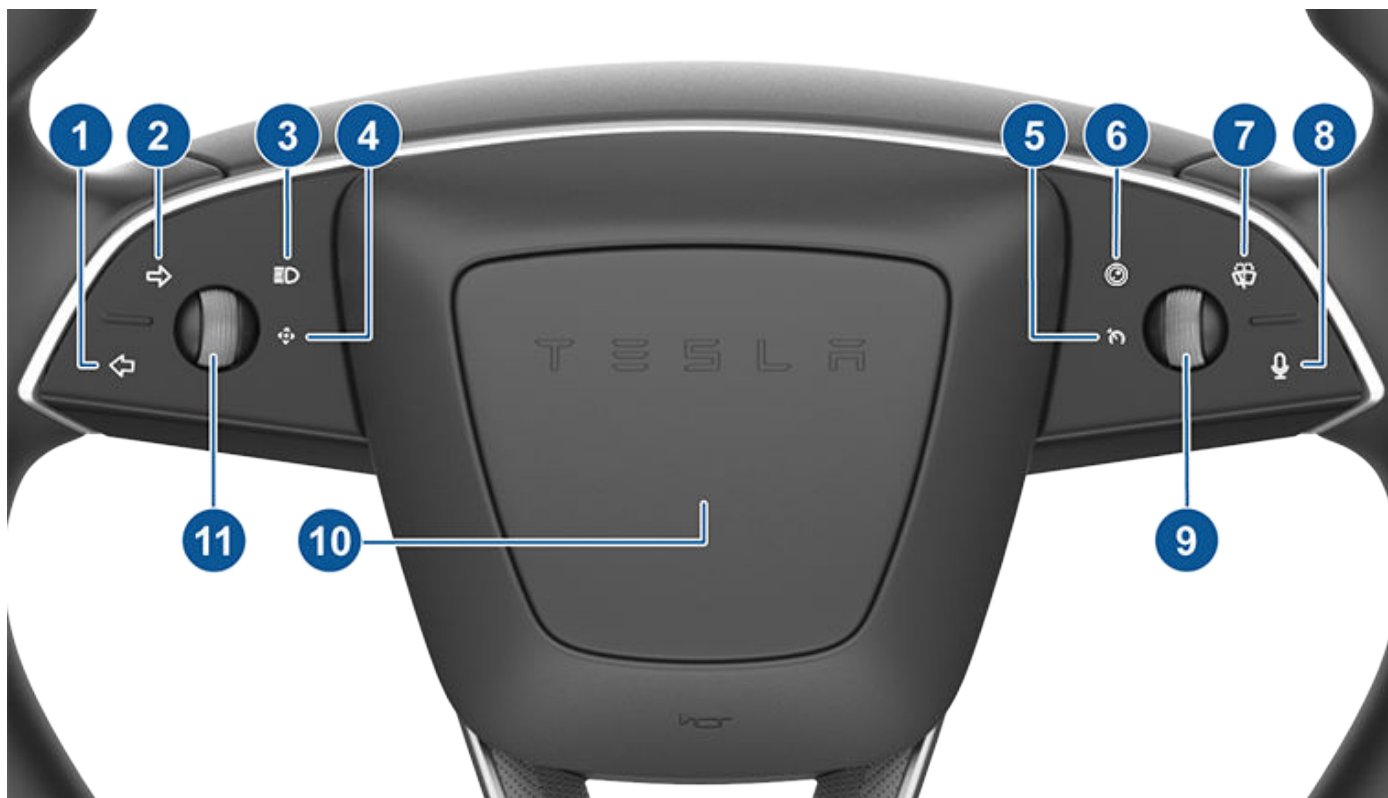

1. Clignotant gauche (voir [Feux de changement de direction](#))
2. Clignotant droit (voir [Feux de changement de direction](#))
3. Feux de route (voir [Feux de route](#))
4. Lumière multifonction (non fonctionnelle)
5. Témoin du régulateur de vitesse (non fonctionnel)
6. Bouton de caméra orientée vers l'arrière
7. Essuie-glaces (voir [Essuie-glaces et gicleurs de lave-glace](#))
8. Commandes vocales (voir [Commandes vocales](#))
9. Molette droite (voir [Molette de défilement droite \(Autopilote\)](#))
10. Klaxon (voir [Klaxon](#))
11. Molette de défilement gauche (voir [Molette de défilement gauche \(multifonction\)](#))



## Molettes de défilement

La molette de défilement sur le côté gauche du volant contrôle des fonctions telles que le réglage des rétroviseurs, le contrôle du volume et la vitesse des essuie-glaces. La molette de défilement droite contrôle les fonctionnalités de l'Autopilote, telles que le lancement de l'Autopilote et la limite de vitesse maximale.

### Molette de défilement gauche (multifonction)

Mode	Action	Fonction	Plus d'information
Normal	Appuyer	Lire/mettre en pause le média	Multimédia
	Incliner vers la gauche/droite	Morceau suivant/précédent	
	Faire défiler vers le haut/bas	Ajuster le volume	
Essuie-glaces	Appuyer	Confirmer la vitesse	Essuie-glaces et gicleurs de lave-glace
	Incliner vers la gauche/droite	Sélectionner la vitesse des essuie-glaces	
Multifonction	Appui long	Activer/régler la fonction	Personnalisation de la molette de défilement gauche
	Incliner vers la gauche/droite	Parcourir la liste	
	Faire défiler	Sélectionner fonction	
Appel téléphonique	Incliner vers la gauche/droite	Répondre/refuser un appel téléphonique	Utilisation de l'application du téléphone
	Lors d'un appel, incliner vers la gauche	Désactiver/Réactiver le son	
	Lors d'un appel, incliner vers la droite	Terminer un appel	

\* Appuyer d'abord sur le bouton d'essuie-glace du volant pour l'activer.

#### Personnalisation de la molette de défilement gauche

Choisissez dans une liste pour créer un accès rapide à une fonction en appuyant sur **Contrôles > Affichage > Fonction de molette de défilement**. La sélection d'une fonction définit l'action par défaut lorsque vous appuyez longuement sur le bouton de défilement gauche, sauf si vous sélectionnez **Demander chaque fois**.

### Molette de défilement droite (Autopilote)

Mode	Action	Fonction	Plus d'information
Un clic*	Appuyer	Activer la fonction d'assistance au maintien de cap	Réglages de l'Autopilote
	Incliner vers la gauche/droite	Ajuster la distance de suivi	
	Faire défiler vers le haut/bas	Ajuster la vitesse maximale	
Deux clics*	Appuyer	Activer le régulateur de vitesse adaptatif	
	Appuyer deux fois	Activer la fonction d'assistance au maintien de cap	
	Incliner vers la gauche/droite	Ajuster la distance de suivi	
	Faire défiler	Ajuster la vitesse maximale	
Conduite entièrement autonome (bêta)**	Appuyer*	Activer la conduite entièrement autonome (bêta)	Conduite entièrement autonome (Bêta)

\* Choisissez comment vous souhaitez que les fonctionnalités de l'Autopilote soient activées en appuyant sur **Contrôles > Autopilote > Activation de l'Autopilote**.

\*\* Activez d'abord la conduite entièrement autonome (bêta) en appuyant sur **Contrôles > Autopilote > Fonctionnalités de l'Autopilote > Conduite entièrement autonome (bêta)**.

## Les deux molettes de défilement

Mode	Action	Fonction	Plus d'information
Normal	Appuyez brièvement sur les deux	Activer le sélecteur de mode de conduite secondaire (P, R, N, D)	<a href="#">Changez de vitesse en utilisant la console de plafond</a>
	Appuyez sur les deux et maintenez	Redémarrer l'écran tactile	<a href="#">Redémarrage de l'écran tactile</a>

## Volant chauffant

Pour réchauffer le volant, touchez l'icône de ventilateur sur l'écran tactile pour afficher les contrôles de la climatisation (voir [Ajuster les réglages de climatisation](#)), puis touchez l'icône du volant. Lorsqu'elle est activée, la chaleur rayonnante maintient le volant à une température confortable.

## Klaxon

Pour klaxonner, maintenez enfoncé la partie centrale du volant.





## Réglage des rétroviseurs extérieurs

Ajustez les rétroviseurs extérieurs en touchant **Contrôles** > **Rétroviseurs**. Appuyez sur la molette de gauche sur le volant pour choisir d'ajuster le rétroviseur de **gauche** ou de **droite**. Puis, utilisez la molette de droite pour ajuster le rétroviseur à la position désirée :

- Pour déplacer le rétroviseur vers le haut ou le bas, roulez le bouton défilant gauche vers le haut ou le bas.
- Pour déplacer le rétroviseur vers l'intérieur ou l'extérieur, appuyez sur le bouton défilant gauche vers la gauche ou la droite.



Les deux rétroviseurs extérieurs peuvent s'incliner vers le bas quand le véhicule recule. Lorsque vous repassez à un autre mode de conduite, les rétroviseurs reprennent leur position normale (vers le haut). Pour activer ou désactiver cette fonction, touchez **Contrôles** > **Rétroviseurs** > **Inclinaison automatique des rétroviseurs**.

**REMARQUE :** Avec une mise à jour future du logiciel, le bouton **Sauvegarder** vous permettra d'enregistrer les ajustements faits aux rétroviseurs, mais cette fonction n'est pas offerte pour le moment.

Pour réduire l'éblouissement lors de la conduite de nuit, le rétroviseur et les rétroviseurs extérieurs s'assombrissent automatiquement. Pour activer ou désactiver cette fonctionnalité, touchez **Contrôles** > **Rétroviseurs** > **Assombrissement automatique des rétroviseurs**.

La disponibilité de la fonction **Assombrissement automatique des rétroviseurs** dépend de votre région et de la date de fabrication.

**REMARQUE :** Les deux rétroviseurs extérieurs latéraux sont par ailleurs équipés de réchauffeurs qui s'allument et s'éteignent en même temps que le dégivreur arrière.

## Rétroviseurs rabattables

Pour rabattre ou déployer manuellement les rétroviseurs extérieurs (par exemple, lorsque vous vous stationnez dans un garage ou un espace de stationnement étroit), touchez **Contrôles** > **Rabattre/déployer les rétroviseurs**.

Lorsque vous rabattez manuellement les rétroviseurs, ces derniers restent rabattus jusqu'à ce que votre vitesse atteigne 31 mi/h (50 km/h) (ou jusqu'à ce que vous les déployiez manuellement en touchant **Contrôles** > **Déployer les rétroviseurs**).

**REMARQUE :** Vous ne pouvez rabattre les rétroviseurs lorsque votre vitesse dépasse les 31 mi/h (50 km/h).

Pour régler les rétroviseurs de façon à ce qu'ils se rabattent automatiquement lorsque vous sortez et verrouillez le véhicule Model 3, touchez **Contrôles** > **Rétroviseurs** > **Rabattement automatique des rétroviseurs**. Les rétroviseurs se déploient automatiquement lorsque vous déverrouillez le véhicule Model 3.

Vous pouvez également régler vos rétroviseurs pour qu'ils se rabattent automatiquement lorsque vous arrivez à un endroit précis, ce qui vous évite d'avoir à le faire manuellement chaque fois que vous arrivez à un emplacement où vous allez souvent. Pour régler cette fonctionnalité, arrêtez à l'emplacement que vous voulez sauvegarder (ou roulez à moins de 3 mi/h (6 km/h)), et rabattez les rétroviseurs. Touchez **Sauvegarder cet emplacement** lorsque cela s'affiche brièvement sous la commande **Rabattre les rétroviseurs**.

Si vous ne voulez plus que les rétroviseurs se rabattent automatiquement, touchez **Contrôles** > **Déployer les rétroviseurs** lorsqu'ils se rabattent à un emplacement sauvegardé, puis touchez **Supprimer emplacement**.

Lorsque vous quittez un emplacement sauvegardé, les rétroviseurs se déploient lorsque votre vitesse atteint 3 mi/h (6 km/h), ou lorsque vous touchez **Contrôles** > **Déployer les rétroviseurs**.

**REMARQUE :** Les rétroviseurs peuvent se rabattre automatiquement si vous retournez à un emplacement enregistré et si vous roulez à une vitesse inférieure à 31 mi/h (50 km/h).

**REMARQUE :** Vous pouvez ignorer le rabattage/déploiement des rétroviseurs à tout moment (par exemple, le Model 3 n'a pas d'alimentation) en poussant le rétroviseur pour le déployer ou en le tirant pour le rabattre.

**REMARQUE :** Si vous prévoyez qu'il y aura accumulation de glace alors que le véhicule Model 3 est stationné, désactivez le **Rabattement automatique**. L'accumulation de glace peut empêcher le rabattement et le déploiement des rétroviseurs latéraux. Voir [Meilleures pratiques par temps froid](#) pour en savoir plus sur la façon de vous assurer que vos rétroviseurs fonctionnent correctement par temps froid.



Vous pouvez intégrer le rabattement automatique des rétroviseurs à HomeLink (voir [Garage intelligent](#)). Pour activer cette fonction, allez à **HomeLink > Rabattre automatiquement les rétroviseurs à l'approche**.

## Rétroviseur intérieur

Ajustez manuellement le rétroviseur intérieur. Lorsque votre véhicule est en marche avant ou au point mort, le rétroviseur s'assombrit automatiquement dans des conditions de faible éclairage en fonction de l'heure du jour (par exemple, lorsque vous conduisez la nuit).

## Miroirs de courtoisie

Pour exposer et éclairer le miroir de courtoisie, dépliez le pare-soleil vers le bas, puis utilisez l'ergot pour abaisser le cache du miroir. Après le cache du miroir abaissé, l'éclairage s'éteint.

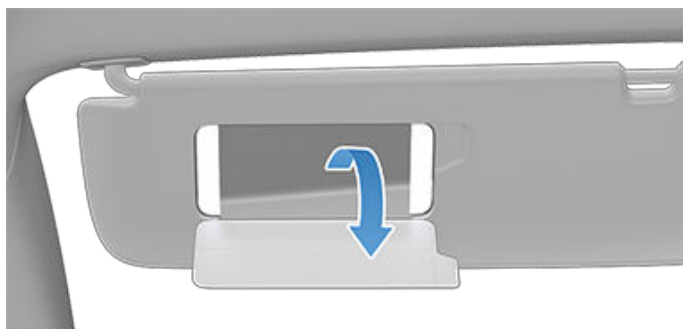



## Changer à l'aide de l'écran tactile

Lorsque votre véhicule est stationné et que vous appuyez sur le frein, un sélecteur de mode de conduite s'affiche sur un côté de l'écran tactile. Utilisez le sélecteur de mode de conduite pour le modifier Model 3 : faites glisser vers le haut pour la marche avant, vers le bas pour la marche arrière, touchez P pour passer au mode Stationnement ou N pour point mort. Faites glisser depuis le bord de l'écran tactile vers le passager pour afficher le sélecteur de mode de conduite.

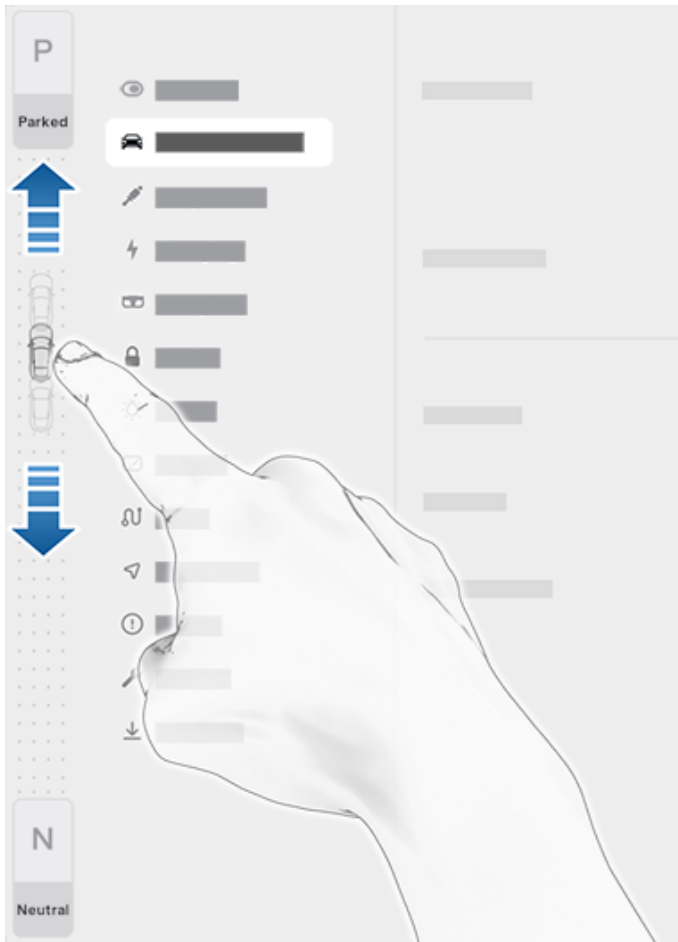

**REMARQUE :** Pour passer de la marche avant à la marche arrière ou vice-versa, la vitesse de conduite du véhicule doit être inférieure à 5 mi/h (8 km/h).

L'Indicateur de mode de conduite sur l'écran tactile affiche en tout temps le bouton **Stationnement** et **point mort**. Lorsque vous roulez à moins de 5 mi/h (8 km/h), touchez le bouton **Stationnement** sur l'indicateur du mode de conduite tout en appuyant sur la pédale de frein pour passer à ce mode. Si une situation d'urgence se produit alors que vous roulez à plus de 5 mi/h (8 km/h), maintenez enfoncé le bouton **Stationnement** pour immobiliser le véhicule doucement.

L'écran tactile est le moyen privilégié pour changer manuellement de mode de conduite. Cependant, dans la situation peu probable où l'écran tactile n'est pas disponible et ne peut donc pas être utilisé, le sélecteur de mode de conduite sur la console supérieure } s'active automatiquement et doit être utilisé pour changer de vitesse (voir [Changez de vitesse en utilisant la console de plafond](#)).

Si vous essayez de passer à un mode interdit en raison de la vitesse de conduite, une alerte s'affiche sur l'écran tactile, un signal sonore retentit et le mode de conduite reste le même.

## Changement auto pour quitter P

**Changement auto pour quitter P** est une fonction BÊTA qui est désactivée par défaut. Lorsqu'il est désactivé, utilisez l'écran tactile ou la console supérieure pour changer manuellement de vitesse. Pour activer le **Changement auto pour quitter P**, touchez **Contrôles > Pédales et direction > Changement auto pour quitter P**.

Lorsque **Changement auto pour quitter P** est activé, Model 3 est conçu pour sélectionner automatiquement la marche avant ou arrière. L'écran tactile affiche le mode de conduite sélectionné lorsque la porte du conducteur est fermée et que la ceinture est bouclée.

Pour ignorer la sélection, appuyez sur le frein et utilisez le sélecteur de mode de conduite sur l'écran tactile pour passer au mode de conduite voulu (marche avant, marche arrière, stationnement; voir [Changer à l'aide de l'écran tactile](#)).

Confirmez le mode de conduite et suivez les instructions sur l'écran tactile avant d'appuyer sur l'accélérateur.

**AVERTISSEMENT :** Comme toujours avant de conduire, vérifiez votre véhicule et ses alentours. Confirmez toujours le mode de conduite avant de conduire, car vous ne devez jamais vous fier sur le véhicule Model 3 pour choisir le mode de conduite approprié.

Si le **Changement auto pour quitter P** n'est pas disponible, l'écran tactile affiche un message.

Model 3 choisit automatiquement un mode de conduite lorsque :

- **Changement auto pour quitter P** est activé.
- Model 3 est en mode Stationnement.
- La ceinture de sécurité du conducteur est bouclée.
- Le frein est enfoncé.
- Toutes les portes et tous les coffres sont fermés.
- Le sélecteur de mode de conduite sur la console de plafond n'est pas activé (voir [Changez de vitesse en utilisant la console de plafond](#)).



## Changement de vitesses en cours

**REMARQUE :** Model 3 ne sélectionne pas automatiquement le mode de conduite lorsqu'il est en Mode voiturier.

### Changez de vitesse en utilisant la console de plafond

En plus de pouvoir changer de mode de conduite sur l'écran tactile, vous pouvez aussi appuyer sur P, R, N ou D sur la console supérieure. Dans la plupart des situations, ces boutons ne s'activent que lorsque vous appuyez sur un des boutons de mode de conduite. Lorsqu'ils sont activés, les voyants à DEL associés à chacun des boutons s'illuminent et lorsque vous choisissez un mode (P, R, N ou D), le témoin à DEL correspondant devient ambre.

Dans les situations où l'écran tactile n'est pas disponible (par exemple, en raison d'un problème technique) ou si le véhicule Model 3 est en mode Voiturier ou Transport, le sélecteur de mode de conduite sur la console supérieure s'active automatiquement, vous n'avez pas à y toucher.

**REMARQUE :** Vous pouvez également activer le sélecteur de mode de conduite sur la console supérieure en appuyant simultanément et *brièvement* les deux molettes du volant. Cependant, si vous appuyez et *tenez* simultanément les deux boutons, le sélecteur de mode de conduite s'active et l'écran tactile redémarre (voir [Redémarrage de l'écran tactile](#)).

**REMARQUE :** Le coffre avant doit être fermé pour que vous puissiez choisir un mode de conduite à l'aide de la console supérieure.



1. Stationnement
2. Marche arrière
3. Point mort
4. Marche avant

**REMARQUE :** Lorsque l'écran tactile affiche la possibilité de changer de mode de conduite et que vous avez activé manuellement le sélecteur de mode de conduite sur la console supérieure, cette dernière se désactive automatiquement si vous n'avez pas changé de mode dans les 10 secondes.

### Stationnement

Pour passer manuellement au mode Stationnement, appuyez sur la pédale de frein et touchez le bouton **Stationnement** sur le sélecteur de mode de conduite se trouvant sur l'écran tactile. Si l'écran tactile n'est pas disponible, appuyez sur Stationnement sur le sélecteur de mode de conduite situé sur la console supérieure.

Model 3 se met automatiquement en position de stationnement afin d'éviter tout risque de dérapage à basse vitesse. Cela se produit lorsque vous connectez un câble de charge, débouclez votre ceinture de sécurité ou ouvrez la portière lorsque vous êtes en position de conduite ou de stationnement. Assurez-vous que le câble de charge est retiré, bouclez votre ceinture de sécurité et fermez la portière avant de sortir de la position de stationnement.

Si vous tentez d'activer le frein de stationnement alors que vous roulez à plus de 5 mi/h (8 km/h) cela activera le freinage d'urgence (voir [Freinage et arrêt](#)).

**REMARQUE :** En situation d'urgence, si les freins ne fonctionnent pas correctement, vous pouvez maintenir enfoncé le bouton **Stationnement** (P) dans l'indicateur du mode de conduite sur l'écran tactile pour arrêter le véhicule Model 3. N'utilisez pas cette méthode pour arrêter le véhicule, sauf en cas d'absolue nécessité.

**REMARQUE :** Vous devez toujours appuyer sur la pédale de frein pour *quitter* le mode Stationnement.



**ATTENTION :** Model 3 demeurera au mode Stationnement si un câble de recharge est branché ou si le port de recharge n'arrive pas à établir si un câble de recharge est branché. Dans les situations où le véhicule Model 3 demeure au mode Stationnement, vérifiez le l'écran tactile pour connaître la marche à suivre.



**AVERTISSEMENT :** Il est de la responsabilité du conducteur de toujours s'assurer que le véhicule est en mode Stationnement avant d'en sortir. Ne vous fiez jamais au Model 3 pour passer automatiquement au mode de Stationnement pour vous.

### Marche avant

Pour passer manuellement en mode conduite, balayez vers le haut la bande de mode de conduite située sur l'écran tactile ou, si l'écran tactile n'est pas disponible, appuyez sur D sur le sélecteur de mode de conduite situé sur la console de plafond. Vous pouvez passer en





marche avant uniquement si le véhicule Model 3 est arrêté ou que sa vitesse est inférieure à 5 mi/h (8 km/h) en marche arrière.

## Marche arrière

Pour passer manuellement en marche arrière, balayez vers le bas la bande de mode de conduite située sur l'écran tactile ou, si l'écran tactile n'est pas disponible, appuyez sur R sur le sélecteur de mode de conduite situé sur la console de plafond. Vous pouvez passer en marche arrière uniquement si le véhicule Model 3 est immobile ou que sa vitesse de conduite est inférieure à 5 mi/h(8 km/h). Vous pouvez fermer manuellement la vue Aide au stationnement en touchant le **X** dans le coin supérieur de l'écran tactile.

## Point mort

Le point mort permet au véhicule Model 3 de rouler librement quand vous n'enfonchez pas la pédale de frein. Pour passer au point mort, faites une des choses suivantes :

- Glissez du bord de l'écran tactile vers le passager pour afficher l'indicateur du mode de conduite et appuyez sur **Point mort**.
- Choisissez **Neutre** à partir du sélecteur de mode de conduite situé sur la console supérieure.

**REMARQUE :** Vous devez appuyer sur la pédale de frein pour quitter le point mort si le véhicule Model 3 roule à moins de 5 mi/h (8 km/h) ou approximativement.

Model 3 passe automatiquement en **Stationnement** lorsque vous ouvrez la porte du conducteur pour sortir du véhicule, sauf si le véhicule est dans certains modes tels que le mode Transport ou Lavage-auto, qui permet au véhicule de rester au **Point mort** même lorsque vous vous éloignez du véhicule.

## Maintenir votre véhicule au point mort (mode Transport)

Pour maintenir le véhicule Model 3 au point mort lorsque vous en sortez et lui permettre de tourner en roue libre (par exemple s'il est remorqué sur un camion à plateau, etc.), vous devez activer le mode Transport :

1. Passez en mode stationnement (P).
2. Enfoncez la pédale de frein.
3. Touchez **Contrôles > Entretien > Remorquage**. L'écran tactile affiche un message vous rappelant comment transporter le véhicule Model 3 adéquatement.

4. Appuyez sur **mode Transport**. Il devient bleu pour montrer que le Model 3 est maintenant en mode Transport. Model 3 est à présent en roues libres et peut lentement être avancé (mais pas plus rapidement qu'à une vitesse de marche) sur de courtes distances ou être treuillé (par exemple sur un camion à plateau).

Pour en savoir plus à propos du mode Transport, voir [Activez le mode Transport](#).

**REMARQUE :** En mode Transport, le véhicule Model 3 ne passe pas en marche Avant. Vous devez tout d'abord annuler le mode Transport en touchant de nouveau le **mode Transport**. Le mode transport est également annulé si vous utilisez l'écran tactile ou le sélecteur de mode de conduite situé sur la console de plafond pour passer en mode stationnement ou si vous serrez manuellement le frein de stationnement en touchant le bouton de l'écran tactile **Contrôles > Sécurité > Frein de stationnement**.

## Contrôle de l'éclairage

Touchez **Contrôles** > **Éclairage** pour contrôler l'éclairage.

**REMARQUE :** Vous pouvez également accéder au menu abrégé des éclairages alors que vous conduisez en touchant le bouton des Feux de route sur le volant. Un menu des éclairages s'affiche sur l'écran tactile pour vous offrir un accès rapide aux contrôles des phares.

En plus des éclairages que vous pouvez contrôler depuis l'écran tactile, la Model 3 est équipée de lampes de lecture qui s'allument et s'éteignent automatiquement selon ce que vous êtes en train de faire. Par exemple, l'éclairage intérieur, les feux de position, les feux arrière et les lampes d'éclairage d'accueil extérieur s'allument lorsque vous déverrouillez le véhicule Model 3, ouvrez une porte et passez en mode Stationnement. Ils s'éteignent automatiquement après une minute ou deux, ou lorsque vous changez de vitesse ou verrouillez le véhicule Model 3.

### Éclairage extérieur

L'éclairage extérieur (phares, feux arrière, feux latéraux, feux de stationnement et éclairage de la plaque d'immatriculation) est réglé sur **Auto** chaque fois que vous démarrez votre véhicule Model 3. Lorsqu'il est réglé sur **Auto**, l'éclairage extérieur s'allume automatiquement lorsque vous conduisez dans des conditions de faible éclairage ou lorsque les essuie-glaces sont actifs. Si vous passez à un réglage différent, l'éclairage revient toujours au mode **Auto** lors de votre trajet suivant.

Touchez l'une de ces options pour modifier et conserver le réglage de l'éclairage extérieur jusqu'à ce qu'il soit à nouveau ajusté ou jusqu'à la prochaine conduite :

- **Désactivé :** Éclairage extérieur éteint. Pendant la conduite, les feux de jour peuvent rester allumés en fonction des lois locales en vigueur dans les différents emplacements.
- **Stationnement :** Les feux de stationnement, les feux de position latéraux, les feux arrière et l'éclairage de la plaque d'immatriculation s'allument.
- **Activer :** Les feux de route, les feux de position latéraux, les feux de stationnement, les feux arrière et l'éclairage de la plaque d'immatriculation s'allument.



**ATTENTION :** Assurez-vous que les phares et les feux arrière sont allumés lorsque la visibilité est faible (par exemple, s'il fait noir, s'il y a du brouillard, s'il neige, si la route est mouillée, etc.). Les feux arrière sont éteints lorsque les feux de circulation de jour sont allumés. Le non-respect de cette consigne pourrait causer des dommages ou des blessures graves.

### Plafonniers

Allumez ou éteignez le plafonnier (lampe de lecture). Si le plafonnier est réglé à **Auto**, l'éclairage intérieur complet s'allume lorsque vous déverrouillez le véhicule Model 3, ouvrez une porte pour sortir du véhicule ou passez en mode P (stationnement).

Vous pouvez également allumer ou éteindre manuellement un seul plafonnier en touchant sa lentille. Si vous allumez un plafonnier, il s'éteint lorsque l'alimentation du véhicule Model 3 est coupée. Si l'alimentation du Model 3 était déjà coupée lorsque vous l'avez allumée manuellement, elle s'éteint après 60 minutes.



### Lumières d'appoint

Activez ou désactivez les lumières d'appoint qui bordent l'habitacle de votre véhicule et personnalisez la couleur de la lumière d'appoint selon vos préférences (selon l'équipement). Vous pouvez également activer ou désactiver l'éclairage de l'espace pour les pieds :

### Éclairage après sortie

Une fois que le trajet est terminé et que vous stationnez le véhicule Model 3 dans des conditions d'éclairage faible, l'éclairage extérieur demeure temporairement allumé. Il s'éteint automatiquement au bout d'une minute ou lorsque vous verrouillez le véhicule Model 3, selon la première éventualité.

**REMARQUE :** Si vous verrouillez le véhicule Model 3 à l'aide de l'application mobile Tesla, les phares s'éteignent immédiatement. Cependant, si le véhicule se verrouille parce que le verrouillage par éloignement est activé (voir ), les phares s'éteignent automatiquement après une minute.

Pour activer ou désactiver cette fonction, touchez **Contrôles** > **Éclairage** > **Phares après sortie**. Lorsque la fonction **Phares après sortie** n'est pas active, les phares s'éteignent immédiatement lorsque vous passez au mode Stationnement et ouvrez une porte.



## Feux de route

Pour contrôler les phares, utilisez le bouton des feux de route qui se trouve sur le côté gauche du volant :

- Appuyez brièvement pour faire clignoter les feux de routes.
- Appuyer et maintenir enfoncé pour activer les feux de route : le l'écran tactile affiche une minuterie brève et vous devez maintenir le bouton enfoncé pendant le temps indiqué pour activer les feux de route. Lorsque les feux de route sont activés, appuyez une deuxième fois sur le bouton pour les désactiver.



### Feux de route automatiques (le cas échéant)

Les feux de route peuvent passer automatiquement en feux de croisement lorsqu'une source de lumière est détectée devant votre Model 3 (p. ex. les feux d'un véhicule venant en sens inverse). Pour activer ou désactiver cette fonction, appuyez sur **Contrôles > Éclairage > Feux de route automatiques**. Votre sélection sera conservée jusqu'à ce que vous la changiez manuellement.

**REMARQUE :** Lorsque vous touchez (ou appuyez) le bouton des feux de route à la gauche du volant, l'écran tactile affiche un menu abrégé des éclairages qui vous offre un accès rapide aux contrôles des phares (le cas échéant) et au réglage **Feux de route automatique**. Utilisez l'écran tactile pour choisir les options de ce menu.

**REMARQUE :** Les **Feux de route automatiques** sont automatiquement activés lorsque l'Assistance au maintien de cap est engagée. Pour passer des feux de croisement aux feux de route, appuyez sur le bouton des feux de route qui se trouve sur le volant. Les **feux de route automatiques** sont réactivés chaque fois que vous activez l'Assistance au maintien de cap.

Les voyants suivants sont visibles sur le l'écran tactile pour afficher l'état des phares :



Les feux de croisement sont allumés.



Les feux de route sont allumés. S'allume lorsque les feux de route sont allumés, mais que le paramètre **Feux de route automatiques** est désactivé, ou si le paramètre **Feux de route automatiques** est activé, mais qu'il est temporairement non disponible.



Les feux de route sont actuellement allumés, et la fonction **Feux de route automatiques** éteindra les feux de route si des phares sont détectés devant le véhicule Model 3.



Les feux de route sont temporairement éteints, car la fonction **Feux de route automatiques** est activée et des phares sont détectés devant le véhicule Model 3. Lorsqu'aucun phare n'est détecté devant, les feux de route sont rallumés automatiquement.



**AVERTISSEMENT :** Les **Feux de route automatiques** sont uniquement un dispositif pratique et ils peuvent faire l'objet de restrictions. Il incombe au conducteur de toujours s'assurer d'ajuster les phares en fonction des conditions météorologiques et routières.

## Réglage des phares

Pour régler l'angle des phares, appuyez sur **Contrôles > Service > Régler les phares**, puis suivez les instructions à l'écran. Vous pouvez choisir le phare à régler en le sélectionnant sur l'écran tactile.

**REMARQUE :** Vous n'avez pas à ajuster les phares lorsque vous conduisez temporairement dans une région où la direction de la circulation est différente (par exemple, si vous conduisez dans une région avec conduite à droite, puis ensuite dans une région avec conduite à gauche).

**AVERTISSEMENT :** Agissez avec prudence lorsque vous réglez les phares. Tesla a soigneusement étalonné la position des phares de sorte qu'ils soient dans une position optimale pour les meilleurs scénarios de conduite. Tesla vous recommande de ne pas régler les phares, à moins de bien connaître la façon dont ils doivent être réglés. Une fois les phares réglés, vous ne pourrez plus les restaurer automatiquement à leur position d'étalonnage d'origine. Communiquez avec Tesla pour obtenir de l'aide lors du réglage des phares.

## Feux de changement de direction

Pour activer un clignotant, appuyez sur le bouton en flèche correspondant du côté gauche du volant. Le clignotant se désactive selon l'angle du volant (par exemple, lorsque vous avez fini de tourner). Vous pouvez également désactiver un clignotant en appuyant une deuxième fois sur le bouton des clignotants.

Si **Contrôles > Lights (éclairage) > Clignotants automatiques** est réglé sur **Arrêt automatique**, les clignotants s'arrêtent automatiquement lorsque le véhicule Model 3 détecte que le tournant, le changement de voie ou une sortie est complété. Vous pouvez ignorer cette annulation automatique à tout moment (par exemple, si vous voulez que le clignotant reste actif, car vous effectuez plus d'un changement de voie). Pour ignorer, activez le clignotant en maintenant enfoncé le bouton du clignotant un peu plus longtemps (au lieu d'appuyer rapidement). Alors, le clignotant restera activé après la première manœuvre complétée. Si les **Clignotants automatiques** sont réglés sur **Désactivé**, vous devez arrêter manuellement le clignotant en appuyant sur le bouton correspondant une fois votre tournant, changement de voie ou sortie complété.

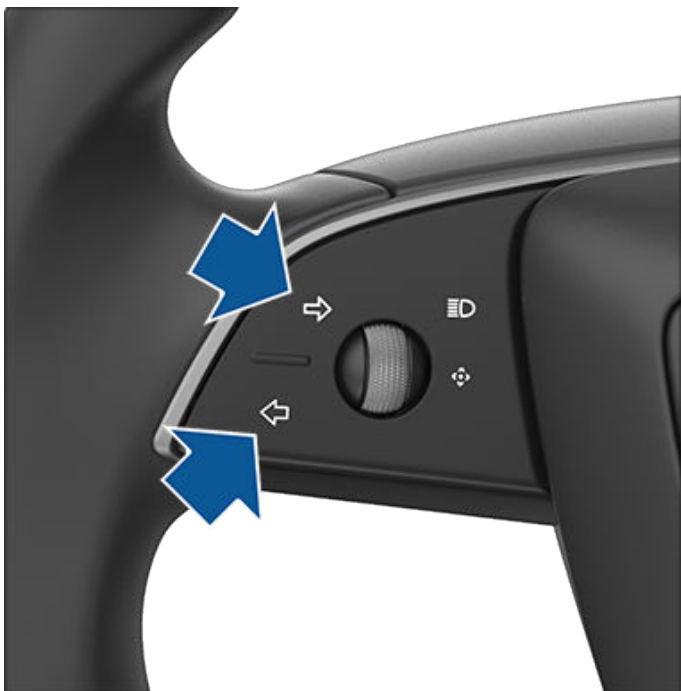

Lorsqu'un clignotant fonctionne, le témoin correspondant s'allume sur l'écran tactile et vous entendez un clic.

## Feux de détresse

Pour allumer les feux de détresse, appuyez sur le bouton du sélecteur de mode de conduite au centre sur la console de plafond. Tous les feux de changement de direction clignotent. Appuyez de nouveau sur la commande pour les éteindre.



Si votre véhicule détecte un accident grave, les feux de détresse s'allument automatiquement et clignotent rapidement pour accroître la visibilité. Le fait d'appuyer une fois sur les feux de détresse ramène les feux à leur cadence normale. En appuyant une deuxième fois, tous les feux de détresse s'éteignent.

**REMARQUE :** Les feux de détresse fonctionnent même si aucune clé valide ne se trouve à proximité du véhicule.

## Condensation dans les phares ou dans les feux arrière

En raison des changements de température, des niveaux d'humidité ou de l'exposition récente à l'eau (comme dans un lave-auto), il est possible que vous remarquiez de la condensation dans les phares ou dans les feux arrière de votre véhicule. Ce phénomène est normal et la condensation disparaîtra normalement d'elle-même avec le réchauffement des températures et la diminution de l'humidité. Si vous remarquez une accumulation d'eau dans les lentilles extérieures ou si la condensation rend les feux externes moins performants, communiquez avec le service de Tesla.



## Essuie-glaces et gicleurs de lave-glace

Vous pouvez accéder aux réglages des essuie-glaces en touchant le bouton à cet effet sur volant ou en touchant **Contrôles > Essuie-glaces**.

Appuyez sur le bouton des essuie-glaces sur le volant pour nettoyer le pare-brise.

Tenez le bouton des essuie-glaces enfoncé pour vaporiser du liquide lave-glace sur le pare-brise. Les essuie-glaces passent à deux reprises après que vous ayez relâché le bouton, puis selon le véhicule et les conditions environnementales, une troisième fois quelques secondes plus tard. Vous pouvez également maintenir enfoncé le bouton des essuie-glaces pour vaporiser du liquide lave-glace sur le pare-brise et les essuie-glaces s'activent lorsque vous relâchez le bouton.

Lorsque vous appuyez sur le bouton des essuie-glaces sur le volant, l'écran tactile affiche le menu des essuie-glaces pour vous permettre d'ajuster les réglages. Appuyez la molette gauche vers la volant gauche ou vers la droite pour choisir un réglage.



1. Éteindre les essuie-glaces.
2. Choisissez le comportement de vos essuie-glaces :
  - **Auto** - votre véhicule Model 3 détecte s'il pleut. Lorsque du liquide est détecté sur le pare-brise, le véhicule Model 3 choisit la fréquence appropriée des nettoyages. Si le véhicule Model 3 ne détecte pas de liquide sur le pare-brise, les essuie-glaces ne s'activent pas.

**REMARQUE :** L'Assistance au maintien de cap et le régulateur de vitesse adaptatif requièrent que les essuie-glace soient réglés sur **Auto**. Ce réglage est automatique et vous ne pouvez pas le modifier.

**REMARQUE :** Le réglage automatique est actuellement en phase BÊTA. Si vous êtes incertain de la façon d'utiliser le paramètre automatique lors de la phase BÊTA, Tesla recommande d'activer et de désactiver manuellement les essuie-glaces au besoin.

- **I** - Intermittent, lent.
- **II** - Intermittent, rapide.
- **III** - Continu, lent.
- **IIII** - Continu, rapide

**REMARQUE :** Si vous choisissez **Automatique** et que la possibilité de détecter du liquide sur le pare-brise n'est plus offerte, le réglage des essuie-glaces revient au réglage manuel le plus récent. Si le réglage manuel ne peut être déterminé, les essuie-glaces s'arrêtent.

**REMARQUE :** Vous pouvez aussi ajuster la vitesse et la fréquence de passage des essuie-glaces à l'aide des commandes vocales (voir [Commandes vocales](#)).

**ATTENTION :** Pour éviter d'endommager les essuie-glaces, ne les laissez pas sur **Automatique** lorsque vous lavez le véhicule Model 3.

Vérifiez et nettoyez régulièrement le bord des balais d'essuie-glaces. Si un balai est endommagé, remplacez-le immédiatement. Pour plus de détails sur le contrôle et le remplacement des balais d'essuie-glaces, voir [Balais d'essuie-glace, gicleurs et liquide lave-glace](#).

- ATTENTION :** Pour éviter d'endommager le capot, assurez-vous qu'il est complètement fermé avant d'activer les essuie-glaces avant.
- ATTENTION :** Retirez la glace du pare-brise avant d'activer les essuie-glaces. Les bords tranchants de la glace peuvent endommager le caoutchouc sur les balais d'essuie-glaces.
- ATTENTION :** En cas de climat rigoureux, vérifiez que les balais d'essuie-glaces ne sont pas gelés ou collés au pare-brise.





## Systèmes de freinage

**AVERTISSEMENT** : Le bon fonctionnement des systèmes de freinage est essentiel à la sécurité. En cas de problème avec la pédale de frein, les étriers de frein ou tout composant du système de freinage du véhicule Model 3, communiquez immédiatement avec Tesla.

Model 3 est équipée d'un système de freinage antiblocage (ABS) qui empêche les roues de se bloquer quand vous exercez la pression de freinage maximale. Ceci améliore la commande de direction pendant un freinage excessif, quel que soit l'état de la route.

En cas de freinage d'urgence, le système de freinage antiblocage (ABS) surveille constamment la vitesse de chaque roue et change la pression de freinage en fonction de l'adhérence.

Le changement de pression de frein peut être ressenti comme une sensation de pulsation dans la pédale de frein. Ceci démontre que l'ABS fonctionne et il ne faut pas s'en inquiéter. Gardez la pression ferme et régulière sur la pédale de frein lorsque survient cette pulsation.



Le voyant ABS clignote brièvement en orange sur de l'écran tactile lorsque vous démarrez le véhicule Model 3 pour la première fois. Si ce voyant lumineux s'affiche à un autre moment, une anomalie du système ABS a été détectée et le système ABS ne fonctionne pas. Communiquez avec Tesla. Le système de freinage continue de fonctionner et n'est pas affecté par une panne du système de freinage antiblocage (ABS). Cependant, les distances de freinage peuvent augmenter. Conduisez prudemment et évitez de freiner brusquement.



Si de l'écran tactile affiche ce voyant (excepté brièvement lorsque vous démarrez le véhicule Model 3 pour la première fois), une anomalie du système de freinage a été détectée ou le niveau du liquide de frein est bas. Communiquez avec Tesla immédiatement. Appuyez fermement sur la pédale de frein pour immobiliser le véhicule lorsqu'il est sécuritaire de le faire.



Le de l'écran tactile affiche ce voyant de frein orange lorsqu'un défaut de l'amplificateur de freinage est détecté. Appuyez fermement sur la pédale de frein pour immobiliser le véhicule lorsqu'il est sécuritaire de le faire. La compensation hydraulique des freins sera active (voir [Compensation hydraulique des freins](#)).

## Freinage d'urgence

En cas d'urgence, appuyez à fond sur la pédale de frein et maintenez une pression ferme, même sur des surfaces à faible traction. L'ABS fait varier la pression de freinage sur chaque roue en fonction de l'adhérence disponible. Ceci empêche les roues de se bloquer et assure un arrêt en toute sécurité.

Si un autre moyen est nécessaire pour immobiliser le véhicule, maintenant enfoncé le bouton Stationnement (P) dans l'indicateur du mode de conduite sur l'écran tactile pour appliquer les freins et retirer le couple d'entraînement pendant que le bouton est maintenu. Glissez du bord de l'écran tactile vers le passager pour afficher l'indicateur du mode de conduite.



**AVERTISSEMENT** : N'appuyez pas à plusieurs reprises sur la pédale de frein. Cela interrompt le fonctionnement du système ABS et peut augmenter la distance de freinage.



**AVERTISSEMENT** : Gardez toujours une distance de sécurité avec le véhicule qui vous précède et soyez conscient des conditions de conduite dangereuses. Même si le système ABS peut améliorer la distance de freinage, il ne peut pas se soustraire aux lois de la physique. Il n'évite pas non plus le risque d'aquaplanage (lorsqu'une couche d'eau empêche un contact direct entre les pneus et la route).



**ATTENTION** : La fonction de Freinage d'urgence automatique (voir [Assistance anticollision](#)) peut freiner automatiquement le véhicule lorsqu'une collision est considérée comme imminente. Le freinage d'urgence automatique n'est pas conçu pour éviter une collision. Au mieux, il peut réduire l'impact d'une collision frontale en tentant de réduire la vitesse du véhicule. Ne vous fiez pas au freinage d'urgence automatique pour éviter une collision. Vous pourriez subir de graves blessures ou même en décéder.



**ATTENTION** : Dans les situations d'urgence, si les freins ne fonctionnent pas correctement, appuyez et maintenez enfoncé le bouton Stationnement sur la console supérieure ou l'écran tactile sur pour arrêter le Model 3. N'utilisez pas cette méthode pour arrêter le véhicule, sauf en cas d'absolue nécessité.

## Feux de freinage dynamiques (le cas échéant)

Si vous conduisez à une vitesse supérieure à 30 mi/h (50 km/h) et que vous freinez brusquement (ou si le freinage d'urgence automatique s'active), les feux de freinage clignotent rapidement pour avertir les autres conducteurs que le véhicule Model 3 ralentit rapidement. Si le véhicule Model 3 arrête complètement, les feux de détresse clignoteront. Le clignotement continue jusqu'à

ce que vous appuyiez sur l'accélérateur ou que vous appuyiez manuellement sur le bouton des feux de détresse pour éteindre (voir [Feux de détresse](#)).

**REMARQUE :** Lorsque le véhicule tire une remorque (le cas échéant), les feux de freinage sur la remorque fonctionnent de la façon décrite précédemment, même lorsque la remorque n'est pas équipée d'un système de freinage indépendant.

**⚠ AVERTISSEMENT :** Augmentez toujours la distance de suivi lorsque vous remorquez (le cas échéant). Une manœuvre de freinage brusque peut entraîner un dérapiage, une mise en portefeuille et une perte de contrôle.

## Balayage du disque de frein

Pour vous assurer que les freins fonctionnent toujours bien même lorsque les conditions sont froides ou humides, le véhicule Model 3 est doté d'une fonction de balayage des disques de frein. Lorsque les conditions sont froides ou mouillées, cette fonction applique à répétition une force imperceptible sur les freins pour enlever l'eau de la surface des disques de frein.

## Compensation hydraulique d'évanouissement des freins

Model 3 comprend une compensation hydraulique d'évanouissement des freins. Ceci aide à surveiller la pression du système de freinage et l'activité du système ABS pour déceler les occurrences de rendement réduit des freins. Si une performance réduite de freinage est détectée (par exemple, en raison de l'évanouissement des freins ou de conditions froides ou humides), vous pourriez entendre un bruit, sentir que la pédale de frein s'abaisse et remarquer une forte augmentation du freinage. Freinez comme vous le feriez normalement et maintenez la pression sur la pédale des freins sans relâcher ou « pomper » les freins.

**⚠ ATTENTION :** Dans les situations d'urgence, si les freins ne fonctionnent pas correctement, appuyez et maintenez enfoncé le bouton Stationnement sur la console supérieure ou l'écran tactile sur l'arrêt pour arrêter le Model 3. N'utilisez pas cette méthode pour arrêter le véhicule, sauf en cas d'absolue nécessité.

**⚠ AVERTISSEMENT :** Gardez toujours une distance sécuritaire avec le véhicule qui vous précède et faites preuve de prudence lorsque vous conduisez dans des conditions dangereuses. Le balayage des disques de frein ou la compensation hydraulique d'évanouissement des freins ne remplacent pas un freinage adéquat.

## Compensation hydraulique des freins

Model 3 est équipé d'un amplificateur de freinage qui active les freins lorsqu'on appuie sur la pédale de frein. La compensation hydraulique d'évanouissement des freins fournit une assistance mécanique en cas de panne du servofrein. Si une erreur du servofrein est détectée, la pédale des freins pourrait sembler plus raide et vous pourriez entendre un son lorsque vous appuyez sur cette dernière. Pour immobiliser le véhicule Model 3, appuyez continuellement sur la pédale des freins sans relâcher ou « pomper ». Conduisez prudemment et conservez une distance sécuritaire avec les autres véhicules, car la performance et la réactivité de la pédale des freins peuvent être moins fiables.

## Freinage récupératif

Quand le véhicule Model 3 est en mouvement et que votre pied n'est pas sur l'accélérateur, le freinage récupératif ralentit le véhicule et restitue le surplus de puissance à la batterie. En prévoyant vos freinages, en appuyant moins sur l'accélérateur ou en retirant simplement votre pied, vous pouvez tirer profit du freinage récupératif pour augmenter l'autonomie.

Le taux de décélération du véhicule causé par le freinage récupératif varie selon le statut actuel de la batterie. Par exemple, le freinage récupératif peut être limité si la batterie est froide ou si elle est déjà complètement chargée.

Pour toujours profiter du même taux de décélération lorsque vous relâchez la pédale d'accélération, et ce peu importe le statut de la batterie, vous pouvez choisir d'activer automatiquement le système de freinage normal lorsque le freinage récupératif est limité. Touchez **Contrôles > Pédales et conduite > Appliquer les freins lorsque le freinage récupératif est limité**.

**⚠ AVERTISSEMENT :** Appliquer les freins lorsque le freinage récupératif est limité. Cette fonctionnalité peut ne pas fonctionner si les freins sont extrêmement chauds.

**REMARQUE :** Si **Appliquer les freins lorsque le freinage récupératif est limité** est activé et que vous appuyez sur la pédale de frein, celle-ci peut bouger et sembler plus raide. Ceci est normal et votre capacité de ralentir le véhicule Model 3 demeure la même.

Le wattmètre (une mince ligne horizontale dans le haut de la zone d'état du véhicule sur l'écran tactile) indique en temps réel l'utilisation d'énergie.





# Freinage et arrêt

1. Le côté gauche du wattmètre représente la puissance générée par le freinage récupératif ou la puissance utilisée pour ralentir le véhicule. La puissance restituée à la batterie s'affiche en vert tandis que la puissance utilisée par le système de freinage normal est affichée en gris.
2. Le côté droit du wattmètre affiche l'énergie utilisée par la batterie, comme pour accélérer ou refroidir l'habitacle. Lorsque vous appuyez sur l'accélérateur, le côté droit du wattmètre devient noir (ou blanc lorsque l'affichage est foncé).

**REMARQUE :** Pour assurer une bonne visibilité lorsque l'affichage est foncé, la puissance représentée en gris s'affiche alors en blanc.

**REMARQUE :** L'installation de pneus d'hiver présentant un composé et une sculpture agressifs peut entraîner une réduction temporaire de la puissance du freinage récupératif. Par contre, votre véhicule est conçu pour se recalibrer constamment, et après avoir changé les pneus, il réactivera progressivement la puissance du freinage récupératif après quelques accélérations en ligne droite. Pour la plupart des conducteurs, ceci se produit après une courte période de conduite normale, mais les conducteurs qui accélèrent normalement lentement pourraient devoir accélérer de façon un peu plus prononcée lorsqu'une recalibration est en cours. Touchez **Entretien > Roues et pneus > Pneus** pour sélectionner les pneus d'hiver et accélérer ce processus.

**REMARQUE :** Si le freinage récupératif ralentit agressivement le véhicule Model 3 (par exemple, quand votre pied ne touche pas à l'accélérateur à des vitesses d'autoroute), les feux de freinage s'illuminent pour avertir les autres usagers que vous ralentissez.

**REMARQUE :** Comme le véhicule Model 3 utilise le freinage récupératif, les coussinets de frein sont utilisés moins souvent que ceux des systèmes de freinage traditionnels. Pour éviter toute accumulation de rouille et de corrosion, Tesla recommande d'appuyer fréquemment sur la pédale de frein pour actionner les freins mécaniques et sécher les plaquettes et les disques de freins.

 **AVERTISSEMENT :** Dans des conditions enneigées ou glacées, le véhicule Model 3 peut ne pas subir une perte d'adhérence pendant le freinage récupératif.

 **AVERTISSEMENT :** Ne comptez jamais sur le véhicule pour ralentir ou arrêter complètement votre véhicule. De nombreux facteurs peuvent contribuer à allonger la distance de freinage notamment les pentes descendantes et le freinage récupératif réduit ou limité. Soyez toujours prêt à vous servir de la pédale de frein pour décélérer ou vous arrêter correctement.

 **AVERTISSEMENT :** Enfoncez la pédale de frein si le véhicule Model 3 se déplace tandis qu'il n'est pas sécuritaire de le faire. Il vous incombe de rester vigilant et de demeurer en plein contrôle de votre véhicule en tout temps. Le non-respect de cette consigne peut entraîner des dommages, des blessures graves ou la mort.

 **AVERTISSEMENT :** Ne comptez pas sur le freinage récupératif pour assurer votre sécurité et celle de votre véhicule. Divers facteurs, comme conduire avec une charge lourde, dans une pente raide ou sur une chaussée mouillée ou glacée ont des incidences sur le taux de décélération et la distance à laquelle le véhicule Model 3 s'arrêtera. Conduisez prudemment et soyez toujours prêt à freiner pour vous arrêter en fonction de la circulation et des conditions routières.

 **AVERTISSEMENT :** L'Avertissement de collision frontale et le Freinage d'urgence automatique ne fonctionnent pas lorsque vous roulez à très basse vitesse (voir [Assistance anticollision](#)). Ne vous fiez pas à ces fonctions pour vous avertir ou pour prévenir une collision ou réduire son impact.

## Frein de stationnement

Pour activer le frein à main, touchez **Contrôles > Sûreté > Frein à main**. Suivez les instructions qui s'affichent à l'écran.

Utilisez l'écran tactile pour relâcher manuellement le frein à main (ce qui fait aussi passer la Model 3 en position N – point mort) :

1. Appuyez sur **Contrôles > Sûreté**.
2. Enfoncez la pédale de frein, puis touchez à **Frein à main**. Si le véhicule Model 3 était auparavant en mode P (stationnement), il passe en position N (point mort).



Lorsque vous serrez manuellement le frein de stationnement à l'aide de l'écran tactile le véhicule est en position de 'indicateur rouge du frein de stationnement s'allume sur l'écran .



Si le frein à main a une anomalie électrique, l'indicateur de frein à main ambre s'allume et un message d'anomalie s'affiche sur l'écran tactile.

**REMARQUE :** Le frein à main fonctionne uniquement sur les roues arrière et est indépendant du système de freinage actionné par pédale.

 **ATTENTION :** Dans le cas peu probable où le véhicule Model 3 perd de la puissance électrique, vous ne pouvez pas accéder à l'écran tactile et ne pouvez donc pas libérer le frein à main sans effectuer un démarrage de secours du véhicule (voir [Démarrage de secours](#)).



- ⚠ AVERTISSEMENT :** Dans des conditions de neige ou de verglas, les roues arrière peuvent ne pas avoir suffisamment d'adhérence pour empêcher Model 3 de glisser au bas d'une pente, plus particulièrement si elles ne sont pas chaussées de pneus d'hiver. Évitez de stationner sur des pentes dans des conditions de neige ou de verglas. Vous êtes responsable du stationnement approprié de votre véhicule.
- ⚠ AVERTISSEMENT :** Votre Model 3 peut afficher une alerte si la pente de la route est trop accentuée pour stationner en toute sécurité ou si le frein à main n'est pas adéquatement serré. Ces alertes servent de guide seulement et ne remplacent pas le jugement du conducteur quant au stationnement sécuritaire, qu'il s'agisse des spécificités de la route ou des conditions météorologiques. Ne vous fiez pas à ces alertes pour déterminer s'il est sûr de stationner dans un certain endroit. Vous êtes responsable du stationnement approprié de votre véhicule.

## Usure des freins

Model 3 comporte des plaquettes de frein équipées d'indicateurs d'usure. Un indicateur d'usure est une mince bande métallique fixée à la plaquette de frein qui grince en se frottant contre le disque lorsque le patin s'use. Ce grincement indique que les plaquettes de frein ont atteint la fin de leur durée de vie et doivent être remplacées. Pour remplacer les plaquettes de frein, contactez le service d'entretien Tesla.

Les freins doivent être soumis à des inspections visuelles régulières en retirant le pneu et la roue. Pour connaître les caractéristiques techniques détaillées et les limites d'entretien des disques et des plaquettes de frein, voir [Sous-systèmes](#). De plus, Tesla recommande de nettoyer et de lubrifier les étriers de freins chaque année ou aux 20 000 kilomètres (12 500 milles) dans les régions où les routes sont salées pendant l'hiver.

- ⚠ AVERTISSEMENT :** Si vous ne remplacez pas les plaquettes de frein usées, le système de freinage sera endommagé et susceptible de rendre le freinage dangereux.



## Fonctionnement de l'Assistance au stationnement

Cette fonctionnalité peut être temporairement limitée ou désactivée jusqu'à ce qu'elle soit activée lors d'une prochaine mise à jour logicielle pour les véhicules fabriqués jusqu'en septembre 2023 environ.

Model 3 est conçu pour détecter la présence d'objets. Lorsque vous conduisez lentement (par exemple, lors du stationnement), les alertes du véhicule vous préviennent s'ils détectent un objet à proximité de votre Model 3. Le véhicule vous avertit lorsque des objets sont détectés devant la Model 3 lorsque vous êtes en marche avant et derrière la Model 3 lorsque vous êtes en marche arrière.

 **AVERTISSEMENT** : Vous pourriez ne pas être alerté si le véhicule Model 3 roule librement dans le sens opposé (par exemple, l'Aide au stationnement n'affiche pas d'alerte si le véhicule Model 3 descend une pente en marche arrière alors que la marche avant est sélectionnée).

 **AVERTISSEMENT** : Ne vous fiez jamais à l'Assistance au stationnement pour savoir si la zone dont vous vous approchez est exempte d'objets ou de personnes. De nombreux facteurs externes peuvent réduire les performances de l'Assistance au stationnement, entraînant des relevés absents ou erronés (voir [Limitations et fausses alertes](#)). Par conséquent, le fait de se fier uniquement à l'assistance au stationnement pour déterminer si la Model 3 s'approche d'un obstacle peut entraîner des dommages au niveau du véhicule ou des objets, voire causer des blessures corporelles graves. Vérifiez toujours la zone de vos propres yeux. Regardez par-dessus votre épaule et utilisez tous les rétroviseurs lorsque vous roulez en marche arrière. L'Assistance au stationnement ne détecte pas les enfants, les piétons, les cyclistes, les animaux ou les objets qui se déplacent, qui dépassent, sont situés trop au-dessus ou en dessous des capteurs (le cas échéant) ou sont trop près ou trop loin des capteurs ou des caméras. L'Assistance au stationnement sert uniquement d'aide et n'est pas conçue pour remplacer vos propres contrôles visuels directs. Elle ne remplace pas une conduite prudente.

## Rappel visuel et audio

Lorsque vous faites marche arrière, la vue de l'assistance au stationnement apparaît sur l'écran tactile, en indiquant les objets à proximité de l'avant ou de l'arrière de la Model 3. Cette vue se ferme lorsque vous passez en marche avant, à moins que des objets n'aient été détectés devant la Model 3, auquel cas la vue de l'assistance au stationnement se ferme automatiquement dès que vous accélérez à une vitesse supérieure à la vitesse de fonctionnement de l'assistance au stationnement. Lorsque vous passez en marche Arrière, l'écran tactile affiche un visuel (voir [Caméras](#)

[orientées vers l'arrière](#)). Vous pouvez fermer manuellement la vue Aide au stationnement en touchant le **X**.

Lorsque vous conduisez à une vitesse lente tandis que l'application de la caméra est affichée sur l'écran tactile, vous pouvez passer au mode d'assistance au stationnement en appuyant sur la touche située dans le coin supérieur gauche de l'écran de l'application de la caméra. Cette vue peut vous aider à exécuter une manœuvre de stationnement en parallèle.

Si les alertes sonores sont activées (voir [Contrôle de la fonctionnalité de rappel audio](#)), un signal sonore (bip) retentit lorsque vous vous approchez d'un objet.

**REMARQUE** : Si l'Assistance au stationnement n'est pas en mesure de fournir des données, l'écran tactile affiche un message d'alerte.

 **ATTENTION** : Assurez-vous que rien (saleté, débris, neige ou glace) n'obstrue les capteurs (le cas échéant) et les caméras. N'utilisez pas d'appareil de lavage haute pression sur les capteurs et les caméras, et ne nettoyez pas un capteur ou une caméra avec un objet pointu ou abrasif susceptible de rayer ou d'endommager sa surface.

 **ATTENTION** : N'installez pas d'accessoires ni d'autocollant sur ou près des capteurs (le cas échéant) ou des caméras.

## Contrôle de la fonctionnalité de rappel audio

Vous pouvez utiliser l'Assistance au stationnement avec ou sans rappel audio. Pour activer ou désactiver les alertes sonores, touchez **Contrôles > Sécurité > Alertes d'aide au stationnement**.

## Limitations et fausses alertes

L'Assistance au stationnement peut ne pas fonctionner correctement dans les situations suivantes :

- Au moins un des capteurs (le cas échéant), ou une des caméras, est sale ou obstrué (par exemple par de la boue, de la glace ou de la neige, ou par la protection avant du véhicule, un excès de peinture ou des produits adhésifs comme des emballages, des autocollants, du revêtement en caoutchouc, etc.).
- Un objet se trouve à environ 20 cm (8 po) en dessous des capteurs (par exemple une bordure ou barrière basse).

 **ATTENTION** : Les objets moins hauts (comme les bordures ou les barrières basses) peuvent se retrouver dans l'angle mort. Model 3 aucune alerte n'est émise lorsqu'un objet se trouve dans l'angle mort.





- Les conditions météorologiques (pluie forte, neige ou brouillard).
- L'objet est fin (poteau, par exemple).
- La plage de fonctionnement de l'Assistance au stationnement a été dépassée.
- L'objet absorbe le son ou est mou (comme de la neige poudreuse).
- L'objet est incliné (comme un quai incliné).
- Model 3 a été stationnée ou conduite à des températures extrêmement élevées ou extrêmement basses.
- Les capteurs (le cas échéant) sont affectés par d'autres équipements ou dispositifs électriques qui génèrent des ondes ultrasoniques.
- Vous passez dans un endroit où les ondes des capteurs (le cas échéant) sont détournées du véhicule (par exemple, si vous conduisez près d'un mur ou d'un pilier).
- L'objet est situé trop près du pare-chocs.
- Un pare-chocs est mal aligné ou endommagé.
- Un objet monté sur le véhicule Model 3 interfère ou gêne l'Assistance au stationnement (comme un porte-vélos ou un autocollant collé sur le pare-chocs).
- Model 3 roule librement dans le sens opposé (par exemple, l'Aide au stationnement n'affiche pas d'alerte si le véhicule Model 3 descend une pente en marche arrière alors que la marche avant est sélectionnée).

## Autres aides au stationnement

En plus de l'assistance au stationnement, lorsque la Model 3 passe en marche arrière, la caméra de recul affiche une vue de l'arrière du véhicule (voir [Caméras orientées vers l'arrière](#)).



## Retenue en côte

---

Lorsque la Model 3 est à l'arrêt, la fonction de retenue en côte peut continuer de maintenir le frein serré après que vous avez relâché la pédale de frein.



Ce voyant s'affiche sur l'écran tactile dès que la retenue en côte de la Model 3 est en cours de fonctionnement.

Pour désactiver la fonction de retenue en côte, appuyez sur la pédale d'accélérateur ou appuyez sur la pédale de frein et relâchez-la.

**REMARQUE :** Le fait de passer au point mort désactive également la retenue en côte.

**REMARQUE :** Après avoir freiné la Model 3 pendant environ dix minutes, la Model 3 passe au mode stationnement et la retenue en côte se désactive. Model 3 passe également en mode stationnement si elle détecte que le conducteur est sorti du véhicule.

## Fonctionnement

Le système antipatinage surveille constamment la vitesse des roues avant et arrière. Si la Model 3 subit une perte d'adhérence, le système antipatinage réduit le patinage des roues en contrôlant la pression de freinage et la puissance du moteur. Par défaut, le système antipatinage est en fonction. En temps normal, il devrait demeurer en fonction afin d'assurer une sécurité optimale.



Ce voyant lumineux jaune clignote sur l'écran tactile dès que le système antipatinage contrôle activement la pression de freinage et la puissance du moteur. Si le voyant demeure allumé, une anomalie est détectée au niveau du système antipatinage. Contactez le service d'entretien Tesla.



**AVERTISSEMENT :** Le système antipatinage ne peut pas empêcher les collisions dues à une conduite dangereuse ou à des virages serrés pris à vitesse élevée.

## Autoriser le patinage des roues

Pour permettre aux roues de patiner à une vitesse limitée, vous pouvez activer le démarrage à traction active. Ce mode peut s'activer à n'importe quelle vitesse, mais il est moins efficace à des vitesses plus élevées.

Dans des conditions normales, le démarrage à traction active ne devrait pas être activé. Activez-le uniquement dans des conditions où vous souhaitez que les roues patinent, comme dans les situations suivantes :

- Démarrage sur une surface instable comme le gravier ou la neige.
- Conduite sur de la neige épaisse, du sable ou dans de la boue.
- Sortie d'un trou ou d'une ornière profonde.

Pour permettre aux roues de patiner, touchez **Contrôles** > **Pédales et direction** > **Démarrage à traction active**.



Le L'écran tactile affiche un message d'alerte quand le démarrage à traction active est activé.

Bien que le démarrage à traction active soit automatiquement désactivé au prochain démarrage de la Model 3, il est fortement recommandé de le désactiver dès que vous avez résolu la situation dans laquelle vous vous trouviez.

**REMARQUE :** Le Démarrage à traction active ne peut être activé lorsque vous utilisez activement le régulateur de vitesse.



## Modes d'accélération

---

Touchez **Contrôles** > **Pédales et direction** > **Accélération** pour ajuster l'intensité de l'accélération que vous ressentez en conduisant Model 3

- Le mode **Confort** limite l'accélération pour offrir une conduite plus douce et agréable.

**REMARQUE** : Lorsque le mode Confort est sélectionné, Confort s'affiche sur l'écran tactile au-dessus de l'indicateur de vitesse de conduite.

- **Standard**: fournit le niveau normal d'accélération.

Vous pouvez améliorer le rendement du chauffage de l'habitacle en choisissant un mode d'accélération moins agressif. Ceci permet au système de la pompe à chaleur de prendre plus de chaleur de la batterie pour réchauffer l'habitacle de façon optimale, au lieu de conserver cette énergie pour offrir une performance d'accélération maximale. Ceci aide à rendre la conduite plus efficace par temps froids. Notez que vous choisissez un mode d'accélération plus agressif, la batterie doit se réchauffer avant que le niveau d'accélération choisi soit offert.



Lorsque vous réglez le siège conducteur, la position volant ou les rétroviseurs extérieurs pour la première fois, l'écran tactile vous invite à créer un profil de conducteur afin d'enregistrer ces réglages. Diverses préférences sont également enregistrées dans votre profil lorsque vous personnalisez le véhicule Model 3.

Pour sauvegarder les réglages de votre profil dans le nuage et y avoir accès dans plusieurs véhicules Tesla, commencez par configurer votre profil Tesla (voir [Utilisation des profils Tesla](#)).



Pour ajouter un nouveau profil conducteur, touchez l'icône du profil conducteur en haut de l'écran tactile. Ensuite, touchez **Paramètres du Profil conducteur > Ajouter un nouveau conducteur**, inscrivez le nom du conducteur et touchez **Créer un profil**. Suivez les instructions à l'écran pour enregistrer la position du rétroviseur et du volant dans le profil du conducteur.

Cochez la case **Utiliser l'Accès facile** si vous souhaitez enregistrer ou utiliser les paramètres existants de la fonction **Accès facile**, lesquels permettent de régler automatiquement le volant et le siège du conducteur pour faciliter les entrées et sorties du véhicule Model 3.

Si vous modifiez la position du volant, du siège conducteur ou des rétroviseurs extérieurs après avoir enregistré ou sélectionné un profil conducteur, l'écran tactile vous invite à **enregistrer** la nouvelle position ou à **restaurer** la position enregistrée précédemment (les autres paramètres sont automatiquement enregistrés). Pour modifier un paramètre sans avoir à l'enregistrer ou à le restaurer, vous n'avez qu'à ignorer la demande.

Pour supprimer un profil conducteur, touchez l'icône du profil conducteur en haut de l'écran tactile, touchez **Réglages profil conducteur**, puis sélectionnez le profil que vous voulez supprimer. Une fois le profil conducteur sélectionné, sélectionnez **Supprimer**.

**REMARQUE :** Le mode Voiturier est un profil conducteur intégré qui limite la vitesse et l'accès à certaines fonctionnalités du véhicule Model 3 (voir [Mode Voiturier](#)).

**REMARQUE :** Pour arrêter les réglages automatiques en cours selon le profil conducteur, touchez **Arrêté** dans le menu déroulant du profil conducteur. Les réglages automatiques s'arrêtent également si vous ajustez manuellement un siège, un rétroviseur ou le volant.

## Choisir un des Profils conducteurs



Pour régler le véhicule Model 3 en fonction d'un profil de conducteur, touchez l'icône du profil de conducteur figurant sur **l'écran Contrôles**. Ensuite, sélectionnez le conducteur pour ajuster votre véhicule Model 3 en fonction des paramètres qui ont été enregistrés pour le profil

conducteur choisi. Voir [Utilisation des profils Tesla](#) pour en savoir plus sur l'enregistrement des paramètres de profil dans le nuage pour un accès facile sur plusieurs véhicules Tesla.

**REMARQUE :** Votre réglage préféré du mode Arrêt ne sera pas synchronisé à votre profil conducteur. Pour en savoir plus, voir [Freinage et arrêt](#).

## Utilisation des profils Tesla

Les réglages du profil conducteur, comme les ajustements de siège, les préférences en matière de température, les itinéraires récents et préférés, les réglages multimédias, ainsi que les préférences relatives au partage des données peuvent être sauvegardés dans un profil Tesla qui est synchronisé dans chaque véhicule Tesla pris en charge dans votre compte Tesla. Ceci vous permet d'avoir accès à vos réglages et à vos préférences dans tous vos véhicules pris en charge.

Pour configurer votre profil Tesla, allez à **Réglages du profil conducteur** et sélectionnez votre nom de compte Tesla. Vous pouvez choisir de configurer un Nouveau profil ou de copier les réglages d'un profil conducteur existant.

Pour configurer un profil Tesla pour les autres conducteurs, partagez votre véhicule avec eux à partir de l'application mobile et allez à **Sécurité et conducteurs > Gérer les conducteurs > Ajouter conducteurs**. Après qu'ils aient accepté l'invitation à partir de leur compte Tesla, leur profil Tesla apparaîtra dans les réglages Profil conducteur. Si vous retirez leur accès au véhicule, cela supprime également leur profil Tesla. Pour en savoir plus sur comment donner accès sur l'application mobile, voir [Octroyer l'accès à un deuxième conducteur](#). De plus, vous pouvez changer votre photo de profil à partir de votre application de Tesla.

**REMARQUE :** Certains réglages de véhicule ne peuvent être synchronisés qu'entre les modèles de véhicules similaires. Si les positions du siège, du volant ou des rétroviseurs ne sont pas celles attendues, touchez **Contrôles > Entretien > Étalonnage siège conducteur, volant et rétroviseurs** dans les véhicules concernés. Si le réglage pour l'**Activation Autopilote** n'est pas celui attendu, touchez **Contrôles > Autopilote > Activation de l'Autopilote** (voir [Réglages de l'Autopilote](#)).

**REMARQUE :** Les profils Tesla sont pris en charge dans les véhicules dotés de la version logicielle 2022.24 ou plus récente.

Pour retirer votre profil Tesla d'un véhicule, retirez ce véhicule de votre compte Tesla :

1. Dans l'application mobile, touchez l'icône de profil dans le coin supérieur droit.
2. Touchez **Ajouter/retirer des produits**.
3. Touchez **Retirer**.
4. Sélectionnez le véhicule que vous voulez retirer.





## Réglages enregistrés

Un sous-ensemble des réglages choisis pour personnaliser votre véhicule Model 3 est enregistré automatiquement à votre Profil conducteur. Une fois enregistré, un crochet vert apparaît à côté de l'icône du profil conducteur sur l'écran tactile. Voici des réglages du profil conducteur qui sont automatiquement enregistrés :

- Les réglages de navigation, de température, des diverses lumières et de l'affichage.
- Les préférences de conduite et de l'Autopilote.

## Association d'un profil conducteur à une clé

Vous pouvez associer un profil conducteur à une clé (ou à plusieurs clés) pour permettre au véhicule Model 3 de sélectionner automatiquement le bon profil conducteur si la clé associée est détectée lorsque vous approchez du véhicule et ouvrez la porte du conducteur. Pour jumeler un profil conducteur à une clé, assurez-vous d'abord que vous utilisez le profil conducteur désiré, puis touchez **Contrôles** > **Verrouillage** > **Clés**. Vous pouvez faire basculer l'icône conducteur pour jumeler ou supprimer une clé du profil conducteur désiré. Le nom du profil conducteur s'affiche sous la clé pour montrer que le jumelage est réussi.

**REMARQUE :** Model 3 prend en charge jusqu'à 10 profils conducteurs. Vous pouvez jumeler plusieurs clés à un profil conducteur, mais vous ne pouvez pas jumeler plusieurs profils conducteurs à une seule clé.

## Accès facile

Vous pouvez définir un paramètre d'accès facile qui déplace le volant et le siège conducteur pour faciliter l'accès et la sortie de votre Model 3. Tout conducteur peut utiliser le paramètre d'accès facile en l'associant à son profil conducteur. Lorsque le paramètre d'accès facile est associé à un profil conducteur, le volant et le siège du conducteur s'ajustent automatiquement lorsque le véhicule est en mode Stationnement et que la ceinture de sécurité du siège conducteur est détachée, ce qui permet de sortir facilement du véhicule Model 3. En revenant au véhicule et en appuyant sur la pédale de frein, les paramètres utilisés par le dernier profil conducteur utilisé (ou ceux définis en fonction de la clé si celle-ci est associée à un profil conducteur) sont rétablis automatiquement.

Pour utiliser le paramètre **Accès facile** avec un profil conducteur, assurez-vous que la case **Utiliser l'Accès facile** est cochée.



**AVERTISSEMENT :** N'utilisez jamais l'Accès facile pour reculer le siège du conducteur à sa position la plus reculée lorsqu'un siège de sécurité pour enfants est installé sur le siège arrière derrière le siège du conducteur. En raison de l'espace réduit, le mouvement du siège pourrait frapper les jambes de l'enfant, causer des blessures ou déloger le siège.

## Mode Voiturier

Lorsque le véhicule Model 3 est en mode Voiturier, les restrictions suivantes s'appliquent :

- Vous devez utiliser la carte-clé pour entrer dans le véhicule Model 3 et le conduire
- La vitesse est limitée à 113 km/h (70 mi/h).
- L'accélération et la puissance maximales sont limitées.
- Le coffre avant et la boîte à gants sont bloqués.
- Les destinations Domicile et Lieu de travail ne sont pas disponibles dans le système de navigation.
- Les commandes vocales sont désactivées.
- Les fonctions de confort de l'autopilote sont désactivées.
- Le paramètre Autoriser l'accès mobile ne peut pas être modifié.
- HomeLink (si disponible dans votre région) n'est pas accessible.
- Les profils conducteurs ne sont pas accessibles.
- Certaines applications, comme Boîte à jeux et Théâtre, ne sont pas accessibles.
- L'écran tactile n'affiche pas la liste des clés qui ont accès au véhicule Model 3 (voir [Gestion des clés](#)).
- Les fonctions Wi-Fi et Bluetooth sont désactivées. Lorsque le véhicule Model 3 est en mode Voiturier, vous ne pouvez pas appairer de nouveaux appareils Bluetooth ni visualiser ou supprimer les appareils déjà appariés. Cependant, si un appareil jumelé par Bluetooth ou un réseau Wi-Fi connu est détecté à proximité, le véhicule Model 3 s'y connecte.

## Activation du mode Voiturier

Lorsque le véhicule Model 3 est en mode Stationnement, appuyez sur l'icône du profil du conducteur dans le haut de l'écran **Contrôles**, puis appuyez sur **Mode voiturier**

À la première utilisation du mode Voiturier, l'écran tactile vous demande de créer le NIP à 4 chiffres que vous utiliserez pour annuler ce mode.

Lorsque le mode Voiturier est activé, affiche le mot **Voiturier** et le profil de conducteur change à **Mode Voiturier** sur l'écran tactile.



Vous pouvez également activer et désactiver le mode Voiturier à l'aide de l'application mobile (si le véhicule Model 3 est stationné). Lorsque vous utilisez l'application mobile, vous n'avez pas besoin d'entrer le NIP, car vous devez déjà vous connecter sur votre compte Tesla à l'aide de vos renseignements d'identification.

**REMARQUE :** Si le paramètre **NIP pour conduite** est activé (voir [NIP pour conduite](#)), vous devez saisir le NIP de conduite avant de définir ou saisir le NIP du mode voiturier. Une fois le mode Voiturier activé, vous pourrez conduire la Model 3 sans que le voiturier n'ait besoin de saisir le NIP de conduite.

**REMARQUE :** Le paramètre **NIP pour conduite** n'est pas disponible lorsque le mode Voiturier est activé.

Si vous avez oublié le NIP du mode Voiturier, vous pouvez le réinitialiser de l'intérieur de le véhicule Model 3 en saisissant les identifiants de votre compte Tesla (cela annule aussi le mode voiturier). Le code NIP peut également être réinitialisé à l'aide de l'application mobile.

## Désactivation du mode Voiturier

Lorsque le véhicule Model 3 est en mode Stationnement, appuyez sur l'icône du profil du conducteur du **Mode voiturier** dans le haut de l'écran **Contrôles**, puis saisissez votre NIP à quatre chiffres.

Lorsque vous désactivez le mode Voiturier, tous les paramètres associés au dernier profil conducteur sélectionné et aux derniers paramètres de climatisation utilisés sont restaurés, et toutes les fonctions sont rendues disponibles.

**REMARQUE :** La désactivation du mode Voiturier à partir de l'application mobile ne nécessite pas la saisie du code NIP.



## Affichage des renseignements sur le voyage

Les renseignements sur le trajet s'affichent sur l'écran tactile dans la zone « Cartes » de l'affichage de l'état du véhicule ou lorsque vous touchez **Contrôles > Trajets**. Pour le trajet actuel, vous pouvez afficher la distance, la durée et l'utilisation moyenne d'énergie. Vous pouvez également afficher la distance et l'énergie totale et moyenne utilisée depuis la dernière recharge et pour les trajets supplémentaires.

Pour nommer ou renommer un trajet, touchez le nom de ce dernier, saisissez un nouveau nom, puis appuyez sur **Enregistrer**. Pour réinitialiser un compteur journalier, touchez son bouton **Réinitialiser**.

## Odomètre

Pour afficher l'odomètre, effectuez l'une des actions suivantes :

- Touchez **Contrôles > Logiciel**.
- Touchez **Contrôles > Trajets**.
- Ouvrez l'application mobile et allez jusqu'au bas de l'écran principal.



## Emplacement de la caméra

Model 3 est muni d'une caméra de rétrovision située au-dessus de la plaque d'immatriculation arrière.



Dès que vous passez en marche arrière (R), l'écran tactile affiche la vue de la caméra. Les lignes vous montrent la trajectoire à suivre en fonction de la position du véhicule volant. Ces lignes s'ajustent quand vous tournez le volant.

Model 3 affiche également des images des caméras latérales (le cas échéant). Faites glisser vers le haut ou le bas pour cacher ou afficher les images provenant des caméras latérales.

**REMARQUE :** Le signal visuel de l'Assistance au stationnement apparaît également sur l'écran tactile (voir [Assistance au stationnement](#)).



Pour afficher la vue des caméras arrière à tout moment, ouvrez le lanceur d'application et touchez l'application Caméra.

Si au lieu de la vue de la caméra de rétrovision, un écran noir apparaît sur l'écran tactile lorsque vous faites marche arrière, utilisez les rétroviseurs pour vous assurer que vous pouvez reculer de façon sécuritaire. Si vous rencontrez encore des problèmes avec la caméra de rétrovision, utilisez l'application mobile pour prendre un rendez-vous d'entretien.

**AVERTISSEMENT :** Ne vous fiez pas aux caméras pour voir si la zone derrière vous est exempte d'objets ou de personnes. Les caméras peuvent ne pas détecter des objets ou des barrières susceptibles d'entraîner des dommages ou des blessures. De plus, plusieurs facteurs externes peuvent réduire les performances des caméras, comme une lentille sale ou obstruée. Par conséquent, le fait de se fier uniquement aux caméras pour établir si le véhicule Model 3 s'approche d'un obstacle peut entraîner des dommages au véhicule ou à des objets, voire causer des blessures corporelles graves. Vérifiez toujours la zone de vos propres yeux. Regardez par-dessus votre épaule et utilisez tous les rétroviseurs lorsque vous roulez en marche arrière. Utilisez les caméras uniquement comme guide. Elle ne sert pas à remplacer vos contrôles visuels et ne se substitue pas à une conduite prudente et responsable.

Pour garantir une image claire, la lentille de la caméra doit être propre et exempte de tout obstacle. Voir [Nettoyage](#).



## Système d'alerte piéton

---

Le système d'alerte piéton fait en sorte que le véhicule Model 3 émet un son lorsque vous roulez approximativement à moins de 25 mi/h (40 km/h) ou en marche arrière. Parce que les véhicules électriques roulent silencieusement, ce signal sonore permet d'alerter les piétons de l'arrivée de votre véhicule. Le signal sonore, qui s'active chaque fois que le véhicule Model 3 quitte le mode Stationnement, s'intensifie avec la vitesse qui augmente.

**⚠ AVERTISSEMENT :** Si le signal sonore est inaudible, les piétons peuvent ne pas être avertis de l'arrivée de votre véhicule, ce qui peut augmenter le risque d'une collision et engendrer des blessures graves, voire la mort. Si le système d'alerte piéton ne fonctionne pas, communiquez immédiatement avec Tesla.



L'Autopilote est une suite de fonctions avancées d'aide à la conduite destinées à rendre la conduite plus sûre et moins stressante. Aucune de ces fonctionnalités ne rend le véhicule Model 3 entièrement autonome ou ne vous remplace en tant que conducteur. Les fonctions de l'Autopilote sont offertes de série sur tous les nouveaux véhicules Tesla.

**REMARQUE :** Selon le marché, la configuration du véhicule, les options achetées et la version du logiciel, votre véhicule peut ne pas être doté des fonctionnalités suivantes ou une fonctionnalité peut ne pas fonctionner exactement comme décrite.

L'Autopilote de base comprend le Régulateur de vitesse adaptatif et l'Assistance au maintien de cap.

- **Régulateur de vitesse adaptatif :** Maintient votre vitesse et une distance de suivi réglable par rapport au véhicule qui vous précède, s'il y en a un (voir [Régulateur de vitesse adaptatif](#)).
- **Assistance au maintien de cap :** Maintient votre vitesse et la distance avec le véhicule devant vous tout en maintenant intelligemment le véhicule Model 3 dans sa voie (voir [Assistance au maintien de cap](#)).

 **AVERTISSEMENT :** L'Autopilote de base est une fonction qui exige que vos mains restent sur le volant. Gardez vos mains sur le volant en tout temps, soyez conscient des conditions de la route et de la circulation environnante et des autres usagers (comme les piétons et les cyclistes). Soyez toujours prêt à réagir. Le non-respect de ces instructions pourrait entraîner des dommages, des blessures graves ou la mort.

L'Autopilote amélioré inclut des fonctionnalités supplémentaires. Les fonctionnalités de l'Autopilote amélioré sont conçues pour réduire davantage la charge de travail du conducteur et faciliter les actions courantes, notamment le changement de voie ou le stationnement.

- **Changement de voie automatique :** Déplace le véhicule Model 3 dans une voie adjacente lorsque vous activez le clignotant et que l'Assistance au maintien de cap est activée (voir [Changement de voie automatique](#)).
- **Navigation avec Autopilote :** Guide activement le véhicule Model 3 de la bretelle d'accès à la bretelle de sortie d'une autoroute, notamment en effectuant des changements de voie, en naviguant sur les échangeurs, en enclenchant automatiquement le clignotant et en prenant la bonne sortie (voir [Navigation avec Autopilote](#)).
- **Parking Auto :** Stationne le véhicule Model 3, parallèlement ou perpendiculairement (voir [Stationnement automatique](#)).

- **Sortie automatique :** Fait avancer ou reculer le véhicule Model 3, même lorsque vous êtes à l'extérieur du véhicule. Ceci est pratique lorsque vous stationnez votre véhicule dans des endroits étroits (voir [Sortie automatique](#)).
- **Sortie automatique intelligente :** Sort le véhicule Model 3 d'une place de stationnement et d'environnements plus complexes, en contournant les obstacles et d'autres véhicules, pour vous rencontrer ou aller vers une cible prédéterminée (voir [Sortie automatique intelligente](#)).

 **AVERTISSEMENT :** L'Autopilote amélioré est une fonction qui exige que vos mains restent sur le volant. Gardez vos mains sur le volant en tout temps, soyez conscient des conditions de la route et de la circulation environnante et des autres usagers (comme les piétons et les cyclistes). Soyez toujours prêt à réagir. Le non-respect de ces instructions peut entraîner des dommages et des blessures graves, voire mortelles.

La Conduite entièrement autonome comprend :

- **Contrôle des feux de circulation et des panneaux d'arrêt :** Maintient votre vitesse, maintient une distance avec le véhicule devant vous et maintient le véhicule Model 3 dans sa voie tout en ralentissant et en s'arrêtant aux feux de circulation et aux panneaux d'arrêt (voir [Contrôle des feux de circulation et des panneaux d'arrêt](#)).
- **Assistance au maintien de cap en ville (Conduite entièrement autonome (Bêta)) :** Tente de conduire jusqu'à votre destination en suivant les virages de la route; s'arrête et négocie les intersections, les panneaux d'arrêt et les ronds-points; prend des virages à gauche et à droite; et entre et sort des autoroutes (voir [Conduite entièrement autonome \(Bêta\)](#)).

 **AVERTISSEMENT :** La Capacité de conduite entièrement autonome nécessite de garder les mains sur le volant. Gardez vos mains sur le volant en tout temps, soyez conscient des conditions de la route et de la circulation environnante et des autres usagers (comme les piétons et les cyclistes). Restez attentif à la route en tout temps et soyez prêt à réagir immédiatement. Le non-respect de ces instructions peut entraîner des dommages et des blessures graves, voire mortelles.

L'Autopilote utilise les caméras sur le véhicule Model 3, qui surveillent la zone environnante et détectent les autres véhicules, les piétons, les marquages routiers et les obstacles tels que les barrières et les bordures. Des caméras sont montées sur les côtés avant, arrière, gauche et droit du véhicule Model 3 (voir [Caméras](#)).

Model 3 est également équipé d'une caméra d'habitacle, montée dans le rétroviseur arrière, qui surveille l'attention du conducteur. Il vous incombe de garder vos mains sur le volant, d'être attentif à la route et être prêt à prendre des mesures immédiates à tout moment.





## À propos de l'Autopilote

---

Lorsque l'Autopilote est activé, le véhicule Model 3 affiche une série d'avertissements progressifs vous rappelant de garder les mains sur le volant et de faire attention à la route. S'il n'obtient pas de réponse, l'Autopilote se désactive et n'est pas disponible pour le reste du trajet.

**⚠ AVERTISSEMENT :** L'Autopilote est conçu pour le confort de conduite et votre commodité. Il ne s'agit pas d'un dispositif permettant de prévenir ou d'éviter une collision. Il vous incombe de rester vigilant, de conduire prudemment et de demeurer en plein contrôle de votre véhicule en tout temps. Ne vous fiez jamais à l'Autopilote pour ralentir convenablement le véhicule Model 3. Sur la route, surveillez toujours ce qui se passe devant vous et soyez prêt prendre les mesures correctives. Le non-respect de cette consigne peut entraîner de graves blessures ou la mort.

Vous devez vous familiariser avec les limites de l'Autopilote et être prêt à prendre le contrôle à tout moment. Pour plus de limites, mises en garde et avertissements, consultez [Limites et alertes](#).



## États de l'Autopilote

Assurez-vous que toutes les caméras sont propres et libres de toute obstruction avant chaque utilisation et avant d'utiliser les fonctionnalités de l'Autopilote (voir [Nettoyer une caméra](#)). La performance de l'Autopilote peut être réduite par des caméras et des capteurs (le cas échéant) sales, ainsi que par certaines conditions environnementales comme la pluie et des marquages de voies effacés. Si une caméra est obstruée ou aveuglée, Model 3 affiche un message sur l'écran tactile et les fonctionnalités de l'Autopilote peuvent ne pas être disponibles. Pour obtenir plus d'informations à propos d'alertes spécifiques, consultez [Alertes de dépannage](#).

Avant de pouvoir utiliser les fonctionnalités de l'Autopilote, et après certaines visites d'entretien, vous devez parcourir une courte distance pour calibrer les caméras. Pour en savoir plus, voir [Conduire pour étalonner les caméras](#).

De plus, ces fonctionnalités peuvent ne pas fonctionner comme prévu lorsque :

- La route présente des virages serrés ou des dénivelés importants.
- La signalisation routière est peu claire, imprécise ou mal entretenue.
- La visibilité est mauvaise (en raison de fortes pluies, de neige, de grêle, etc. ou de routes mal éclairées la nuit)
- Vous conduisez dans un tunnel ou à côté d'un diviseur d'autoroute qui gêne la vue de la ou des caméras.
- Une source de lumière intense (notamment des phares ou la lumière directe du soleil) interfère avec le champ de vision de la ou des caméras.

La liste ci-dessus n'est pas une liste exhaustive des situations pouvant nuire au bon fonctionnement des fonctionnalités de l'Autopilote. Pour en savoir plus, voir [Limitations et alertes](#).

**REMARQUE :** Selon le marché, la configuration du véhicule, les options achetées et la version du logiciel, votre véhicule peut ne pas être doté des fonctionnalité suivantes ou une fonctionnalité peut ne pas fonctionner exactement comme décrite.

Fonctionnalité de l'Autopilote	Disponible quand
Régulateur de vitesse adaptatif	<ul style="list-style-type: none"> <li>• Vous roulez entre 18 mi/h (30 km/h) et 85 mi/h (140 km/h)</li> </ul> <p><b>REMARQUE :</b> Vous pouvez activer le Régulateur de vitesse adaptatif à des vitesses inférieures si un véhicule est détecté à au moins 5 pieds (1,50 mètre) devant le véhicule Model 3.</p>
Assistance au maintien de cap	<ul style="list-style-type: none"> <li>• Vous roulez entre 18 mi/h (30 km/h) et 85 mi/h (140 km/h)</li> </ul> <p><b>REMARQUE :</b> Vous pouvez activer l'Assistance au maintien de cap à des vitesses inférieures si un véhicule est détecté à au moins 5 pieds (1,5 mètre) devant le véhicule Model 3.</p> <p><b>REMARQUE :</b> Sur une route résidentielle, une route sans séparation centrale ou une route à accès non contrôlé, la vitesse de croisière maximale autorisée est limitée et l'écran tactile affiche un message. La vitesse limitée sera la limite de vitesse de la route plus 5 mi/h (10 km/h).</p> <ul style="list-style-type: none"> <li>• Les phares sont réglés sur <b>Activé</b> ou <b>Auto</b>. Bien que l'Autopilote soit disponible à la fois pendant la journée et dans des conditions de faible luminosité (crépuscule ou obscurité), l'Assistance au maintien de cap s'interrompt ou n'est pas disponible si les phares sont réglés sur <b>Désactivé</b>. Lorsque la Navigation avec autopilote est activée, <b>Feux de route automatiques</b> est automatiquement activé (voir <a href="#">Feux de route</a>) et les essuie-glaces sont réglés sur <b>Auto</b>.</li> </ul>
Navigation avec Autopilote	<ul style="list-style-type: none"> <li>• Vous roulez entre 18 mi/h (30 km/h) et 85 mi/h (140 km/h).</li> </ul>



## À propos de l'Autopilote

Fonctionnalité de l'Autopilote	Disponible quand
	<p><b>REMARQUE :</b> Vous pouvez activer la Navigation avec Autopilote à des vitesses inférieures si un véhicule est détecté à au moins 5 pieds (1,5 mètre) devant le véhicule Model 3,</p> <ul style="list-style-type: none"><li>• Vous roulez sur une autoroute à accès contrôlé. Lorsque vous quittez une autoroute à accès contrôlé, la Navigation avec autopilote revient à Assistance au maintien de cap.</li></ul>
Conduite entièrement autonome (Bêta)	<ul style="list-style-type: none"><li>• Vous roulez à moins de 85 mi/h (150 km/h)</li></ul> <p><b>REMARQUE :</b> Vous pouvez activer la conduite entièrement autonome (Bêta) à des vitesses inférieures, y compris lorsque Model 3 est à l'arrêt, qu'il y ait ou non un véhicule détecté devant Model 3.</p> <ul style="list-style-type: none"><li>• Les phares sont réglés sur <b>Activé</b> ou <b>Auto</b>. Bien que la conduite entièrement autonome (bêta) soit disponible à la fois pendant la journée et dans des conditions de faible luminosité (crépuscule ou obscurité), elle s'interrompt ou n'est pas disponible si les phares sont réglés sur <b>Désactivé</b>. Lorsque la conduite entièrement autonome (bêta) est activée, <b>Feux de route automatiques</b> est automatiquement activé (voir <a href="#">Feux de route</a>) et les essuie-glaces sont réglés sur <b>Auto</b>.</li></ul>



Cette rubrique décrit comment activer et utiliser les fonctionnalités d'assistance au conducteur suivantes.

**REMARQUE :** Selon le marché, la configuration du véhicule, les options achetées et la version du logiciel, votre véhicule peut ne pas être doté des fonctionnalités suivantes ou une fonctionnalité peut ne pas fonctionner exactement comme décrite.

- **Régulateur de vitesse adaptatif :** Comme le régulateur de vitesse traditionnel, le Régulateur de vitesse adaptatif maintient une vitesse de conduite définie. Cependant, le régulateur de vitesse adaptatif ralentit ou accélère également Model 3 selon les besoins pour maintenir une certaine distance par rapport au véhicule qui vous précède. Lorsque le Régulateur de vitesse adaptatif est activé, vous avez toujours la responsabilité de tourner le Model 3 (voir [Régulateur de vitesse adaptatif](#)).
- **Assistance au maintien de cap :** Comme le régulateur de vitesse adaptatif, l'Assistance au maintien de cap maintient une vitesse définie (s'il n'y a pas de véhicule devant vous) ou une distance de suivi définie (s'il y a un véhicule devant vous). De plus, l'Assistance au maintien de cap détecte les marquages au sol, les bordures de route et la présence de véhicules et d'objets pour maintenir intelligemment le véhicule Model 3 dans sa voie de circulation.

**REMARQUE :** L'Assistance au maintien de cap est une fonctionnalité BÊTA.

- **Changement de voie automatique :** Lorsque vous activez un clignotant alors que l'Assistance au maintien de cap est active, le Changement de voie automatique déplace Model 3 dans la voie adjacente dans la direction indiquée par le clignotant (voir [Changement de voie automatique](#)).
- **Navigation avec autopilote :** La Navigation avec Autopilote s'appuie sur les fonctionnalités du Régulateur de vitesse adaptatif et de l'Assistance au maintien de cap. Lorsque l'Assistance au maintien de cap est activée, la Navigation avec Autopilote permet au véhicule Model 3 de changer automatiquement de voie pour dépasser d'autres véhicules et suivre l'itinéraire de navigation.

**REMARQUE :** La Navigation avec Autopilote est une fonction bêta.

Le Régulateur de vitesse adaptatif et l'Assistance au maintien de cap utilisent les informations des caméras sur le véhicule Model 3 pour détecter les marquages au sol, les bordures de route, ainsi que les autres véhicules et usagers de la route autour du véhicule Model 3.



**ATTENTION :** Assurez-vous que toutes les caméras sont propres et libres de toute obstruction avant chaque utilisation et avant d'utiliser les fonctionnalités de l'Autopilote (voir [Nettoyer une caméra](#)). La performance de l'Autopilote peut être réduite par des caméras et des capteurs (le cas échéant) sales, ainsi que par certaines conditions environnementales comme la pluie et des marquages de voies effacés. Si une caméra est obstruée ou aveuglée, Model 3 affiche un message sur l'écran tactile et les fonctionnalités de l'Autopilote peuvent ne pas être disponibles. Pour obtenir plus d'informations à propos d'alertes spécifiques, consultez [Alertes de dépannage](#).



**ATTENTION :** Il est de votre responsabilité de vous familiariser avec les limites de l'autopilote et les situations où l'intervention du conducteur peut être nécessaire. Pour en savoir plus, voir [Limites et avertissements](#).

## Réglages de l'Autopilote

Avant d'utiliser les fonctionnalités de l'Autopilote, personnalisez leur fonctionnement en appuyant sur **Contrôles > Autopilote**.

- **Vitesse établie :** Vous pouvez choisir si l'Autopilote s'active à la vitesse de limite détectée ou à votre vitesse de conduite actuelle. Touchez **Contrôles > Autopilote > Vitesse établie** et choisissez soit **Limite de vitesse** ou **Vitesse actuelle**.
  - **Tolérance :** Si vous choisissez **Limite de vitesse**, vous pouvez spécifier une tolérance en appuyant sur **Tolérance de vitesse établie**. Vous pouvez choisir **Fixe** (la vitesse de croisière s'ajuste à une valeur précise sur toutes les routes) ou **Pourcentage** (la vitesse de croisière est ajustée en pourcentage de la limite de vitesse détectée sur la route)
  - **Activation Autopilote :** Choisissez comment activer l'Assistance au maintien de cap. Avec le réglage en **Un clic**, le Régulateur de vitesse adaptatif et l'Assistance au maintien de cap s'activent lorsque vous appuyez une fois sur la molette de défilement droite. Si elle est réglée sur **Deux clics**, vous devez appuyer deux fois sur la molette pour activer l'Assistance au maintien de cap.
- REMARQUE :** **Activation Autopilote** doit être réglé sur **Deux clics** si vous souhaitez utiliser le régulateur de vitesse adaptatif indépendamment de l'assistance au maintien de cap.
- **Signal sonore de feu vert :** Au Canada et aux États-Unis : Si cette fonction est activée, vous entendez un signal sonore lorsque vous attendez à un feu de circulation rouge et qu'il tourne au vert. Si vous n'utilisez pas activement le Régulateur de vitesse adaptatif et que vous attendez à un feu rouge derrière un autre véhicule, vous entendrez le signal sonore lorsque ce véhicule avancera.



## Régulateur de vitesse adaptatif

Le régulateur de vitesse adaptatif est toujours activé.

40  
MAX

Lorsque le Régulateur de vitesse adaptatif est offert, mais non activé, l'écran tactile affiche un icône de vitesse grise. Le chiffre affiché représente la vitesse qui sera utilisée lorsque vous activerez le régulateur de vitesse adaptatif.

40  
MAX

Lorsque le Régulateur de vitesse adaptatif fait rouler activement le véhicule à la vitesse de croisière définie, la vitesse de croisière est en surbrillance bleue.

Pour activer le régulateur de vitesse adaptatif, abaissez le levier de conduite et relâchez la pédale de l'accélérateur pour permettre au régulateur de vitesse adaptatif de maintenir la vitesse de croisière. Vous pouvez appuyer sur l'accélérateur à tout moment pour ignorer temporairement la vitesse de croisière définie.

**REMARQUE :** Si l'**Activation Autopilote** est réglée sur **Un clic**, le fait d'appuyer sur la molette de droite une fois activera également l'assistance au maintien de cap (ce qui comprend le régulateur de vitesse adaptatif). Touchez **Contrôles > Autopilote > Activation de l'Autopilote** et choisissez **Deux clics** pour utiliser le régulateur de vitesse adaptatif indépendamment de l'assistance au maintien de cap quand vous appuyez une seule fois sur la molette de droite.

Si vous voulez entendre un signal sonore lorsque vous activez ou désactivez le Régulateur de vitesse adaptatif, touchez **Contrôles > Autopilote > Signal sonore du Régulateur de vitesse adaptatif**.



**AVERTISSEMENT :** Le régulateur de vitesse adaptatif est conçu pour le confort de conduite. Il ne s'agit pas d'un dispositif permettant de prévenir ou d'éviter une collision. Il vous incombe de rester vigilant, de conduire prudemment et de demeurer en plein contrôle de votre véhicule en tout temps. Ne vous fiez jamais au régulateur de vitesse adaptatif pour ralentir convenablement la Model 3. Sur la route, surveillez toujours ce qui se passe devant vous et soyez prêt prendre les mesures correctives. Le non-respect de cette consigne peut entraîner de graves blessures ou la mort. Pour en savoir plus, voir [Limites et avertissements](#).

## Assistance au maintien de cap

**REMARQUE :** Selon le marché, la configuration du véhicule, les options achetées et la version du logiciel, votre véhicule peut ne pas être doté de l'Assistance au maintien de cap ou cette fonctionnalité peut ne pas fonctionner exactement comme décrite.

Pour activer l'assistance au maintien de cap :

1. Appuyez sur **Commandes > Autopilote > Fonctionnalités de l'autopilote > Assistance au maintien de cap (bêta)**.
2. Après avoir lu attentivement et compris la fenêtre contextuelle, appuyez sur **Oui**.



Pour indiquer que l'Assistance au maintien de cap est disponible (sans toutefois diriger activement le véhicule Model 3), le coin supérieur de l'écran tactile affiche l'icône grise de l'Assistance au maintien de cap à côté de l'indicateur de vitesse. Lorsque l'Assistance au maintien de cap n'est pas offerte, l'icône correspondante disparaît. (Par exemple, si votre vitesse de conduite ne se trouve pas dans la plage de vitesse requise pour pouvoir utiliser l'assistance au maintien de cap.)

Pour lancer l'autoguidage, la molette de défilement droite déplacera la manette.

**REMARQUE :** Si **Activation Autopilote** est réglé sur **Deux clics**, vous devez appuyer deux fois sur la molette de défilement droite pour activer l'Assistance au maintien de cap (voir [Réglages de l'Autopilote](#)).

L'Assistance au maintien de cap confirme son activation avec un signal sonore et affiche brièvement sur l'écran tactile un message qui vous rappelle de vous concentrer sur la route et d'être prêt à prendre la relève en tout temps.



Pour indiquer que l'assistance au maintien de cap est maintenant activée, l'écran tactile affiche l'icône de l'assistance au maintien de cap en bleu.

Lorsque l'assistance au maintien de cap est en mesure de détecter les marquages de voies, elle affiche les bordures de la voie en bleu sur l'écran tactile.

Chaque fois que l'assistance au maintien de cap est active, le régulateur de vitesse adaptatif est également actif.

Lorsque la limite de vitesse ne peut pas être détectée alors que l'Assistance au maintien de cap est engagée, cette dernière réduit votre vitesse de conduite et limite la vitesse de croisière définie à 45 mi/h (70 km/h). Vous pouvez accélérer pour dépasser la vitesse limite, mais le véhicule Model 3 ne freinera pas en cas de détection d'obstacles tant que vous appuyez sur l'accélérateur. La fonction d'Assistance au maintien de cap ralentit jusqu'à la vitesse limite lorsque vous relâchez la pédale d'accélérateur. Lorsque vous quittez la route ou que vous désactivez l'assistance au maintien de cap au moyen du volant, vous pouvez augmenter à nouveau votre vitesse de croisière définie si vous le souhaitez.



**⚠ AVERTISSEMENT :** L'Assistance au maintien de cap nécessite de garder les mains sur le volant. Gardez vos mains sur le volant en tout temps, soyez conscient des conditions routières et de la circulation environnante, et soyez toujours prêt à prendre des mesures immédiates. Le non-respect de ces instructions peut entraîner des dommages et des blessures graves, voire mortelles. Il est de votre responsabilité de vous familiariser avec les limites de l'assistance au maintien de cap et les situations où elle peut ne pas fonctionner comme prévu. Pour en savoir plus, voir [Limites et avertissements](#).

## Changement de voie automatique

**REMARQUE :** Selon la région, la configuration du véhicule, les options achetées et la version logicielle, votre véhicule n'est peut-être pas doté du Changement de voie automatique ou cette fonction peut ne pas fonctionner exactement comme décrite.

Si vous enclenchez le clignotant alors que l'assistance au maintien de cap est activée, Model 3 se déplace dans la voie adjacente dans la direction indiquée par le clignotant, à condition que les conditions suivantes soient remplies :

- Le clignotant est enclenché.
- Les marquages au sol indiquent qu'un changement de voie est permis.
- Au cours d'un changement de voie, le véhicule Model 3 doit détecter la ligne extérieure de la voie cible. Si le marquage au sol n'est pas détecté, le changement de voie est annulé et le véhicule Model 3 retourne à sa voie de circulation.
- La vue des caméras n'est pas obstruée.
- Model 3 ne détecte pas un véhicule dans son angle mort, ou un véhicule ou un obstacle qui se trouverait au centre de la voie cible. Si un véhicule ou un autre obstacle est détecté dans la voie cible, il s'affiche en rouge sur la visualisation sur le écran tactile et le Model 3 n'effectue pas le changement de voie tant qu'il n'est pas sûr de le faire.

**⚠ AVERTISSEMENT :** Bien que l'autopilote soit conçu pour détecter les véhicules et les obstacles dans les voies adjacentes, il est de votre responsabilité de toujours effectuer des contrôles visuels pour vous assurer qu'il est sûr et approprié de se déplacer dans la voie ciblée. Si l'autopilote ne peut pas changer de voie en raison de données inadéquates, l'écran tactile affiche une série d'avertissements. Il est donc nécessaire de toujours être attentif au écran tactile lorsque vous utilisez le changement de voie automatique et d'être prêt à diriger manuellement Model 3.

La vitesse minimale à laquelle l'autopilote change de voie peut varier selon la région, la vitesse dans les voies adjacentes et d'autres facteurs. Soyez toujours prêt à conduire manuellement et à changer de voie si cela s'avère nécessaire. Lors d'un changement de voie, l'accélération au dépassement s'active, ce qui permet au véhicule Model 3 d'accélérer pour se rapprocher d'un véhicule qui roule à l'avant (voir [Accélération de dépassement](#)).

Lorsque vous enclenchez un clignotant, l'autopilote déplace Model 3 une voie à la fois. Pour passer à une autre voie, vous devez enclencher le clignotant une deuxième fois après que le premier changement de voie soit terminé.

Lorsque le véhicule Model 3 change de voie, il est important de surveiller ses performances en surveillant la trajectoire de conduite devant vous et la zone environnante. Soyez prêt à prendre le volant à tout moment. Lorsque vous passez dans la voie adjacente, le écran tactile affiche votre emplacement dans la voie vers laquelle le véhicule Model 3 se dirige.

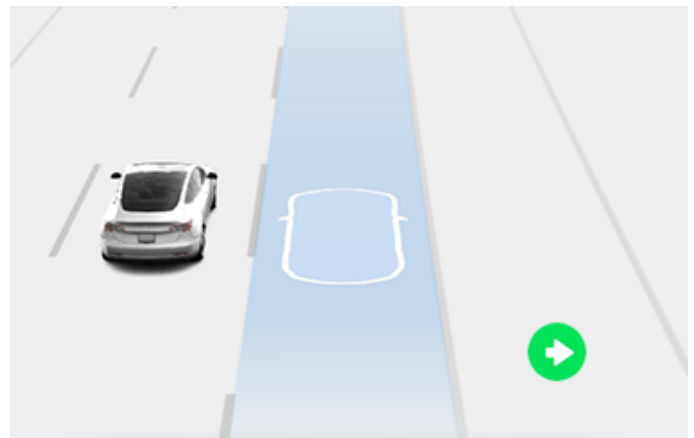

## Navigation avec Autopilote

**REMARQUE :** Selon la région, la configuration du véhicule, les options achetées et la version logicielle, votre véhicule n'est peut-être pas doté de la Navigation avec Autopilote ou cette fonction peut ne pas fonctionner exactement comme décrite.

Pour activer la Navigation avec Autopilote, appuyez sur **Contrôles > Autopilote > Navigation avec Autopilote (bêta)**. Puis, pour personnaliser le fonctionnement souhaité de la Navigation avec Autopilote, appuyez sur **Personnaliser la navigation avec Autopilote** :

- **Activer au début de chaque trajet :** Choisissez si vous souhaitez activer la navigation avec autopilote pour chaque trajet. Lorsque cette fonction est activée, le bouton de Navigation sur Autopilote sur la liste de virages est déjà activé au début de chaque trajet.





# Fonctions de l'Autopilote

- **Changements de voie en fonction de la vitesse** : La Navigation avec Autopilote est conçue pour effectuer des changements de voie en fonction de la vitesse et de la route. Les changements de voie en fonction de la vitesse sont facultatifs. Vous pouvez utiliser ce réglage pour désactiver les changements de voie en fonction de la vitesse ou pour préciser le degré d'agressivité de la navigation avec autopilote pour les changements de voie pour vous permettre d'atteindre la vitesse réglée (**Lente, Moyenne** ou **Mad Max**).
- **Quitter la voie de dépassement** : Lorsque vous naviguez vers une destination, choisissez si vous désirez que la Navigation avec Autopilote dirige votre véhicule hors de la voie de dépassement. En plus des changements de voie en fonction de la route et de la vitesse, la Navigation avec Autopilote exige également que vous quittiez la voie de dépassement pour vous rappeler de demeurer dans une voie où la circulation est plus lente lorsque vous ne dépassez pas d'autres véhicules. Choisissez **Non** pour désactiver cette fonction et pour que le véhicule Model 3 demeure dans une voie de dépassement, sauf lorsqu'il est nécessaire de changer de voie pour demeurer sur le trajet.
- **Confirmation de changement de voie nécessaire** : (si équipé) Par défaut, la navigation avec autopilote requiert votre confirmation avant de procéder à un changement de voie en enclenchant le clignotant approprié. Si vous ne confirmez pas le changement de voie dans 3 secondes, un signal sonore est émis vous rappelant que la navigation avec autopilote attend votre confirmation pour le changement de voie.
- **Notification de changement de voie** : Vous pouvez préciser si et comment vous souhaitez être avisé des changements de voie (**Désactivé, Sonore, Vibration** ou **les deux**).

Si **Activer au début de chaque trajet** est activé, la Navigation avec Autopilote s'active automatiquement lorsque :

- L'Assistance au maintien de cap est active.
- Vous naviguez vers une destination.
- Vous vous trouvez sur une autoroute à accès contrôlé.

Lorsque la Navigation avec Autopilote est activée, un bouton apparaît sur la liste de virages de la carte lorsqu'un itinéraire est actif et que la route comprend au moins une autoroute à accès contrôlé.

Si **Activer au début de chaque trajet** est désactivé, touchez le bouton **Naviguer avec Autopilote** au-dessus des instructions détaillées pour l'activer. Une fois que la Navigation avec Autopilote est sélectionnée, elle s'activera chaque fois que vous démarrez l'Autopilote.



L'icône de la Navigation avec Autopilote s'affiche dans la liste des directions étape par étape lorsque vous vous dirigez vers une destination et que la Navigation avec Autopilote est disponible, mais non active.



Lorsque la Navigation avec Autopilote est activée, l'icône est bleue. Si **Activer au début de chaque trajet** est activée, l'icône de la Navigation avec Autopilote est sélectionnée dès que vous commencez la navigation. Touchez l'icône pour désactiver la Navigation avec Autopilote et repasser à l'Assistance au maintien de cap.

Chaque fois que la navigation avec autopilote est activée, le bouton Navigation avec autopilote tourne au bleu et écran tactile affiche la voie de circulation sous la forme d'une ligne bleue devant Model 3 :

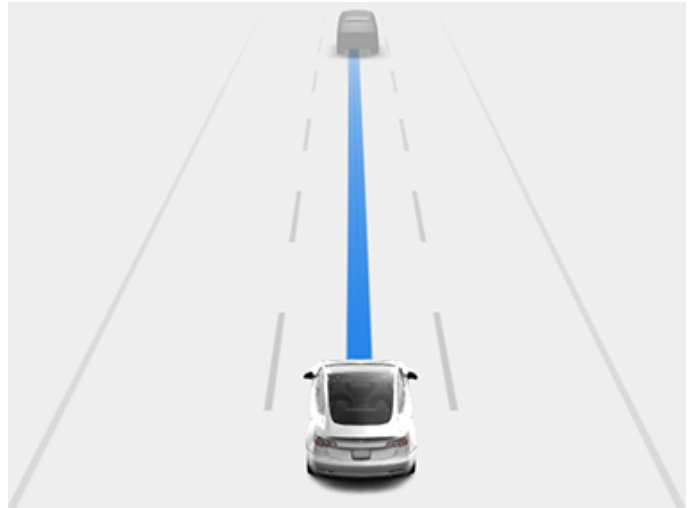

Les directions virage par virage affichent l'icône d'assistance au maintien de cap près des manœuvres (comme les sorties d'autoroute) qui sont effectuées par la navigation avec autopilote.

Lorsque la navigation avec autopilote est activée, Model 3 effectue automatiquement des changements de vitesse et de voie .

- **Changements de voie en fonction de la vitesse** : La navigation avec autopilote change de voie pour réduire le temps de conduite vers votre destination. Par exemple, si Model 3 se trouve derrière un véhicule dont la vitesse de croisière est inférieure à la vitesse de croisière définie, la navigation avec autopilote déplace le véhicule dans la voie de dépassement pour le dépasser. Les changements de voie en fonction de la vitesse sont facultatifs.
- **Changements de voie en fonction du trajet** : La navigation avec autopilote change de voie pour vous diriger vers votre destination. Par exemple, la navigation avec autopilote déplace le véhicule dans la voie de sortie lorsque Model 3 approche de la bretelle de sortie précisée par l'itinéraire de navigation.



Si vous ignorez une suggestion de changement de voie en fonction de la route (par exemple, vous conduisez sur la voie de gauche et vous approchez d'une sortie à droite sur l'autoroute), la Navigation avec Autopilote ne peut manœuvrer vers la sortie et, par conséquent, le système de navigation réévalue le trajet jusqu'à votre destination.

**REMARQUE :** Lorsque la Navigation avec Autopilote choisit les itinéraires et les manœuvres à effectuer aux échangeurs, elle prend en considération si vous voulez emprunter les voies réservées au covoiturage. Assurez-vous que le réglage **Utiliser les voies réservées au covoiturage** est approprié à vos circonstances (voir [Cartes et navigation](#)). Si le réglage est désactivé, la Navigation avec Autopilote n'utilise jamais les voies réservées au covoiturage, peu importe le moment de la journée. Si le réglage est activé, la Navigation avec Autopilote emprunte les voies réservées au covoiturage lorsque c'est possible.



**ATTENTION :** La Navigation avec Autopilote ne tentera peut-être pas toujours de sortir de l'autoroute ou de changer de voie, même si une sortie ou un changement de voie est déterminé par l'itinéraire. Demeurez toujours vigilant et préparé à reprendre le volant pour prendre une bretelle ou changer de voie afin d'emprunter une sortie ou un échangeur.

La navigation avec autopilote s'active et se désactive au besoin, selon le type de route emprunté. Lorsque la Navigation avec Autopilote est activée et que vous vous préparez à emprunter une bretelle de sortie ou un échangeur sur l'itinéraire, le clignotant s'actionne et l'Assistance au maintien de cap engage le véhicule Model 3 sur la bretelle de sortie ou l'échangeur.

Lorsque vous quittez une autoroute à accès contrôlé, la navigation avec autopilote revient à l'assistance au maintien de cap. Un signal sonore retentit et le écran tactile affiche les lignes de la voie de circulation en bleu (au lieu de la ligne bleue devant la Model 3). Lorsque la Navigation avec Autopilote est désactivée, l'Assistance au maintien de cap demeure active. Soyez toujours prêt prendre contrôle de votre véhicule.



**AVERTISSEMENT :** La navigation en pilote automatique est une fonction pratique. Gardez vos mains sur le volant en tout temps, soyez conscient des conditions routières et de la circulation environnante, et soyez toujours prêt à prendre des mesures immédiates. Le non-respect de ces instructions peut entraîner des dommages et des blessures graves, voire mortelles. Il est de votre responsabilité de vous familiariser avec les limites de la navigation avec autopilote et les situations où elle peut ne pas fonctionner comme prévu. Pour en savoir plus, voir [Limites et avertissements](#).

## Annuler l'autopilote

Le régulateur de vitesse adaptatif s'annule lorsque :

- Vous appuyez sur la molette droite sur le volant.
- Vous enfoncez la pédale de frein.
- Vous dépassez 90 mi/h (150 km/h).
- Vous passez en marche arrière, au stationnement ou au point mort.
- Une porte est ouverte.
- Une situation de freinage d'urgence automatique se produit (voir [Assistance anticollision](#)).
- La ceinture de sécurité du conducteur est détachée et/ou le conducteur quitte son siège.

Lorsque le régulateur de vitesse adaptatif s'annule, l'icône de vitesse de croisière sur le écran tactile tourne au gris pour indiquer que le régulateur de vitesse adaptatif n'est plus actif.

L'assistance au maintien de cap s'annule lorsque l'une des actions ci-dessus est effectuée. De plus, l'assistance au maintien de cap s'annule lorsque :

- Vous dépassez 85 mi/h (140 km/h).
- Vous reprenez la direction manuellement.



**AVERTISSEMENT :** Si l'**Activation Autopilote** est réglée sur **Deux clics** et que l'Assistance au maintien de cap s'annule parce que vous avez commencé à conduire manuellement, le Régulateur de vitesse adaptatif demeure actif. Si l'**Activation Autopilote** est réglée sur **Un clic** et que l'Assistance au maintien de cap s'annule parce que vous avez commencé à conduire manuellement, le Régulateur de vitesse adaptatif s'annule également.

- Vous ne répondez pas aux rappels répétés de garder vos mains sur le volant et aux messages suivants sur le écran tactile (voir [Attention du conducteur](#)).

Lorsque l'assistance au maintien de cap est annulée, un signal sonore retentit et l'icône correspondante tourne au gris pour indiquer que l'assistance au maintien de cap n'est plus active ou elle disparaît pour indiquer que la fonction est actuellement indisponible.

La navigation avec autopilote s'annule lorsque l'assistance au maintien de cap s'annule, comme décrit ci-dessus. De plus, la navigation avec autopilote s'annule lorsque :

- Vous touchez le bouton Navigation avec autopilote dans la liste des directions virage par virage de la carte. Dans ce cas, l'assistance au maintien de cap est toujours active.
- Vous sortez d'une autoroute à accès contrôlé. Lorsque cela se produit, l'assistance au maintien de cap est toujours activée.



# Fonctions de l'Autopilote

Lorsque la navigation avec autopilote est annulée mais que l'assistance au maintien de cap demeure activée, un signal sonore retentit et la visualisation passe d'une seule ligne bleue dans la voie de circulation à deux lignes bleues de chaque côté de la voie.

Lorsque le régulateur de vitesse adaptatif ou l'assistance au maintien de cap est désactivé, la Model 3 n'avance pas en roue libre. Au lieu de cela, le freinage récupératif ralentit la Model 3 de la même manière que vous le faites lorsque vous relâchez la pédale de l'accélérateur lorsque le régulateur de vitesse adaptatif n'est pas activé (voir ).

## Lors de l'utilisation de l'autopilote

Lorsque le régulateur de vitesse adaptatif est activé et que l'autopilote maintient une vitesse définie, la vitesse est mise en surbrillance en bleu sur le écran tactile.

Lorsque l'assistance au maintien de cap est activée, l'icône volant est bleue et les marquages au sol sont surlignés en bleu sur la visualisation. Si la Navigation avec Autopilote est activée, le bouton Navigation avec Autopilote est bleu et le écran tactile affiche la voie de circulation sous la forme d'une ligne bleue devant le véhicule Model 3.

Pour afficher plus de détails concernant la route et ses environs, notamment les marquages, les feux de circulation et les objets (comme des poubelles ou des poteaux), touchez **Commandes > Autopilote > Aperçu de la visualisation de conduite entièrement autonome**.

Si l'Assistance au maintien de cap n'est pas en mesure de détecter le marquage au sol, la fonction peut utiliser le véhicule devant vous pour déterminer la voie de circulation. Dans la plupart des cas, l'assistance au maintien de cap tente de garder le véhicule Model 3 au centre de la voie. Cependant, dans certaines situations l'assistance au maintien de cap suit une trajectoire de conduite qui n'est pas exactement au centre de la voie (par exemple, si elle détecte des rambardes).

## Maintien de la vitesse établie

Lorsque l'autopilote est activé, Model 3 maintient votre vitesse de conduite programmée tant qu'un véhicule n'est pas détecté devant vous. Lorsque vous roulez derrière un véhicule, Model 3 accélère et décélère au besoin pour maintenir la distance de suivi choisie (voir [Réglage de la distance de suivi](#)), jusqu'à la vitesse définie.

Vous pouvez accélérer manuellement à tout moment en appuyant sur la pédale d'accélérateur, mais lorsque vous relâchez la pédale, le véhicule Model 3 reprend la vitesse de croisière à la vitesse définie.

Model 3 ajuste également la vitesse de croisière à un niveau approprié en entrée et en sortie de courbe.

Lorsque Model 3 ralentit activement pour maintenir la distance sélectionnée par rapport au véhicule qui précède, les feux de freinage s'allument. Vous remarquerez peut-être aussi un léger mouvement de la pédale de frein. Cependant, lorsque le véhicule Model 3 accélère, la pédale d'accélérateur ne bouge pas.

## Changement de la vitesse établie

Faites tourner la molette de défilement vers le haut pour augmenter la vitesse établie et vers le bas pour la réduire.



Il peut s'écouler quelques secondes avant que la Model 3 atteigne la nouvelle vitesse de croisière.

## Ajuster la distance de suivi

Pour ajuster la distance que vous souhaitez maintenir entre votre véhicule Model 3 et le véhicule qui se trouve devant, appuyez sur le bouton de défilement droit du volant vers la gauche ou vers la droite.

**REMARQUE :** Si la conduite entièrement autonome (bêta) est activée, le fait d'appuyer sur le bouton de défilement droit vers la gauche ou la droite modifie le profil de conduite entièrement autonome (bêta) (voir [Conduite entièrement autonome \(Bêta\)](#)).

2 représente la distance de suivi la plus courte.

Chaque paramètre correspond à une distance représentant le temps nécessaire au véhicule Model 3, depuis sa position actuelle, pour atteindre la position du pare-chocs arrière du véhicule situé devant vous. L'autopilote conserve votre réglage jusqu'à ce que vous le changiez à nouveau.

En réglant la distance de poursuite, l'écran tactile affiche le réglage actuel.

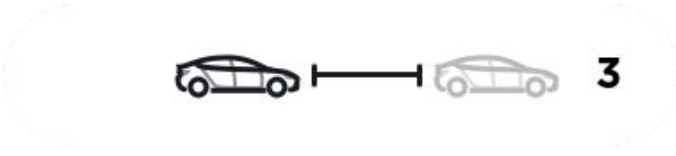

## Arrêts et ralentissements

Lorsque vous roulez beaucoup plus rapidement que les véhicules des voies adjacentes, le véhicule Model 3 réduit automatiquement sa vitesse. Cette fonction est particulièrement utile lorsque la circulation est très dense ou que les véhicules convergent constamment dans des voies différentes. Lorsque Model 3 détecte d'autres véhicules beaucoup plus lents, le écran tactile met en évidence les voies adjacentes avec des flèches et les véhicules détectés en gris, et Model 3 réduit la vitesse au besoin. Pour ignorer temporairement cette fonction, appuyez sur la pédale de l'accélérateur.

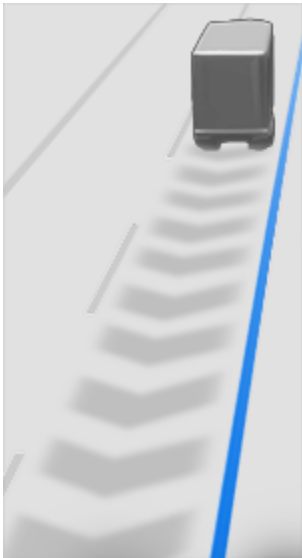

Lorsque vous suivez un véhicule, l'autopilote reste activé à basse vitesse, y compris lorsque Model 3 s'arrête complètement. Par exemple, l'autopilote reste activé même si Model 3 ralentit jusqu'à un arrêt complet ou presque complet dans une circulation dense et intermittente sur une autoroute. Lorsque le trafic commence à se déplacer plus rapidement, l'autopilote accélère à nouveau jusqu'à la vitesse définie.

Parfois, lorsque Model 3 est à un arrêt complet, l'autopilote passe à l'état EN ATTENTE. Si cela se produit, appuyez brièvement sur la pédale d'accélérateur pour recommencer à rouler.



Lorsque le statut EN ATTENTE est activé, le écran tactile affiche l'icône EN ATTENTE et un message indiquant que vous devez réactiver le régulateur de vitesse.

Model 3 passe à l'état EN ATTENTE alors que l'autopilote est activé dans les circonstances suivantes :

- Model 3 Vous êtes à l'arrêt pendant cinq minutes.
- Model 3 détecte un piéton à proximité (l'état de EN ATTENTE peut se désactiver quand le piéton s'est éloigné).
- Model 3 Il perd soudainement la visibilité du véhicule qui vous précède.
- Un obstacle est détecté devant le véhicule Model 3.

## Conduire à proximité ou sur les bretelles de sortie

Lorsque vous conduisez à proximité d'une bretelle de sortie d'une autoroute à accès contrôlé et que vous activez le clignotant en direction de la bretelle de sortie, l'autopilote présume que vous allez emprunter la sortie et commence à faire ralentir le véhicule Model 3. Si vous n'empruntez pas la bretelle de sortie, l'autopilote reprend sa vitesse programmée.

Dans une région où la circulation est à droite, cela ne se produit que lorsque vous activez le clignotant droit quand vous occupez la voie la plus à droite et que vous êtes à 50 m (164 pi) d'une sortie. Il en est de même dans les régions où la circulation est à gauche, lorsque vous activez le clignotant gauche alors que vous roulez dans la voie la plus à gauche à moins de 50 m (154 pi) d'une sortie.

**REMARQUE :** Si la navigation avec autopilote est activée, Model 3 effectuera un changement de voie basé sur l'itinéraire pour entrer dans la voie de sortie et emprunter la bretelle de sortie si nécessaire pour suivre l'itinéraire de navigation.

Lorsqu'il est activé durant le passage sur un échangeur ou une bretelle de sortie d'autoroute, le régulateur de vitesse adaptatif peut réduire votre vitesse définie en incréments de 5 mi/h (5 km/h) jusqu'à une vitesse aussi basse que 25 mi/h (40 km/h) afin de mieux correspondre aux vitesses signalées par d'autres véhicules Tesla qui ont circulé à cet emplacement. Pour ignorer cela et continuer de rouler à votre vitesse définie, appuyez sur la pédale d'accélération. La nouvelle vitesse définie est maintenue pour toute la durée du passage sur l'échangeur ou la bretelle de sortie (à moins de l'ignorer ou de désactiver l'autopilote). Après le passage sur l'échangeur ou la bretelle de sortie, la vitesse définie peut retrouver sa valeur précédente ou se modifier selon le nouvel emplacement. Par exemple, si vous empruntez une autre autoroute, la vitesse de croisière définie revient à la vitesse précédant le passage sur l'échangeur.



# Fonctions de l'Autopilote

**AVERTISSEMENT** : Dans certains cas (comme en cas d'insuffisance de données), le régulateur de vitesse adaptatif peut ne pas réduire automatiquement la vitesse définie en passant sur un échangeur ou une bretelle de sortie d'autoroute. Ne vous fiez pas au régulateur de vitesse adaptatif pour fixer une vitesse de croisière appropriée. Tesla recommande de conduire à une vitesse sécuritaire adaptée aux conditions routières tout en respectant les limites de vitesse indiquées.

Lorsque vous roulez sur la bretelle d'entrée d'une autoroute à accès contrôlé, l'autopilote ajuste la vitesse de croisière à la limite de vitesse de l'autoroute, en plus de toute tolérance que vous avez définie. Si la navigation avec autopilote est activée, elle se désactive lorsque vous quittez l'autoroute à accès contrôlé (voir [Annuler l'autopilote](#)). Dans ce cas, l'assistance au maintien de cap demeure activée.

## Accélération de dépassement

Enclenchez momentanément le clignotant pour faire accélérer le véhicule Model 3 vers le véhicule qui vous précède. En maintenant momentanément le levier des clignotants, vous pouvez accélérer rapidement jusqu'à la vitesse programmée sans avoir à appuyer sur la pédale d'accélérateur aussi longtemps que nécessaire :

- Le régulateur de vitesse adaptatif est en marche et détecte un véhicule devant vous.
- Aucun obstacle ou véhicule n'est détecté dans la voie de destination.
- Model 3 roule à une vitesse inférieure à la vitesse établie, mais à plus de 72 km/h.

**REMARQUE** : Si l'assistance au maintien de cap est activée et que vous enclenchez complètement le clignotant, Model 3 changera de voie automatiquement (voir [Changement de voie automatique](#)).

Model 3 cesse d'accélérer lorsque vous atteignez la vitesse de croisière définie, si le changement de voie prend trop de temps ou si le véhicule Model 3 se rapproche trop du véhicule qui précède. Model 3 arrête également d'accélérer si vous déclenchez le clignotant.

## Avertissement de feu de circulation et de panneau d'arrêt

Lorsque l'autopilote est utilisé, le véhicule Model 3 affiche un avertissement sur le écran tactile et émet un signal sonore s'il détecte que vous êtes susceptible de passer sur un feu rouge ou de manquer un panneau d'arrêt. Dans ce cas, **INTERVENEZ IMMÉDIATEMENT!**

Les avertissements sonores et visuels s'annulent après quelques secondes, ou lorsque vous appuyez sur la pédale de frein, selon la première éventualité.

L'avis de feu de circulation et de panneau d'arrêt ne procure que des avis. Il ne ralentit pas et n'arrête pas le véhicule Model 3 aux feux rouges, aux panneaux d'arrêt, aux marquages au sol, etc. Si votre véhicule est équipé du Contrôle des feux de circulation et des panneaux d'arrêt, vous pouvez activer cette fonction pour que votre véhicule Model 3 s'arrête automatiquement aux feux de circulation et aux panneaux d'arrêt (voir [Contrôle des feux de circulation et des panneaux d'arrêt](#)).

## Véhicules d'urgence

Si cette fonction est disponible dans votre région, Model 3 réduit automatiquement la vitesse de conduite lorsque les feux d'un véhicule d'urgence sont détectés lors de l'utilisation de l'assistance au maintien de cap la nuit sur une route à grande vitesse. Lorsque cela se produit, le écran tactile affiche un message vous informant du ralentissement. Vous entendrez également un signal sonore et vous verrez un rappel de garder vos mains sur le volant. Lorsque le véhicule d'urgence détecté passe ou que ses lumières sont hors du champ de vision du véhicule, l'Autopilote reprend la vitesse de croisière. Sinon, vous pouvez appuyer sur l'accélérateur pour reprendre votre vitesse de croisière.

Ne vous fiez jamais aux fonctions de l'Autopilote pour établir la présence de véhicules d'urgence. Model 3 peut ne pas détecter les feux des véhicules d'urgence. Gardez toujours vos yeux sur la route et soyez prêt à réagir.

## Attention du conducteur

L'assistance au maintien de cap détermine la meilleure façon de diriger le véhicule Model 3. Lorsqu'elle est active, l'assistance au maintien de cap nécessite également que vous gardiez les mains sur le volant. Si elle ne détecte pas vos mains sur le volant pendant un certain temps, un voyant bleu clignote dans la partie réservée à l'état du véhicule sur le écran tactile et le message suivant s'affiche :



### Tournez légèrement le volant

Une fois vos mains détectées, le message disparaît et l'assistance au maintien de cap se remet à fonctionner. L'assistance au maintien de cap détecte vos mains en percevant une légère résistance lorsque le volant tourne ou lorsque vous tournez très légèrement le volant (pas assez fort pour reprendre le contrôle). L'assistance au maintien de cap détecte également vos mains lorsque vous activez le clignotant ou que vous utilisez la molette de défilement sur le volant.





L'assistance au maintien de cap exige que vous teniez compte de votre environnement et que vous vous teniez prêt à prendre le contrôle du véhicule à tout moment. Si l'assistance au maintien de cap ne détecte toujours pas vos mains sur le volant, le témoin clignotant du écran tactile dans la section d'état du véhicule se met à clignoter plus rapidement et vous entendrez un signal sonore.

Si vous ignorez plusieurs fois les demandes de l'assistance au maintien de cap d'appliquer une légère pression sur le volant, la fonction se désactive pendant le reste du trajet et un message vous indiquant de conduire votre véhicule manuellement s'affiche.



**Assis. maintien cap non dispo pour ce trajet. Tenez volant pour conduire manuellement.**

Vous devrez conduire manuellement pour le reste de la route. L'assistance au maintien de cap sera de nouveau disponible lors de votre prochain trajet (une fois que vous avez immobilisé le véhicule Model 3 et que vous l'avez passé en mode stationnement).

Si vous ne passez pas en conduite manuelle, l'Assistance au maintien de cap émet un avertissement sonore continu, active les feux de détresse et ralentit le véhicule jusqu'à son arrêt complet.

Si l'Assistance au maintien de cap se désactive à plusieurs reprises en raison de l'attention du conducteur, votre accès à l'Assistance au maintien de cap peut être suspendu.

Dans les cas où l'assistance au maintien de cap n'est pas en mesure de diriger le véhicule Model 3, elle émet un signal sonore d'avertissement et affiche le message suivant sur l'écran tactile :



**Reprenez le contrôle immédiatement**

Lorsque ce message s'affiche, **REPRENEZ IMMÉDIATEMENT LES COMMANDES.**





# Contrôle des feux de circulation et des panneaux d'arrêt

**REMARQUE :** Selon la région, la configuration du véhicule, les options achetées et la version logicielle, votre véhicule n'est peut-être pas doté du Contrôle des feux de circulation et des panneaux d'arrêt, ou cette fonction peut ne pas fonctionner exactement comme décrite.

**REMARQUE :** Le contrôle des feux de circulation et des panneaux d'arrêt est une fonction bêta et elle fonctionne mieux sur les routes où des véhicules Tesla roulent fréquemment. Le Contrôle des feux de circulation et des panneaux d'arrêt tente d'arrêter le véhicule à tous les feux de circulation et même aux feux verts.

Le Contrôle de feux de circulation et des panneaux d'arrêt est conçu pour reconnaître les feux de circulation et les panneaux d'arrêt et faire ralentir votre véhicule Model 3 jusqu'à ce qu'il s'immobilise, et ce, lorsque le Régulateur de vitesse adaptatif ou l'Assistance au maintien de cap est activé. Pour détecter les feux de circulation, dont les feux verts, les feux clignotants jaunes et les feux qui ne sont pas en fonction, ainsi que les panneaux d'arrêt et les marquages routiers, cette fonction utilise les caméras orientées vers l'avant, en plus des données GPS. Alors que le véhicule Model 3 s'approche d'une intersection, l'écran tactile affiche un avis vous avertissant de son intention de ralentir. Vous devez confirmer votre intention au véhicule Model 3 de poursuivre ou de vous arrêter à la ligne rouge affichée sur la visualisation de conduite de l'écran tactile.



**AVERTISSEMENT :** Ne présumez pas et ne tentez **JAMAIS** de prédire quand et où le Contrôle des feux de circulation et des panneaux d'arrêt s'arrêtera ou poursuivra à une intersection ou à un marquage routier. Du point de vue du conducteur, le comportement du Contrôle des feux de circulation et des panneaux d'arrêt peut sembler inconsistant. Restez toujours attentif à la route et soyez prêt à réagir en tout temps. Le conducteur est responsable de choisir si le véhicule doit s'arrêter ou poursuivre sa route à une intersection. Ce n'est pas au Contrôle des feux de circulation et des panneaux d'arrêt d'établir s'il est sécuritaire ou convenable de s'arrêter ou de poursuivre à une intersection.

## Avant d'utiliser cette fonction

Avant d'utiliser le Contrôle des feux de circulation et des panneaux d'arrêt, vous devez :

- Vous assurer que les caméras orientées vers l'avant ne sont pas obstruées (voir [Nettoyer une caméra](#)) et qu'elles sont étalonnées (voir [Conduire pour étalonner les caméras](#)). Le Contrôle des feux de circulation et des panneaux d'arrêt repose sur la capacité des caméras à détecter les feux de circulation, les panneaux d'arrêt et les marquages routiers.

- Assurez-vous que la version la plus récente des données cartographiques a été téléchargée dans le véhicule Model 3. Même si le Contrôle des feux de circulation et des panneaux d'arrêt utilise principalement les données visuelles provenant des caméras du véhicule, la fonction est plus précise lorsque le véhicule utilise les données cartographiques les plus récentes. Afin de vérifier quelle version des cartes est téléchargée dans votre véhicule, touchez **Contrôles** > **Logiciel**. Pour procéder à la mise à jour des cartes, vous devez vous connecter à un réseau Wi-Fi (voir [Mises à jour des cartes](#)).
- Activer la fonction. Alors que le véhicule est stationné, touchez **Contrôles** > **Autopilote** > **Contrôle des feux de circulation et des panneaux d'arrêt**. Une fois que le Contrôle des feux de circulation et des panneaux d'arrêt est en fonction, il fonctionne lorsque le Régulateur de vitesse adaptatif ou l'Assistance au maintien de cap est activé.

## Comment ça fonctionne

Lorsque le Contrôle des feux de circulation et des panneaux d'arrêt est activé et que vous utilisez l'Assistance au maintien de cap, le Régulateur de vitesse adaptatif ou la Conduite entièrement autonome (Bêta), un message s'affiche sur l'écran tactile vous informant qu'un feu de circulation, un panneau d'arrêt ou un marquage routier a été détecté sur votre route. Alors qu'il approche d'un emplacement où il serait nécessaire de s'arrêter, **même à une intersection où le feu est vert**, le véhicule Model 3 ralentit et une ligne rouge s'affiche à l'endroit où le véhicule Model 3 s'immobilisera. Pour continuer à traverser l'intersection, même si le feu est vert, vous devez sur le levier deappuyer sur appuyer brièvement sur la pédale d'accélérateur pour donner au véhicule l'autorisation de continuer. Lorsque vous aurez confirmé que vous voulez poursuivre, la ligne rouge d'arrêt devient grise et le véhicule Model 3 traverse l'intersection puis reprend la vitesse définie.

**REMARQUE :** Si le véhicule Model 3 approche d'un feu vert et qu'il détecte que le véhicule précédent poursuit sa route, le véhicule Model 3 traverse l'intersection sans exiger votre confirmation, à condition que vous ne vous trouviez pas dans une voie de virage et que le véhicule peut détecter que vos mains sont sur le volant.

**REMARQUE :** Si, après avoir appuyé surappuyé brièvement sur la pédale d'accélérateur pour confirmer que vous voulez continuer à traverser l'intersection, le feu de circulation change avant que vous n'entriez dans l'intersection (par exemple, le feu passe du vert au jaune ou du jaune au rouge), Model 3 peut déterminer qu'il n'est pas approprié d'avancer. Par conséquent, le véhicule Model 3 s'arrête et vous devez appuyer sur l'accélérateur pour poursuivre votre route. Il est donc de votre responsabilité, en tout temps, de vous assurer que le véhicule s'arrête ou accélère de façon sécuritaire et appropriée.



**⚠️ AVERTISSEMENT :** Le Contrôle des feux de circulation et des panneaux d'arrêt ne fait pas tourner le véhicule Model 3 dans une intersection sauf si la Conduite entièrement autonome (bêta) est engagée. Lorsqu'il se trouve dans une voie de virage, le véhicule Model 3 s'arrête à la ligne d'arrêt rouge. Pour continuer, sur le levier de conduite ou appuyez surappuyez brièvement sur la pédale d'accélérateur -Model 3 continue à traverser l'intersection en *ligne droite* (même si vous êtes dans une voie de virage), vous DEVEZ donc diriger manuellement Model 3 à travers l'intersection (ce qui annule l'Assistance au maintien de cap).

Le Contrôle des feux de circulation et des panneaux d'arrêt est conçu pour fonctionner seulement lorsque les conditions présentes sont respectées :

- L'Assistance au maintien de cap, la Conduite entièrement autonome (bêta) ou le Régulateur de vitesse adaptatif est engagé.
- Les caméras sont en mesure de détecter un feu de circulation, un panneau d'arrêt ou un marquage routier (par exemple, les caméras sont libres de toute obstruction et la vue jusqu'au feu de circulation, au panneau d'arrêt ou à la signalisation routière est dégagée).
- L'écran tactile du véhicule Model 3 affiche sur votre route un feu de circulation en « gras ». Model 3 ne reconnaît pas les feux de circulation que l'écran tactile affiche de façon effacée. Si un feu de circulation ne se trouve pas directement devant la caméra (par exemple, il est placé en angle de la vue de la caméra ou situé dans une ligne adjacente) l'écran tactile l'affichera de façon effacée et le véhicule Model 3 ne ralentira pas et ne s'arrêtera pas.

**⚠️ AVERTISSEMENT :** Si l'écran tactile n'affiche pas une ligne rouge à une intersection, le véhicule Model 3 ne ralentit pas et ne s'arrête pas. Il incombe au conducteur de rester vigilant aux intersections et de vérifier les conditions de la circulation afin de juger si le véhicule devrait s'arrêter et agir conséquemment.

**⚠️ AVERTISSEMENT :** Vous ne devez jamais dépendre du Contrôle des feux de circulation et des panneaux d'arrêt pour juger s'il est nécessaire de s'arrêter ou de poursuivre aux intersections. Conduisez attentivement et surveillez la route en portant une attention particulière à la chaussée, aux intersections, aux conditions de la circulation, aux passages pour piétons et aux autres automobilistes. Le conducteur est toujours responsable de choisir si le véhicule doit s'arrêter ou poursuivre sa route aux intersections. Soyez toujours prêt à réagir. Le non-respect de cette consigne peut entraîner des blessures ou la mort.

**⚠️ AVERTISSEMENT :** Dans certaines situations, le Contrôle des feux de circulation et des panneaux d'arrêt peut détecter, par erreur, un feu de circulation ou un panneau d'arrêt, ce qui fera ralentir soudainement le véhicule Model 3. Soyez prêt à agir en tout temps.

**⚠️ AVERTISSEMENT :** Vous devez appuyer brièvement sur la pédale d'accélérateur pour confirmer que vous voulez traverser une intersection, quel que soit l'état du feu de circulation. Si vous ne confirmez pas, le véhicule Model 3 s'arrête à la ligne rouge affichée sur l'écran tactile, même s'il n'aurait pas dû le faire. Si votre véhicule s'arrête à un feu vert, les autres conducteurs seront probablement surpris et une collision peut se produire et causer des blessures ou la mort. Voilà pourquoi, vous devez toujours être attentif aux intersections et vous préparer à freiner ou à accélérer vous-même à tout moment selon l'événement.

**⚠️ AVERTISSEMENT :** Même si vous voyez clairement un feu de circulation, un arrêt ou un marquage routier, ne présumez jamais (surtout à une intersection complexe ou lorsque le feu de circulation ou le panneau est partiellement obstrué, etc.) que le véhicule Model 3 peut également bien le voir et répondre conséquemment.





**⚠️ AVERTISSEMENT :** Même les données cartographiques les plus récentes ne comprennent pas tous les feux de circulation et tous les panneaux d'arrêt. Par conséquent, le Contrôle des feux de circulation et des panneaux d'arrêt repose grandement sur la capacité des caméras à détecter les feux de circulation, les panneaux d'arrêt, les marquages routiers, etc. Donc, le véhicule Model 3 peut ignorer une intersection qui serait impossible à voir par les caméras (par exemple, si la vue est obstruée par un arbre, un véhicule ou un objet imposant ou qu'elle se trouve juste avant ou après une pente abrupte ou un tournant prononcé).

**⚠️ AVERTISSEMENT :** Le contrôle des feux de circulation et des panneaux d'arrêt ne remplace pas une conduite attentive et un bon jugement.

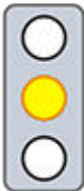

## Feux de circulation

Lorsque vous conduisez avec l'Assistance au maintien de cap ou le Régulateur de vitesse adaptati activé et le Contrôle des feux de circulation et des panneaux d'arrêt également activé, le véhicule Model 3 est conçu pour répondre de la façon suivante lorsqu'il s'approche des intersections contrôlées par des feux de circulation :

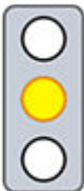
Type de feu de circulation	Réponse prévue du véhicule
 	<p>À un feu vert ou à un feu qui ne fonctionne pas (éteint), le véhicule Model 3 ralentit.</p> <p>Si vous suivez un véhicule qui poursuit sa route à une intersection, une ligne d'arrêt verte s'affiche sur l'écran tactile et votre véhicule Model 3 traversera également l'intersection, à condition que vos mains soient détectées sur le volant. Si aucun véhicule ne se trouve devant vous, une ligne d'arrêt rouge s'affiche sur l'écran tactile et vous devez confirmer que vous voulez poursuivre votre route à l'intersection en appuyant brièvement sur l'accélérateur. Si vous ne confirmez pas, le véhicule Model 3 s'arrête à la ligne rouge.</p> <p><b>REMARQUE :</b> Model 3 reprend sa vitesse de croisière définie lorsqu'il traverse l'intersection tout en prenant en considération la vitesse du véhicule devant vous.</p>
 	<p>Model 3 ralentit et s'arrête complètement à la ligne rouge affichée sur l'écran tactile. Lorsque vous souhaitez continuer à traverser l'intersection (par exemple, lorsque le feu redevient vert ou lorsque Model 3 s'est complètement arrêté), vous devez appuyer sur le levier de direction puis brièvement sur la pédale d'accélérateur.</p>
 → 	<p>Model 3 ralentit et s'arrête complètement à la ligne rouge affichée sur l'écran tactile. Lorsque vous souhaitez traverser l'intersection (par exemple, lorsque le feu repasse au vert), vous devez appuyer sur le levier de direction puis brièvement sur la pédale d'accélérateur.</p> <p><b>REMARQUE :</b> Si le feu de circulation change <i>après</i> que vous ayez confirmé vouloir poursuivre (par exemple, le feu vert tourne au jaune), le véhicule Model 3 peut s'arrêter, surtout si le véhicule Model 3 détermine qu'il peut le faire de façon sécuritaire avant d'entrer dans l'intersection.</p> <p><b>REMARQUE :</b> Model 3 n'est pas conçu pour traverser une intersection lorsque le feu est rouge ou si le feu change au jaune dans des situations où il peut s'arrêter de façon sécuritaire avant l'intersection.</p> <p><b>REMARQUE :</b> Vous pouvez reprendre le contrôle de la conduite à tout moment en freinant pour désactiver l'Assistance au maintien de cap ou le Régulateur de vitesse adaptatif.</p>







Type de feu de circulation	Réponse prévue du véhicule
	<p>Model 3 ralentit. Pour continuer, vous devez appuyer sur la tige d'appuyer surappuyer brièvement sur la pédale d'accélérateur. Si vous n'effectuez aucune manœuvre, le véhicule Model 3 s'arrête à la ligne rouge d'arrêt affichée sur l'écran tactile.</p> <p><b>REMARQUE :</b> Pour éviter que Model 3 ne s'arrête et pour minimiser le ralentissement à l'approche, vous pouvez confirmer que vous voulez continuer en appuyant sur le levier deappuyant brièvement sur la pédale d'accélérateur à tout moment après que l' tactile a affiché la ligne rouge d'arrêt. Model 3 reprend sa vitesse de croisière définie immédiatement après avoir reçu votre confirmation (prenant en considération la vitesse du véhicule devant vous).</p> <p><b>⚠ AVERTISSEMENT :</b> Approchez en portant attention et soyez prêt à freiner pour ralentir ou arrêter.</p>
	<p>Model 3 ralentit et s'arrête complètement à la ligne rouge affichée sur l'écran tactile. Lorsque vous souhaitez traverser l'intersection (par exemple, si le code de la route et les conditions de circulation indiquent qu'il est sûr et légal d'avancer), vous devez appuyer sur le levier deappuyant brièvement sur la pédale d'accélérateur.</p>

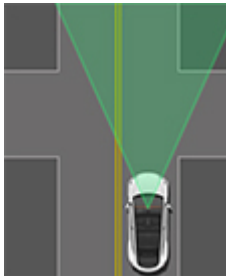

## Panneaux d'arrêt et marquages routiers

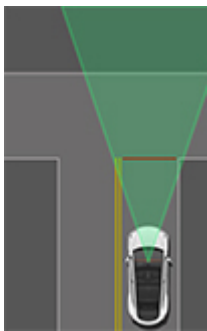
Lorsque vous conduisez avec l'Assistance au maintien de cap ou le Régulateur de vitesse adaptatif activé et le Contrôle des feux de circulation et des panneaux d'arrêt également activé, le véhicule Model 3 est conçu pour répondre de la façon suivante lorsqu'il s'approche des panneaux d'arrêt, des lignes d'arrêt et des marquages routiers :

Type d'intersection	Réponse prévue du véhicule
 <p>Aucun contrôle de la circulation</p>  <p>Bras d'un carrefour en T</p>	<p>Model 3 assume qu'il a la priorité et il continue en ligne droite sans ralentir ni arrêter.</p>
 <p>Extrémité d'un carrefour en T</p>	<p>Si le véhicule Model 3 détecte un carrefour en T sur les données cartographiques, le véhicule Model 3 ralentit et s'arrête complètement à la ligne rouge affichée sur l'écran tactile. Vous devez reprendre le contrôle de la direction et de l'accélération pour poursuivre.</p> <p><b>⚠ AVERTISSEMENT :</b> Model 3 peut ne pas s'arrêter à un carrefour en T où il n'y a ni panneau d'arrêt ni ligne d'arrêt, ou encore, si le carrefour en T n'apparaît pas dans les données cartographiques. Soyez attentif pendant la conduite et toujours prêt à vous arrêter (lorsque nécessaire et/ou lorsqu'il est approprié de le faire).</p>
 <p>Panneau d'arrêt</p>	<p>Model 3 ralentit et s'arrête complètement à la ligne rouge affichée sur l'écran tactile. Lorsque vous souhaitez traverser l'intersection, vous devez appuyer sur le levier d'appuyer sur le levier d'appuyer brièvement sur la pédale d'accélérateur.</p> <p><b>REMARQUE :</b> Si vous confirmez que vous souhaitez franchir une intersection contrôlée par un panneau stop en appuyant sur la tige de avant que le Model 3 ne se soit arrêté, votre confirmation est ignorée. Model 3 n'est pas conçu pour passer un panneau d'arrêt sans s'arrêter.</p> <p><b>REMARQUE :</b> Même si vous utilisez l'Assistance au maintien de cap et même si vous avez mis votre clignotant, vous devez tourner le volant vous-même (ce qui désactive l'Assistance au maintien de cap) pour tourner à une intersection.</p>

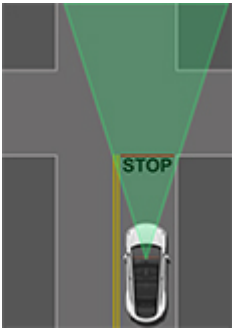

Type d'intersection	Réponse prévue du véhicule
 <p>Panneau d'arrêt et marquage routier</p>	
 <p>Marquage routier</p>	

- ⚠ AVERTISSEMENT :** Model 3 ralentit et s'arrête également aux ronds-points. Vous devez reprendre la direction (ce qui annule l'Assistance au maintien de cap) et le levier de conduite ou appuyer brièvement sur la pédale d'accélérateur pour confirmer que vous voulez continuer à traverser le rond-point.
- ⚠ AVERTISSEMENT :** Aux passages pour piétons, le véhicule Model 3 ralentit et pourrait s'arrêter, si le passage est contrôlé par un feu de circulation et si les caméras détectent des piétons, des cyclistes ou autres dans le passage pour piétons. Soyez particulièrement attentif aux passages pour piétons et soyez prêt à agir en tout temps. Le non-respect de cette consigne peut entraîner des blessures ou la mort.

## Limitations

Selon les différentes circonstances et conditions environnementales, le Contrôle des feux de circulation et des panneaux d'arrêt pourrait *ou non* faire arrêter le véhicule :

- Aux passages à niveau.
- Aux zones d'accès interdit.
- Aux péages.
- Aux passages pour piétons.
- Aux panneaux de priorité et feux de circulation ou panneaux d'arrêt temporaires (comme dans les zones de construction).
- Les divers feux de circulation aux endroits dédiés pour faire des demi-tours, aux feux pour passage pour piétons ou croisements de pistes cyclables, aux feux indiquant les ouvertures et fermetures de voies.

De plus, le Contrôle des feux de circulation et des panneaux d'arrêt ne fonctionnera fort probablement pas comme prévu et peut se désactiver ou ne pas vouloir s'activer lorsqu'une ou plusieurs des conditions suivantes sont présentes :

- Lorsque vous poursuivez votre route à des intersections consécutives très près l'une de l'autre.





# Contrôle des feux de circulation et des panneaux d'arrêt

---

- La visibilité est mauvaise (forte pluie, neige, brouillard, etc.) ou les conditions météorologiques interfèrent avec le fonctionnement des caméras ou du capteur.
- Une source de lumière intense (lumière directe du soleil) interfère avec la vue de la caméra.
- Une caméra est obstruée, couverte, endommagée ou n'est pas bien étalonnée.
- Conduire sur une route en pente ou manœuvrer des tournants serrés et que les caméras n'arrivent pas à voir les feux de circulation ou les panneaux de circulation à venir.
- Le feu de circulation, le panneau d'arrêt ou le marquage routier est obstrué (par exemple, par un arbre, un gros véhicule, etc.).
- Model 3 s'approche très près du véhicule qui la précède, ce qui bloque la vue des caméras.

 **AVERTISSEMENT** : La liste des limitations ci-dessus n'est pas exhaustive et d'autres raisons pourraient faire en sorte que le véhicule Model 3 ne réponde pas comme prévu. Plusieurs circonstances inattendues peuvent nuire à l'efficacité du Contrôle des feux de circulation et des panneaux d'arrêt. N'oubliez pas que même si vous utilisez cette fonction vous devez toujours conduire de façon responsable en portant attention à la route. Vous devez toujours être prêt à agir.



**REMARQUE :** Selon la région, la configuration du véhicule, les options achetées et la version logicielle, votre véhicule n'est peut-être pas doté de la conduite entièrement autonome (bêta) ou cette fonction peut ne pas fonctionner exactement comme décrite.

Lorsque la Conduite entièrement autonome (bêta) (aussi appelée Assistance au maintien de cap en ville) est activée, le véhicule Model 3 tente de conduire jusqu'à votre destination, en suivant les virages de la route, en s'arrêtant aux intersections, en réalisant des virages à gauche et à droite, en empruntant les ronds-points et en s'engageant/sortant des autoroutes.

Contrairement au régulateur de vitesse adaptatif, au pilotage automatique et à la navigation avec autopilote, qui sont destinés à être utilisés sur des routes à plusieurs voies avec des marquages de voie clairs, la conduite entièrement autonome (bêta) est conçue pour fonctionner dans une variété de scénarios de conduite. Vous pouvez utiliser la conduite entièrement autonome (bêta) sur tout type de route, y compris les rues résidentielles et urbaines.

**Rappelez-vous toujours que la conduite entièrement autonome (bêta) ne rend pas Model 3 autonome et nécessite un conducteur pleinement attentif qui est prêt à prendre des mesures immédiates à tout moment. Lorsque la Conduite entièrement autonome (bêta) est activée, vous devez surveiller en tout temps les alentours de votre véhicule et les autres usagers de la route.**

L'intervention du conducteur peut être nécessaire dans certaines situations, comme sur les routes étroites avec des voitures venant en sens inverse, dans les zones de construction ou en traversant des intersections complexes. Pour plus d'exemples de scénarios nécessitant l'intervention du conducteur, voir [Limites et alertes](#).

La conduite entièrement autonome (bêta) utilise les entrées des caméras montées à l'avant, à l'arrière, à gauche et à droite de Model 3 pour créer un modèle de la zone environnante Model 3 (voir [Caméras](#)).

L'ordinateur de la conduite entièrement autonome installé dans Model 3 est conçu pour utiliser cette information, traiter rapidement les réseaux de neurones et prendre des décisions pour vous guider en toute sécurité vers votre destination.

**REMARQUE :** La conduite entièrement autonome (bêta) est une fonctionnalité **bêta**. À mesure que les capacités de conduite entièrement autonome (bêta) de Tesla évoluent, Model 3 elles sont mises à niveau par le biais de mises à jour logicielles en direct. Téléchargez les mises à jour dès qu'elles sont offertes.

Comme les autres fonctionnalités de l'autopilote, la conduite entièrement autonome (bêta) nécessite un conducteur entièrement attentif et affichera une série d'avertissements nécessitant une réponse du conducteur. **Vous devez garder vos mains sur le volant lorsque la conduite entièrement autonome (bêta) est activée.** De plus, la caméra de la cabine surveille l'attention du conducteur (voir [Caméra de l'habitacle](#)).

Utilisez la Conduite entièrement autonome (bêta) dans sa version bêta limitée seulement si vous prévoyez porter une attention constante sur la route et que vous êtes prêt à prendre immédiatement les commandes, surtout lorsque la visibilité est réduite, en traversant les intersections et lorsque votre véhicule dispose de peu d'espace pour circuler. Pour en savoir plus, voir [Limitations et alertes](#).



**ATTENTION :** Avec le déploiement progressif de la Conduite entièrement autonome (bêta), Tesla l'offrira à plus de clients admissibles dans certains pays autres que les États-Unis et le Canada. Comme chaque pays dispose d'infrastructures, de comportements de conduite et de modèles de circulation qui lui sont propres et auxquels la Conduite entièrement autonome (Bêta) devra s'adapter avec le temps, il est primordial que les conducteurs des nouveaux pays admissibles à la fonction soient extrêmement vigilants et attentifs. Vous devez être prêt à reprendre le contrôle à tout moment de façon sécuritaire.



**AVERTISSEMENT :** La Conduite entièrement autonome (bêta) nécessite que vous gardiez vos mains sur le volant et que vous soyez attentif à la route en tout temps. Gardez vos mains sur le volant en tout temps, soyez à l'affût des conditions routières et de la circulation environnante, soyez vigilants à l'égard des cyclistes et des piétons, et soyez toujours prêt à prendre des mesures immédiates. Le non-respect de ces instructions peut entraîner des dommages et des blessures graves, voire mortelles. Il est de votre responsabilité de vous familiariser avec les limites de la conduite entièrement autonome (bêta) et les situations où elle peut ne pas fonctionner comme prévu. Pour en savoir plus, voir [Limites et avertissements](#).

## Avant d'utiliser la Conduite entièrement autonome (bêta)

Avant d'utiliser la Conduite entièrement autonome (bêta), vous devez :

- Vous assurer que les caméras orientées vers l'avant ne sont pas obstruées et qu'elles sont étalonnées (voir [Caméras](#)). La Conduite entièrement autonome (bêta) repose sur la capacité des caméras à détecter les feux de circulation, les panneaux d'arrêt et les marquages routiers.
- Assurez-vous que la version la plus récente des données cartographiques a été téléchargée dans le véhicule Model 3. Même si la Conduite entièrement autonome (bêta) utilise principalement les données visuelles provenant des caméras du véhicule, la fonction est plus précise lorsque le véhicule utilise les données cartographiques les plus récentes. Afin de vérifier quelle version des cartes est téléchargée dans votre véhicule, touchez **Contrôles > Logiciel**. Pour



# Conduite entièrement autonome (Bêta)

procéder à la mise à jour des cartes, vous devez vous connecter à un réseau Wi-Fi (voir [Mises à jour des cartes](#)).

De plus, avant d'utiliser la Conduite entièrement autonome (bêta) vous devez l'activer. Pour activer la Conduite entièrement autonome (Bêta), touchez **Contrôles > Autopilote > Fonctions de l'Autopilote > Conduite entièrement autonome (Bêta)** et après avoir lu et compris toutes les instructions affichées dans la fenêtre contextuelle, touchez **Oui**.

**REMARQUE :** Lorsque la conduite entièrement autonome (bêta) est activée, l'autopilotage et la navigation avec autopilote sont automatiquement désactivés. Dans les situations où vous utiliseriez l'Autopilote et la Navigation avec Autopilote, comme sur une autoroute à plusieurs voies à accès contrôlé, activez la Conduite entièrement autonome (bêta) de la même manière que vous le feriez pour l'Assistance au maintien de cap.

Si vous le désirez, vous pouvez changer le réglage du **Profil Conduite entièrement autonome (Bêta)** de base de **Moyen à Confort** ou **Confiant**. **Confort** procure une conduite plus en douceur et **Confiant** une conduite plus agressive.

## Pour utiliser la Conduite entièrement autonome (bêta)

Une fois la conduite entièrement autonome (bêta) activée, activez-la de la même manière que vous le feriez pour l'assistance au maintien de cap (voir [Assistance au maintien de cap](#)).

1. Saisissez une destination. Si vous ne choisissez pas de destination, Model 3 choisit le chemin de conduite le plus probable ou suggère une destination en fonction de votre conduite.
2. Lorsque le tableau de bord affiche l'icône grise du volant, appuyez sur la molette de défilement droite.

**REMARQUE :** Pour choisir comment activer la conduite entièrement autonome (bêta) allez à **Contrôles > Autopilote > Activation de l'Autopilote** et choisissez **Un clic** ou **Deux clics**. Si le réglage **Activation Autopilote** est réglé sur **Deux clics**, vous devez appuyer deux fois sur la molette de défilement droite pour activer l'Assistance au maintien de cap.

Vous pouvez activer la conduite entièrement autonome (bêta) à n'importe quelle vitesse inférieure à 85 mi/h (150 km/h), y compris lorsque Model 3 est immobilisé.

Le écran tactile affiche la vitesse maximale en bleu. Lorsque vous activez la conduite entièrement autonome (bêta), la vitesse de croisière définie par défaut est la limite de vitesse, plus tout décalage que vous avez spécifié. Si l'autopilotage n'est pas en mesure de déterminer la limite de vitesse, la vitesse de croisière est votre vitesse actuelle, en plus de tout décalage spécifié.



Pour indiquer que la conduite entièrement autonome (Bêta) est disponible, mais pas activée, le coin supérieur de l'écran tactile affiche une icône volant grise à côté de l'indicateur de vitesse.



Lorsque la Conduite entièrement autonome (Bêta) est activée, l'icône volant est bleue et une ligne bleue représente votre trajectoire.

Lorsque la conduite entièrement autonome (bêta) est activée, l'écran tactile affiche une visualisation de l'environnement de Model 3, y compris la chaussée et les objets détectés tels que les véhicules, les piétons, les bordures de trottoir, les cyclistes, etc. Les objets affichés en bleu représentent les priorités que la Conduite entièrement autonome (bêta) surveille au moment présent.

**REMARQUE :** La visualisation de la Conduite entièrement autonome (bêta) pourrait ne pas être une représentation exhaustive des objets, marquages routiers, signalisations routières et autres éléments que la Conduite entièrement autonome prend en considération lorsqu'elle dirige votre véhicule vers votre destination. Lorsque la Conduite entièrement autonome (bêta) est activée, elle utilise les données des caméras sur le véhicule Model 3 qui peuvent ne pas être représentées dans la visualisation (voir [Caméras](#)).



Vous connaîtrez également l'action que prévoit prendre le système, car le système de visualisation affichera un message sur le écran tactile, comme lorsque le véhicule rampe lentement pour avoir une meilleure visibilité avant de tourner à une intersection.

Vous pouvez élargir la zone de visualisation en plein écran. Activez le réglage en touchant **Commandes > Autopilote > Conduite entièrement autonome (bêta) > Visualisation de conduite entièrement autonome élargie**. Ensuite, sur l'écran tactile, faites glisser la poignée de la fenêtre de visualisation pour remplir tout l'écran.



**REMARQUE :** Vous pouvez aussi ignorer à tout moment la Conduite entièrement autonome (bêta) si vous êtes incertain des actions prévues du système ou si celles-ci vous rendent inconfortable. C'est toujours vous qui conduisez le véhicule Model 3.

## Prise de virages, changement de voie et négociation d'intersections

La conduite entièrement autonome (bêta) change de voie, prend des virages à gauche et à droite, suit les bretelles d'accès et de sortie et prend les bifurcations sur la route si nécessaire pour atteindre la destination. Lorsque la Conduite entièrement autonome (bêta) prend une telle manœuvre, un message s'affiche sur le écran tactile pour vous tenir au courant de l'action prise.

Tout comme l'assistance au maintien de cap et le régulateur de vitesse adaptatif, la conduite entièrement autonome (bêta) maintient votre vitesse et la distance vous séparant du véhicule qui vous précède Model 3, le cas échéant. La conduite entièrement autonome (bêta) ralentit également et s'arrête aux feux de circulation et aux panneaux d'arrêt au besoin, et réagit aux piétons, cyclistes et autres véhicules sur la route.

**⚠️ AVERTISSEMENT :** Ne présumez pas et ne tentez JAMAIS de prédire quand et où la Conduite entièrement autonome s'arrêtera ou poursuivra à une intersection ou à un marquage routier. De la perspective d'un conducteur, le comportement de la Conduite entièrement autonome (bêta) peut sembler inégal. Restez toujours attentif à la route et soyez prêt à réagir en tout temps. Le conducteur est responsable de choisir si le véhicule doit s'arrêter ou poursuivre sa route à une intersection. Ce n'est pas à la Conduite entièrement autonome d'établir s'il est sécuritaire ou convenable de s'arrêter ou de poursuivre à une intersection.

Par exemple, si vous conduisez dans une rue résidentielle et qu'un autre véhicule recule devant Model 3, la conduite entièrement autonome (bêta) ralentit ou s'arrête selon le cas. Si l'autre véhicule arrête de reculer tout en bloquant partiellement la voie de circulation, la conduite entièrement autonome (bêta) ralentit et contourne l'autre véhicule si la largeur de la voie le permet.

Pour indiquer à la conduite entièrement autonome de changer de voie sur une route à plusieurs voies, activez le clignotant droit ou gauche. Dans les rues urbaines ou résidentielles, l'activation du clignotant droit ou gauche indique à la conduite entièrement autonome (bêta) de faire un virage à droite ou à gauche, respectivement.

La conduite entièrement autonome (bêta) vous avertit au moment de la visualisation lorsqu'elle entreprend des actions. Par exemple, si la conduite entièrement autonome (bêta) déplace Model 3 vers une voie plus rapide, il affiche le message **Changement de voie vers une voie plus rapide/Utiliser le clignotant pour annuler.**

Ou, si la conduite entièrement autonome (bêta) change de voie pour suivre l'itinéraire de navigation, le message **Changement de voie pour suivre l'itinéraire/Utiliser le clignotant pour annuler** s'affiche.

Contrairement à la Navigation avec autopilote, la conduite entièrement autonome (bêta) ne nécessite pas de confirmation avant un changement de voie. Pour annuler un changement de voie ou un tournant, arrêtez le clignotant ou tournez le volant ou toute autre commande du véhicule.

Pour être notifié par un **son de carillon**, une **vibration** ou les **deux** des changements de voie à venir (en plus de la notification affichée sur le écran tactile), touchez **Contrôles > Autopilote > Conduite entièrement autonome (bêta)** et sélectionnez ensuite une **Notification de changement de voie.**

La conduite entièrement autonome (bêta) vous avertit également lorsqu'elle ralentit pour un panneau d'arrêt ou un feu de circulation. Lorsque la circulation devant vous ralentit, la conduite entièrement autonome (Bêta) affiche des flèches bleues dans la voie de circulation et ralentit pour maintenir une distance appropriée par rapport au véhicule qui vous précède.

**⚠️ AVERTISSEMENT :** Dans certaines occasions rares, la Conduite entièrement autonome (bêta) peut ralentir le véhicule de façon inappropriée, l'arrêter ou reprendre le contrôle à un panneau d'arrêt ou à un feu de circulation. Vous pouvez assister le système en accélérant légèrement ou en ignorant à tout moment les commandes de la Conduite entièrement autonome (bêta).

Une fois arrivé à destination, la conduite entièrement autonome (bêta) arrête Model 3 et affiche un message indiquant que la navigation est terminée.

## Changement de la vitesse établie

Lorsque la conduite entièrement autonome (bêta) est active, faites tourner la molette de défilement vers le haut pour augmenter la vitesse établie et vers le bas pour la réduire.

**REMARQUE :** Dans certains cas, votre vitesse est limitée par les limites de vitesse ou le type de chaussée. Le cas échéant, la conduite entièrement autonome (bêta) affiche un message en haut de la visualisation.

## Attention du conducteur

Comme les autres fonctionnalités d'autopilotage, la conduite entièrement autonome (bêta) nécessite l'attention du conducteur. **Lorsque la Conduite entièrement autonome (bêta) est activée, vos mains doivent rester en tout temps sur le volant et vous devez surveiller les alentours du véhicule, la route et ses autres usagers.**



## Conduite entièrement autonome (Bêta)

**AVERTISSEMENT** : Les conditions d'utilisation de la Conduite entièrement autonome (bêta) prohibent l'utilisation d'appareils pouvant distraire le conducteur et leur utilisation peut mener à une désactivation permanente de la fonction pour votre véhicule et une interdiction d'utilisation.

La conduite entièrement autonome (bêta) affiche un message rappelant au conducteur d'appliquer une légère force sur le volant. Si Model 3 ne détecte pas une légère force de rotation sur le volant, le écran tactile clignote en bleu et finit par sonner à plusieurs reprises. Ne manipulez aucun appareil lorsque vous utilisez la Conduite entièrement autonome (bêta). Si la caméra d'habitacle détecte un appareil portatif alors que la Conduite entièrement autonome (bêta) est activée, un message vous rappelant de garder vos mains sur le volant s'affichera sur le écran tactile.

La caméra d'habitacle surveille que vous êtes toujours attentif lorsque vous utilisez la Conduite entièrement autonome (bêta). Ce système ne peut pas être désactivé. Si vous détournez souvent vos yeux de la route, si vous obstruez la caméra ou si vous empêchez le système de voir où vous portez le regard, un message s'affiche sur le écran tactile pour vous rappeler d'être attentif.

Si vous ignorez à plusieurs reprises les messages vous demandant d'appliquer une légère force sur le volant ou d'être attentif, la Conduite entièrement autonome (bêta) se désactive pour le reste du trajet et affiche le message suivant vous demandant de conduire manuellement. Si vous ne passez pas en conduite manuelle, la conduite entièrement autonome émet un avertissement sonore continu, active les feux de détresse et ralentit le véhicule jusqu'à son arrêt complet.

**Si la conduite entièrement autonome (bêta) se désactive à plusieurs reprises en raison de l'attention du conducteur, votre accès à la conduite entièrement autonome (bêta) peut être suspendu.**

Certaines situations pouvant exiger l'intervention du conducteur, vous devez reprendre immédiatement le contrôle pour maintenir une conduite sécuritaire. Les désactivations effectuées par le conducteur ne sont pas considérées comme une utilisation inappropriée.

### Annuler la conduite entièrement autonome (bêta)

Pour désactiver la conduite entièrement autonome (bêta), effectuez l'une des actions suivantes :

- Enfoncez la pédale de frein.
- Prenez le relais et conduisez manuellement.

Lorsque vous désactivez la conduite entièrement autonome (bêta) en conduisant manuellement, le régulateur de vitesse adaptatif reste actif (voir [Annuler l'autopilote](#)).

De plus, la conduite entièrement autonome (bêta) se désactivera si l'un des événements suivants se produit :

- Vous quittez la marche avant.
- Une porte ou le coffre arrière est ouvert.
- Il y a un événement de freinage d'urgence automatique (voir [Freinage d'urgence automatique](#)).
- La ceinture de sécurité du conducteur est détachée et/ou le conducteur quitte son siège.
- Vous ne répondez pas aux rappels répétés de garder vos mains sur le volant et aux messages suivants sur le écran tactile.
- La conduite entièrement autonome (bêta) devient indisponible. Cela peut se produire pour un certain nombre de raisons (par exemple, si une caméra s'obscurcie). Si la conduite entièrement autonome (bêta) se désactive, une alerte apparaîtra sur le écran tactile pour vous avertir et un carillon retentira. Si cela survient, **prenez immédiatement le contrôle de la direction**.

Lorsque le conducteur doit intervenir, il est préférable de désactiver la fonction le plus tôt possible et de façon sécuritaire. Pour vous familiariser avec le processus, nous vous recommandons de vous exercer à désactiver la Conduite entièrement autonome (bêta) dans un environnement sécuritaire où vous êtes seul.





Cette fonctionnalité peut être temporairement limitée ou désactivée jusqu'à ce qu'elle soit activée lors d'une prochaine mise à jour logicielle pour les véhicules fabriqués jusqu'en septembre 2023 environ.

**REMARQUE :** Selon la région, la configuration du véhicule, les options achetées et la version logicielle, votre véhicule peut ne pas être équipé de la fonction de Stationnement automatique.

Le Stationnement automatique utilise des données pour simplifier le stationnement sur la voie publique en manœuvrant le véhicule Model 3 dans les espaces de stationnement parallèle et perpendiculaire.

**ATTENTION :** Assurez-vous que toutes les caméras et tous les capteurs (le cas échéant) sont propres. La performance de l'Autopilote peut être réduite par des caméras et des capteurs sales, ainsi que par certaines conditions environnementales comme la pluie et des marquages des voies effacés.

**AVERTISSEMENT :** La performance de l'Assistance au stationnement dépend de la capacité des caméras et des capteurs (le cas échéant) à définir la proximité du véhicule aux bordures, objets et autres véhicules.

**AVERTISSEMENT :** N'utilisez pas la fonction de stationnement automatique si un objet, comme une boule d'attelage, un support à vélo ou une remorque, est fixé à l'attelage de remorquage. Si le véhicule se stationne entre ou devant d'autres véhicules, la fonction de stationnement automatique peut ne pas s'arrêter pour un dispositif d'attelage.

## Paramètres

Le Stationnement automatique détecte les espaces de stationnement potentiels selon les paramètres suivants :

### Stationnement en bataille

- Vous devez rouler à moins de 8 mi/h (13 km/h). Si vous roulez trop vite, il est possible que le Stationnement automatique n'arrive pas à détecter votre espace de stationnement désiré.
- L'espace de stationnement doit faire au moins 7,2 pi (2,2 mètres) de largeur.
- L'espace de stationnement doit être doté d'au moins trois lignes visibles (comme des lignes de stationnement, des marquages routiers ou des bordures distinctes) pour que le véhicule puisse se stationner. Le Stationnement automatique peut ne pas fonctionner dans un garage, par exemple, si ce dernier n'a pas trois lignes de stationnement visibles.
- Le Stationnement automatique peut ne pas fonctionner sur des routes texturées, comme sur les routes pavées ou en briques.

### Stationnement en créneau

- Vous devez rouler à moins de 13 mi/h (21 km/h). Si vous roulez trop vite, il est possible que le Stationnement automatique n'arrive pas à détecter votre espace de stationnement désiré.
- Un véhicule doit être stationné devant l'espace de stationnement désiré.
- Une bordure ou un trottoir distinct doit être visible. Le Stationnement automatique peut ne pas définir correctement un espace de stationnement si la bordure n'est pas distincte, par exemple si elle est en gazon ou en terre.

**REMARQUE :** La fonction de stationnement automatique ne fonctionne pas pour les places de stationnement en pente.

## Utilisation du Stationnement automatique

Au volant, suivez ces étapes pour permettre au stationnement automatique de stationner le véhicule Model 3 dans une place de stationnement :

1. Lorsque vous conduisez lentement, surveillez l'écran tactile pour voir les places de stationnement potentielles détectées par l'Autopilote. Lorsque Model 3 est positionné de manière à pouvoir reculer dans l'un des emplacements détectés, l'écran tactile affiche un icône de stationnement.

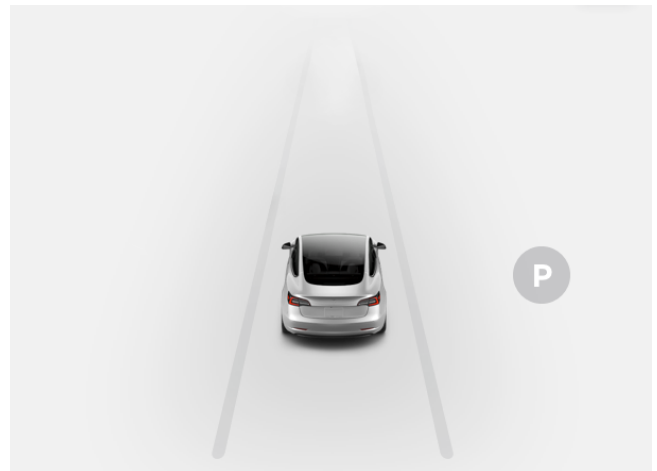

**REMARQUE :** L'icône de stationnement s'affiche seulement si la position du véhicule ou la situation dans la zone environnante permettent au stationnement automatique de déterminer une trajectoire adéquate. Si le stationnement automatique ne peut pas déterminer une trajectoire adéquate (par exemple, lors de la conduite dans une rue étroite dans laquelle le fait d'engager le véhicule dans la place de stationnement entraîne l'avant du véhicule dans la voie adjacente), vous pouvez repositionner le véhicule, trouver une autre place de stationnement ou stationner manuellement.





# Stationnement automatique

2. Choisissez un endroit, vérifiez si cela est approprié et sécuritaire, avancez le véhicule et arrêtez-le à environ une longueur de véhicule devant l'espace de stationnement (tout comme vous le feriez normalement pour vous stationner en parallèle ou en marche arrière dans un espace de stationnement perpendiculaire).
  3. Relâchez le volant, puis appuyez longuement sur **Stationnement automatique** dans l'indicateur du mode de conduite sur l'écran tactile. Vous pouvez relâcher le bouton lorsque le Stationnement automatique s'active.
  4. Lorsque le stationnement est complété, le Stationnement automatique affiche un message à cet effet.
- La séquence de stationnement demande plus de sept manœuvres.
  - Model 3 détecte que le conducteur quitte le véhicule.
  - Une porte est ouverte.
  - Vous enfoncez la pédale d'accélération.
  - Vous appuyez sur la pédale de frein pendant que la fonction de stationnement automatique est interrompue.
  - Une situation de freinage d'urgence automatique se produit (voir [Assistance anticollision](#)).

Si vous appuyez sur la pédale de frein quand la fonction de stationnement automatique effectue le stationnement du véhicule Model 3, le processus de stationnement est interrompu jusqu'à ce que vous touchiez le bouton **Reprendre** situé sur l'écran tactile.

**⚠ AVERTISSEMENT :** Ne dépendez jamais du stationnement automatique pour trouver une place de stationnement légale, convenable et sécuritaire. La fonction de stationnement automatique pourrait ne pas détecter un objet présent dans la place de stationnement. Effectuez toujours des contrôles visuels afin de vérifier que la place de stationnement est adaptée et dégagée.

**⚠ AVERTISSEMENT :** Lorsque le stationnement automatique dirige activement Model 3 :

- N'entravez pas les mouvements du volant. Cela annulerait le stationnement automatique.
- Vérifiez continuellement votre environnement. Soyez prêt à utiliser les freins pour éviter les véhicules, les piétons ou les obstacles.
- Surveillez l'écran tactile pour vous assurer d'être conscient des instructions fournies par le stationnement automatique.

## Pour mettre le stationnement en pause

Pour mettre le stationnement automatique en pause, appuyez une fois sur la pédale de frein. Model 3 s'arrête et reste à l'arrêt jusqu'à ce que vous appuyez sur **Resume (reprendre)** à l'écran tactile.

## Pour annuler le stationnement

Le Stationnement automatique annule la séquence de stationnement si vous conduisez manuellement le véhicule volant, si vous passez en vitesse ou si vous appuyez sur **Annuler** sur l'écran tactile. La fonction de Stationnement automatique s'annule également dans les situations suivantes :



Cette fonctionnalité peut être temporairement limitée ou désactivée jusqu'à ce qu'elle soit activée lors d'une prochaine mise à jour logicielle pour les véhicules fabriqués jusqu'en septembre 2023 environ.

**REMARQUE :** Selon la région, la configuration du véhicule, les options achetées et la version logicielle, votre véhicule n'est peut-être pas doté de la Sortie automatique ou cette fonction peut ne pas fonctionner exactement comme décrite.

La fonction Sortie automatique vous permet de stationner et récupérer automatiquement le véhicule Model 3 alors que vous n'y prenez pas place. La Sortie automatique fait avancer ou reculer le véhicule Model 3 jusqu'à 39 pieds (12 mètres) dans, ou à l'extérieur de, la place de stationnement.

Pour déplacer le véhicule Model 3 sur une distance plus longue autour d'objets, vous pouvez utiliser la Sortie automatique intelligente (le cas échéant) et votre téléphone cellulaire. La Sortie automatique intelligente permet à votre véhicule de vous trouver (ou vous pouvez le déplacer à un emplacement de votre choix). Voir [Sortie automatique intelligente](#).

La Sortie automatique exige que le véhicule Model 3 puisse détecter une clé valide à proximité.

**AVERTISSEMENT :** La Sortie automatique est conçue pour être utilisée exclusivement dans des stationnements et des entrées, sur une propriété privée dont l'environnement vous est connu et prévisible.

**AVERTISSEMENT :** Sortie automatique est une fonctionnalité BÊTA. Vous devez surveiller en permanence les mouvements du véhicule et les environs et vous tenir prêt à reprendre le contrôle en tout temps. Il incombe au conducteur d'utiliser la Sortie automatique de façon sécuritaire et responsable, et comme prévu. Pour plus d'information sur les limites de la sortie automatique et les conditions susceptibles d'interférer avec son utilisation, consultez [Alertes et limites](#).

## Avant d'utiliser la fonctionnalité Sortie automatique

Avant d'utiliser la Sortie automatique, utilisez l'écran tactile pour l'activer et pour personnaliser la façon dont vous souhaitez l'utiliser. Appuyez sur **Contrôles** > **Autopilote** > **Personnaliser**, puis réglez les paramètres suivants selon vos préférences :

- **Marge frontale :** Établissez la distance à laquelle vous souhaitez que la Sortie automatique arrête le véhicule par rapport à un objet détecté (par exemple, vous pourriez souhaiter que le véhicule s'arrête à quelques centimètres du mur d'un garage). Cette distance s'applique seulement aux objets que la Sortie

automatique détecte directement devant la Model 3 en marche avant, ou directement derrière la Model 3 en marche arrière.

- **Distance de sortie automatique :** Réglez la distance maximale de déplacement de la Model 3 en entrant ou en sortant d'une place de stationnement.
- **Marge latérale :** Choisissez une option pour préciser exactement la marge latérale à maintenir. **Étroit** permet à la Model 3 d'entrer et de sortir d'espaces de stationnement très étroits.

**AVERTISSEMENT :** Le stationnement dans les espaces étroits limite la capacité des caméras et des capteurs (le cas échéant) à détecter avec précision l'emplacement des obstacles, ce qui augmente le risque d'endommager le véhicule Model 3 ou les objets environnants.

- **Appui continu requis** Par défaut, la Sortie automatique exige que vous mainteniez un bouton de l'application mobile enfoncé pour déplacer le véhicule Model 3 lors du processus de stationnement. Lorsque la fonction **Appui continu requis** est réglée à **Non**, vous pouvez appuyer et relâcher le bouton; vous n'êtes pas tenu de le maintenir enfoncé pour faire bouger le véhicule.
- **Contrôle HomeLink automatique** (selon l'équipement) : Lorsque vous utilisez la Sortie automatique, pour activer HomeLink pour ouvrir et fermer un dispositif HomeLink programmé (comme une porte de garage ou une barrière) pendant le processus de stationnement, réglez cette option sur **ACTIVÉ**. S'il est activé, le dispositif s'ouvre et se ferme automatiquement lorsque le véhicule Model 3 entre ou sort au cours d'une session de Sortie automatique. Au cours d'une session de Sortie automatique intelligente (le cas échéant), le dispositif s'ouvre automatiquement lorsque, au début d'une session, la Sortie automatique intelligente détecte que le véhicule Model 3 est stationné dans un garage.

**AVERTISSEMENT :** Assurez-vous toujours que le véhicule Model 3 est complètement à l'intérieur ou à l'extérieur du garage avant que HomeLink abaisse la porte de garage. La Sortie automatique et la Sortie automatique intelligente (le cas échéant) ne peuvent détecter une porte de garage qui se ferme.

**REMARQUE :** Lorsqu'il est activé, le dispositif HomeLink s'ouvre et se ferme automatiquement lorsque vous utilisez la Sortie automatique et s'ouvre automatiquement lorsque vous utilisez la Sortie automatique intelligente (le cas échéant). Pour automatiser HomeLink dans d'autres situations (comme lors de la conduite normale), vous devez régler les paramètres principaux de l'appareil HomeLink en appuyant sur l'icône HomeLink dans le haut de l'écran **Contrôles** (voir [Garage intelligent](#)).



## Sortie automatique

Les réglages ci-dessus, à l'exception de HomeLink, ne s'appliquent qu'à la fonction de Sortie automatique, et non à la Sortie automatique intelligente, le cas échéant (voir [Avant d'utiliser la Sortie automatique intelligente](#)). Vous ne pouvez pas personnaliser la marge frontale, la distance et la marge latérale de la Sortie automatique intelligente. De plus, lors de l'utilisation de la Sortie automatique intelligente, vous devez toujours maintenir le bouton sur l'application mobile pour que la Model 3 continue son déplacement. De plus, Sortie automatique intelligente fonctionne uniquement avec l'application mobile. Les paramètres seront conservés jusqu'à ce que vous les modifiiez manuellement.

### Utiliser la Sortie automatique pour stationner et récupérer votre véhicule

Suivez ces étapes pour utiliser la Sortie automatique pour stationner votre Model 3 :

- Alignez la Model 3 à 12 mètres (39 pieds) de l'espace de stationnement permettant à la Model 3 de suivre un chemin droit dans ou hors de l'espace en marche avant ou arrière.
- De l'extérieur du véhicule, lancez la manœuvre de stationnement en appuyant sur **Sortie automatique** sur l'application mobile, puis maintenez le bouton **Avancer** ou **Reculer**.

**REMARQUE :** Si le réglage de la fonction **Appui continu requis** est **Non**, vous n'êtes pas obligé de maintenir le bouton enfoncé, vous n'avez qu'à appuyer et relâcher.

**REMARQUE :** Vous pouvez également lancer la manœuvre de stationnement de l'intérieur du véhicule (voir [Activer la Sortie automatique avant de sortir du véhicule](#)).

La Sortie automatique fait passer la Model 3 en marche avant ou en marche arrière (selon le sens que vous avez indiqué) et la conduit dans l'espace de stationnement. Lorsque le stationnement est complété, ou si un obstacle est détecté, la fonctionnalité Sortie automatique fait passer la Model 3 en mode stationnement. La fonctionnalité Sortie automatique fait passer la Model 3 en mode stationnement lorsque :

- Model 3 détecte un obstacle sur son trajet (en fonction du réglage de **Marge frontale** que vous avez précisé).
- La fonction Sortie automatique a déplacé la Model 3 de la distance maximale de 12 mètres (39 pieds).
- Vous relâchez le bouton **Avancer** ou **Reculer** (lorsque la fonction Appui continu requis est activée) .
- Vous appuyez sur un bouton pour arrêter la Sortie automatique manuellement.

Si vous avez utilisé la fonction Sortie automatique pour stationner le véhicule Model 3, vous pouvez utiliser la fonction Sortie automatique pour ramener le véhicule Model 3 à sa position d'origine (à condition que le véhicule Model 3 soit resté en mode Stationnement), ou à la **distance de Sortie automatique** maximale que vous avez précisée (selon la première éventualité). Vous n'avez qu'à préciser la direction opposée sur l'application mobile et la fonction Sortie automatique déplace le véhicule Model 3 sur le chemin d'origine, à condition qu'aucun obstacle ne soit apparu. Si un obstacle est détecté, le véhicule Model 3 tente de l'éviter tout en demeurant très près de son chemin d'origine (la fonction Sortie automatique ne déplace pas le véhicule autour des obstacles).

**REMARQUE :** Pour que la Sortie automatique déplace le véhicule Model 3 plusieurs fois dans la même direction (sans dépasser un maximum de 39 pieds (12 mètres), annulez-la et redémarrez le processus de stationnement en choisissant le même sens.

**REMARQUE :** La Sortie automatique peut déplacer le véhicule Model 3 latéralement sur une petite distance pour éviter un obstacle, mais elle ne tente pas de contourner un obstacle pour ramener le véhicule Model 3 sur son trajet d'origine. Seule la fonction Sortie automatique intelligente (le cas échéant) peut diriger le véhicule Model 3 autour des obstacles.

**REMARQUE :** La Sortie automatique exige que le véhicule Model 3 puisse détecter un téléphone authentifié à proximité (Canada seulement).



**AVERTISSEMENT :** Model 3 ne peut détecter les obstacles situés à une hauteur inférieure à celle du pare-chocs, les obstacles très étroits et les obstacles suspendus à un plafond (comme les bicyclettes). En outre, de nombreux facteurs imprévisibles peuvent entraver la capacité de la fonction Sortie automatique à entrer dans un espace de stationnement ou à en sortir et, par conséquent, l'empêcher de déplacer la Model 3 correctement. Vous devez donc surveiller en permanence les mouvements du véhicule et les environs, et vous tenir prêt à immobiliser votre Model 3 à tout moment.

### Activer la Sortie automatique avant de sortir du véhicule

Pour lancer la séquence de stationnement avec la Sortie automatique avant de sortir de la Model 3 :

1. Sur l'écran tactile, assurez-vous que l'option **Exige une pression continue** est désactivée (touchez **Contrôles > Autopilote > Personnaliser > Exige une pression continue**).
2. Fermez toutes les portes et tous les coffres.
3. Lorsque Model 3 est sous tension et que la fonction Stationnement est enclenchée, appuyez deux fois sur le bouton de défilement sur le côté droit du volant. Un écran s'affiche sur l'écran tactile.



4. Sur l'écran tactile, indiquez le sens du déplacement.
5. Sortez la Model 3 et fermez la porte du conducteur.

La fonction Sortie automatique déplace la Model 3 en fonction de la direction que vous avez précisée sur l'écran tactile.

**REMARQUE :** Pour annuler la manœuvre de stationnement avant de quitter le véhicule, touchez le bouton **Annuler** dans l'écran qui s'affiche.

**REMARQUE :** Si vous ne choisissez pas une direction de trajet sur l'écran tactile, la fonction Sortie automatique ne commence pas une manœuvre de stationnement lorsque vous sortez du véhicule.

## Arrêt ou annulation de la Sortie automatique

Arrêtez le Model 3 à tout moment lorsque Sortie Automatique est actif en utilisant l'application mobile La Sortie automatique s'annule également dans les cas suivants :

- Une poignée de porte est engagée ou une porte est ouverte.
- Vous interagissez avec le véhicule volant, la pédale de frein, la pédale d'accélérateur ou vous changez de vitesse.
- Model 3 détecte un obstacle.
- La Sortie automatique a déplacé la Model 3 sur la distance maximale d'environ 12 m (39 pi).
- Votre téléphone entre en mode veille ou perd sa connectivité à la Model 3.



# Sortie automatique intelligente

Cette fonctionnalité peut être temporairement limitée ou désactivée jusqu'à ce qu'elle soit activée lors d'une prochaine mise à jour logicielle pour les véhicules fabriqués jusqu'en septembre 2023 environ.

**REMARQUE :** Selon la région, la configuration du véhicule, les options achetées et la version logicielle, votre véhicule n'est peut-être pas doté de la Sortie automatique intelligente ou cette fonction peut ne pas fonctionner exactement comme décrite.

La fonction **Sortie automatique intelligente** est conçue pour vous permettre de faire venir votre véhicule Model 3 jusqu'à vous (en utilisant la localisation GPS de votre téléphone comme destination) ou jusqu'à un emplacement de votre choix, tout en évitant les obstacles et en s'arrêtant lorsque nécessaire. La Sortie automatique intelligente fonctionne avec l'application mobile de Tesla lorsque votre téléphone se trouve à une distance d'environ 213 pieds (65 mètres) du véhicule Model 3.

La Sortie automatique intelligente dirige votre véhicule Model 3 hors des espaces de stationnement et autour des coins de rue. Cela est utile pour déplacer le véhicule Model 3 hors d'une place de stationnement exiguë, à travers les flaques d'eau, ou pour vous aider à récupérer votre voiture lorsque vous transportez des colis. Vous devez maintenir un champ de vision clair entre vous et le véhicule Model 3 et surveiller de près le véhicule et son environnement en tout temps.

 **ATTENTION :** La Sortie automatique intelligente est conçue pour être utilisée exclusivement dans des stationnements et des entrées sur une propriété privée dont l'environnement vous est connu et prévisible. N'utilisez pas la Sortie automatique intelligente sur des chemins publics.

 **AVERTISSEMENT :** La Sortie automatique intelligente doit être utilisée seulement sur des surfaces pavées.

 **AVERTISSEMENT :** La Sortie automatique intelligente est une fonctionnalité BÊTA. Vous devez surveiller en permanence les mouvements du véhicule et les environs et vous tenir prêt à reprendre le contrôle en tout temps. Il incombe au conducteur d'utiliser la Sortie automatique intelligente de façon sécuritaire et responsable, et comme prévu. Vous êtes responsable de vous familiariser avec les limites de la sortie automatique intelligente (voir [Limites et avertissements](#)).

## Avant d'utiliser la Sortie automatique intelligente

- Téléchargez la dernière version de l'application mobile de Tesla sur votre téléphone et assurez-vous que le service cellulaire et que le GPS sont activés.

- Votre téléphone doit être connecté au véhicule Model 3 et situé dans un rayon d'environ 213 pieds (65 mètres).
- Les caméras du véhicule doivent être entièrement calibrées (voir [Conduire pour étalonner les caméras](#)).
- Vous devez avoir un champ de vision clair de votre Model 3.
- Model 3 doit être en mode stationnement, ne pas recharger, et toutes les portes et tous les coffres doivent être fermés.

 **ATTENTION :** Assurez-vous que toutes les caméras et tous les capteurs (le cas échéant) sont propres. La performance de l'Autopilote peut être réduite par des caméras et des capteurs sales, ainsi que par certaines conditions environnementales comme la pluie et des marquages des voies effacés.

## Utiliser la Sortie automatique intelligente

1. Ouvrez l'application mobile de Tesla et appuyez sur **Sortie automatique**.
2. Appuyez sur l'icône **Sortie automatique intelligente** située dans le centre de l'image de votre véhicule Model 3. Quelques secondes peuvent être nécessaires pour que la Sortie automatique intelligente démarre.

**REMARQUE :** Vous pouvez utiliser le mode Veille pour éliminer le délai pendant que la Sortie automatique intelligente effectue son démarrage (voir [Mode Veille](#)).

L'application mobile affiche une carte avec un cercle bleu qui représente la proximité maximale de 213 pieds (65 mètres) que vous devez maintenir entre votre téléphone et votre Model 3. Le point bleu sur la carte représente votre emplacement et la flèche rouge, l'emplacement du véhicule.

3. Placez-vous n'importe où à l'intérieur du cercle bleu dans un endroit qui vous permet de bien voir le véhicule Model 3.
4. Vous pouvez désormais utiliser la fonction Sortie automatique intelligente au moyen de l'un de ces modes :
  - Mode **Venir à moi** : Ensuite, appuyez et maintenez enfoncé le bouton **Venir à moi**. Model 3 se déplace à votre position GPS. Lorsque vous vous déplacez, votre Model 3 vous suit. Quand le véhicule Model 3 vous atteint, il s'arrête et se met en mode stationnement.
  - Mode **Aller à la cible** : Appuyez sur l'icône du pointeur en croix, puis faites glisser la carte pour positionner l'épingle à la destination choisie. Appuyez et maintenez enfoncé le bouton **Aller à la cible**. Model 3 se déplace à la destination. Lorsque





le véhicule Model 3 atteint l'emplacement, il s'arrête et se met en mode Stationnement et l'application mobile indique que la Sortie automatique est complétée.

**REMARQUE :** Pour changer l'emplacement par la suite, soulevez le doigt, repositionnez la carte, puis appuyez et maintenez enfoncé **Aller à la cible** encore une fois.

Pour arrêter le véhicule Model 3 à tout moment, relâchez simplement le bouton **Venir à moi** ou **Aller à la cible**.



L'icône du pointeur en croix sur la carte bascule entre les modes **Aller à la cible** et **Venir à moi**. Lorsque le mode **Venir à moi** est sélectionné, l'icône est bleue.

**REMARQUE :** La carte dispose également d'une icône qui vous permet d'afficher et de masquer l'imagerie par satellite.

Tout de suite après avoir démarré la Sortie automatique intelligente dans un de ces modes, les feux de détresse clignotent brièvement, les miroirs se rabattent et le véhicule Model 3 passe en marche avant ou en marche arrière. Model 3 puis se déplace lentement jusqu'à 3 pieds (1 mètre) de vous (**Venir à moi**) ou à l'emplacement choisi (**Aller à la cible**) en évitant les obstacles, le cas échéant. À mesure que le véhicule Model 3 se déplace, la flèche rouge correspondante sur la carte se déplace également pour indiquer son emplacement. Lorsque vous vous déplacez, le point bleu correspondant se déplace également pour montrer votre emplacement.

Avec ces deux modes, le véhicule Model 3 s'arrête et passe en mode Stationnement quand :

- Vous relâchez le bouton sur l'application mobile.
- La proximité maximale entre votre téléphone et le véhicule Model 3 est dépassée (si le véhicule se déplace vers sa destination, vous devrez peut-être le suivre afin de maintenir cette distance).
- Le chemin de conduite est bloqué.
- Model 3 s'est déplacé sur la distance maximale de 475 pieds (145 mètres) depuis le début de la séance de Sortie automatique intelligente, ou s'est éloigné de 492 pieds (150 mètres) de l'endroit où le véhicule a été conduit manuellement pour la dernière fois.

**REMARQUE :** Si la Sortie automatique intelligente déplace votre véhicule Model 3 de 3 pieds en marche avant, puis de 2 pieds en marche arrière, ceci est considéré comme un déplacement de 5 pieds.

**REMARQUE :** Nul besoin de regarder l'application mobile. Il suffit de maintenir le bouton et de garder l'œil sur votre Model 3 et son chemin en tout temps afin de pouvoir relâcher le bouton pour arrêter le véhicule au besoin.

Si votre maison est équipée de la fonction HomeLink automatique et que cette dernière est activée pour la Sortie automatique (appuyez sur **Contrôles > Autopilote > Personnaliser la Sortie automatique > Contrôle HomeLink automatique**), la Sortie automatique intelligente ouvre et ferme l'appareil HomeLink automatiquement si vous lancez la manœuvre de Sortie automatique intelligente lorsque le véhicule Model 3 est stationné dans un garage. L'application mobile vous informe que la porte est ouverte.



**AVERTISSEMENT :** Lorsque vous relâchez le bouton pour arrêter la Model 3, le véhicule arrête après un bref délai. Il est toutefois important que vous soyez, en tout temps, très attentif au trajet du véhicule et d'anticiper les obstacles que le véhicule pourrait ne pas détecter.



**AVERTISSEMENT :** Faites preuve d'une extrême prudence si vous utilisez la Sortie automatique intelligente dans des environnements où le mouvement des obstacles peut être imprévisible. Par exemple, en présence de personnes, d'enfants ou d'animaux.



**AVERTISSEMENT :** La Sortie automatique intelligente pourrait ne pas s'arrêter devant tous les objets (surtout les objets très bas, comme certaines bordures, ou de très hauts objets comme une tablette) et pourrait ne pas réagir à la circulation en sens contraire ou de côté. Soyez attentif et soyez prêt à arrêter la Model 3 à tout moment en relâchant le bouton sur l'application mobile.

## Mode Veille

Pour que votre véhicule Model 3 soit prêt pour une Sortie automatique et pour réduire le temps de réchauffement, activez le mode Veille. Touchez **Contrôles > Autopilote > Mode Veille**. Lorsque le mode Veille est activé, vous pouvez conserver l'énergie de la batterie en désactivant le mode Veille aux emplacements suivants :

- **Exclure domicile** - Désactive le mode Veille au lieu que vous avez défini comme domicile dans votre liste de favoris.
- **Exclure travail** - Désactive le mode Veille au lieu que vous avez défini comme travail dans votre liste de favoris.
- **Exclure favoris** - Désactive le mode Veille à tous les emplacements compris dans votre liste de favoris.

**REMARQUE :** Afin de conserver l'énergie de la batterie, la Sortie automatique intelligente quitte automatiquement le mode Veille entre minuit et 6 h. Pendant ces heures, un retard survient, car la Sortie automatique intelligente s'active.

**REMARQUE :** Lorsqu'il est activé, le mode Veille utilise l'énergie de la batterie.





**REMARQUE :** Pour savoir comment indiquer un emplacement comme Domicile, Travail ou Favori, voir [Domicile, maison et destinations favorites](#).

## Arrêt ou annulation de la Sortie automatique intelligente

La Sortie automatique intelligente arrête la Model 3 lorsque vous relâchez le bouton sur l'application mobile. Pour reprendre la Sortie automatique intelligente, appuyez de nouveau sur **Venir à moi** ou **Aller à la cible**.

**⚠ AVERTISSEMENT :** Anticipez toujours de devoir arrêter votre Model 3. En fonction de la qualité de la connectivité entre votre téléphone et votre Model 3, il peut y avoir un léger décalage entre le moment où vous relâchez le bouton et celui où la voiture s'arrête.

La Sortie automatique intelligente s'annule, et vous devez la relancer lorsque :

- Une poignée de porte est engagée ou une porte est ouverte.
- Vous interagissez avec le véhicule volant, la pédale de frein, la pédale d'accélérateur ou vous changez de vitesse.
- Model 3 est bloqué par un obstacle.
- La Sortie automatique intelligente a déplacé le véhicule Model 3 sur la distance maximale. Pour aller plus loin que cette distance, vous devez mettre votre Model 3 à une vitesse (marche avant ou arrière), puis recommencer la session de Sortie automatique intelligente.
- Votre téléphone entre en mode veille ou perd sa connectivité à la Model 3.



Cette rubrique comprend des avertissements, des mises en garde et des limites concernant les fonctionnalités suivantes de l'Autopilote et de la Conduite entièrement autonome (Bêta).

- [Régulateur de vitesse adaptatif](#)
- [Assistance au maintien de cap](#)
- [Navigation avec Autopilote](#)
- [Assistance au maintien de cap en ville \(Conduite entièrement autonome \(Bêta\)\)](#)
- [Stationnement automatique](#)
- [Sortie automatique](#)
- [Sortie automatique intelligente](#)

**REMARQUE :** Selon la région du marché, la configuration du véhicule, les options achetées et la version du logiciel, votre véhicule peut ne pas être équipé de toutes les fonctionnalités répertoriées ci-dessus, ou une fonctionnalité peut ne pas fonctionner comme décrite.



**AVERTISSEMENT :** Lisez attentivement les limites et avertissements suivants avant d'utiliser l'Autopilote. Tout manquement à ces avertissements et directives peut entraîner des dommages à la propriété, des blessures graves et voire même la mort.

**REMARQUE :** Assurez-vous que toutes les caméras sont propres et libres de toute obstruction avant chaque utilisation et avant d'utiliser les fonctionnalités de l'Autopilote (voir [Nettoyer une caméra](#)). La performance de l'Autopilote peut être réduite par des caméras et des capteurs (le cas échéant) sales, ainsi que par certaines conditions environnementales comme la pluie et des marquages de voies effacés. Si une caméra est obstruée ou aveuglée, Model 3 affiche un message sur l'écran tactile et les fonctionnalités de l'Autopilote peuvent ne pas être disponibles. Pour obtenir plus d'informations à propos d'alertes spécifiques, consultez [Alertes de dépannage](#).

## Régulateur de vitesse adaptatif

Lors de l'utilisation du Régulateur de vitesse adaptatif, **il incombe au conducteur de rester vigilant, de conduire prudemment et de garder le contrôle du véhicule à tout moment.** Maintenez toujours les yeux sur la route lorsque vous conduisez et soyez toujours prêt à réagir au besoin.

De plus, il est de la responsabilité du conducteur de rouler à une vitesse sécuritaire et de maintenir une distance de sécurité en fonction des conditions routières et des limites de vitesse applicables. Tenez compte des limites suivantes lorsque le régulateur de vitesse adaptatif est actif.

- Il peut y avoir des situations où la vitesse de croisière peut ne pas changer lorsque la limite de vitesse change.

- Le régulateur de vitesse adaptatif n'ajuste pas la vitesse de conduite en fonction de l'état des routes et des conditions de conduite. N'utilisez pas le Régulateur de vitesse adaptatif sur des routes sinueuses avec des virages en lacet, sur des routes verglacées ou glissantes, ou lorsque les conditions atmosphériques (forte pluie, neige, brouillard, etc.) rendent inadaptée la conduite à vitesse constante.
- Ne vous fiez pas au régulateur de vitesse adaptatif pour maintenir une distance précise ou adéquate derrière le véhicule qui le précède.
- Le régulateur de vitesse adaptatif peut ne pas être en mesure de contrôler adéquatement la vitesse du véhicule en raison d'une capacité de freinage limitée ou de collines. Il peut également mal évaluer la distance par rapport au véhicule précédent. Le fait de conduire dans une descente peut augmenter la vitesse, ce qui pourrait amener la Model 3 à dépasser sa vitesse définie (et potentiellement la limite de vitesse).
- Le Régulateur de vitesse adaptatif peut occasionnellement freiner la Model 3 alors que cela n'est pas nécessaire ou alors que vous ne vous y attendez pas. Ceci peut arriver quand vous suivez un véhicule de trop près, quand le système détecte des véhicules ou des objets situés dans les voies adjacentes (surtout dans les courbes), etc.
- En raison des limites inhérentes du système GPS embarqué, il se peut que vous connaissiez des situations où le véhicule Model 3 ralentit, tout particulièrement près de bretelles de sortie d'autoroute où une courbe est détectée ou que vous vous rendez à une destination sans suivre le trajet.
- Dans certains cas (comme en cas d'insuffisance de données), le régulateur de vitesse adaptatif peut ne pas réduire automatiquement la vitesse définie en passant sur un échangeur ou une bretelle de sortie d'autoroute.
- Le régulateur de vitesse adaptatif peut ne pas détecter tous les objets et, en particulier lorsque vous roulez à plus de 80 km/h (50 mph), peut ne pas freiner/décélérer lorsqu'un véhicule ou un objet se trouve partiellement dans la voie de circulation ou lorsqu'un véhicule que vous suivez sort de votre trajectoire de conduite et qu'un véhicule ou un objet immobile ou lent se trouve devant vous.
- Le Régulateur de vitesse adaptatif peut réagir à des véhicules ou à des objets qui n'existent pas ou qui ne se trouvent pas dans votre voie de circulation, provoquant un ralentissement inutile ou inapproprié d'un véhicule Model 3.



## Limites et avertissements

**AVERTISSEMENT** : Le régulateur de vitesse adaptatif pourrait ne pas fonctionner dans les situations suivantes :

- La route présente des virages serrés ou des dénivelés importants.
- La signalisation routière est peu claire, imprécise ou mal entretenue.
- La visibilité est mauvaise (en raison de fortes pluies, de neige, de grêle, etc. ou de routes mal éclairées la nuit)
- Vous conduisez dans un tunnel ou à côté d'un diviseur d'autoroute qui gêne la vue de la ou des caméras.
- Une source de lumière intense (notamment des phares ou la lumière directe du soleil) interfère avec le champ de vision de la ou des caméras.

**AVERTISSEMENT** : La liste ci-dessus n'est pas une liste exhaustive des situations pouvant nuire au bon fonctionnement du régulateur de vitesse adaptatif. Le régulateur de vitesse adaptatif cesse de fonctionner à tout moment et sans raison. Sur la route, surveillez toujours ce qui se passe devant vous et soyez prêt à réagir en tout temps. Il incombe au conducteur de maîtriser le véhicule Model 3 en tout temps.

**AVERTISSEMENT** : Le régulateur de vitesse adaptatif est conçu pour le confort de conduite. Il ne s'agit pas d'un dispositif permettant de prévenir ou d'éviter une collision. Ne vous fiez jamais au régulateur de vitesse adaptatif pour ralentir convenablement la Model 3. Sur la route, surveillez toujours ce qui se passe devant vous et soyez prêt à prendre les mesures correctives. Le non-respect de cette consigne peut entraîner de graves blessures ou la mort.

**AVERTISSEMENT** : Bien que le régulateur de vitesse adaptatif soit capable de détecter les piétons et les cyclistes, ne vous fiez jamais à celui-ci pour ralentir la Model 3 de manière appropriée. Le non-respect de cette consigne peut entraîner de graves blessures ou la mort.

### Assistance au maintien de cap

**AVERTISSEMENT** : La fonction Assistance au maintien de cap nécessite de garder les mains sur le volant. Gardez vos mains sur le volant en tout temps, soyez conscient des conditions de la route et de la circulation environnante et soyez toujours prêt à prendre des mesures immédiates. Le non-respect de ces instructions peut entraîner des dommages et des blessures graves, voire mortelles.

**AVERTISSEMENT** : L'assistance au maintien de cap ne doit être utilisée que sur les autoroutes à accès contrôlé et le chauffeur doit être alerte. N'utilisez pas l'assistance au maintien de cap dans des zones en construction ou dans des zones où circulent des cyclistes ou des piétons.

**AVERTISSEMENT** : Ne vous fiez jamais exclusivement à l'assistance au maintien de cap pour déterminer si une trajectoire est appropriée.

**ATTENTION** : L'assistance au maintien de cap et ses fonctions associées ne sont particulièrement pas susceptibles de fonctionner comme prévu quand :

- L'assistance au maintien de cap ne peut pas identifier précisément les lignes au sol. Par exemple, les lignes au sol sont excessivement usées, elles ont été modifiées à cause de travaux, elles changent rapidement (départ de voie, croisement ou fusion), les anciennes lignes au sol sont encore visibles, des objets ou des éléments du paysage projettent des ombres sur les lignes au sol, ou le revêtement routier comporte des joints ou d'autres lignes très contrastées.
- La visibilité est mauvaise (forte pluie, neige, brouillard, etc.) ou les conditions météorologiques interfèrent avec le fonctionnement du capteur.
- Un(e)/plusieurs caméras ou capteurs sont obstrués, recouverts ou endommagés.
- Dans les côtes.
- À l'approche d'un péage.
- Dans des virages serrés ou sur une route particulièrement dangereuse.
- Une source de lumière intense (lumière directe du soleil) interfère avec la vue de la caméra.
- Les capteurs (le cas échéant) sont gênés par d'autres équipements ou dispositifs électriques qui génèrent des ondes ultrasoniques.
- Un véhicule est détecté dans votre angle mort quand vous engagez le clignotant.
- Model 3 s'approche très près du véhicule qui la précède, ce qui bloque la vue des caméras.

**AVERTISSEMENT** : De nombreuses circonstances imprévues peuvent nuire au fonctionnement de l'assistance au maintien de cap. N'oubliez pas qu'il est possible que l'assistance au maintien de cap ne puisse pas gérer correctement la trajectoire de la Model 3. Conduisez toujours prudemment et soyez prêt à réagir en tout temps.



**AVERTISSEMENT** : La fonction d'assistance au maintien de cap n'est pas conçue pour guider la Model 3 et ne la guidera pas autour d'objets qui se trouvent partiellement dans une voie de circulation. Dans certains cas, elle pourrait ne pas s'arrêter pour des objets qui bloquent complètement la voie de circulation. Sur la route, surveillez toujours ce qui se passe devant vous et soyez prêt à réagir immédiatement. Il incombe au conducteur de maîtriser le véhicule Model 3 en tout temps.

## Changement de voie automatique

**ATTENTION** : Lorsque vous changez de voie à l'aide du changement de voie automatique, il incombe au conducteur de déterminer si un changement de voie est sûr et approprié. Par conséquent, avant d'amorcer un changement de voie, vérifiez toujours les angles morts, les lignes de voies et la chaussée environnante pour confirmer qu'il est sécuritaire et approprié de passer dans la voie cible.

**ATTENTION** : Soyez conscient des limites suivantes lors de l'utilisation de la fonction de changement de voie automatique.

- Ne vous fiez jamais exclusivement au changement de voie automatique pour déterminer si une trajectoire est appropriée. Conduisez prudemment en surveillant la route et la circulation devant vous, en vérifiant la zone environnante et en surveillant les avertissements sur l'écran tactile. Soyez toujours prêt à réagir.
- N'utilisez pas le changement de voie automatique sur des routes où les conditions de circulation sont toujours changeantes et où circulent des bicyclettes et des piétons.
- Le fonctionnement du changement de voie automatique dépend de la capacité de la caméra à reconnaître les lignes de voies.
- N'utilisez pas le Changement de voie automatique sur les routes sinueuses avec des virages serrés, sur les routes verglacées ou glissantes, ou lorsque les conditions climatiques (forte pluie, neige, brouillard, etc.) peuvent gêner la visibilité des caméras ou des capteurs (le cas échéant).
- L'accélération au dépassement peut être annulée pour plusieurs raisons imprévues en plus de celles indiquées ci-dessus (par exemple, un manque de données GPS). Restez vigilant et ne dépendez pas de l'accélération de dépassement pour augmenter votre vitesse de conduite.
- L'accélération au dépassement augmente votre vitesse chaque fois que le clignotant pertinent est activé, et il rapproche la Model 3 du véhicule précédent. Même si le régulateur de vitesse adaptatif conserve toujours une distance par rapport au véhicule précédent, il est important de garder à l'esprit que la distance que vous avez sélectionnée par rapport à ce dernier diminue quand l'accélération au dépassement est activée, et ce, tout particulièrement dans les cas où vous n'avez pas nécessairement l'intention de dépasser le véhicule que vous suivez.



## Limites et avertissements

### Avertissement de feu de circulation et de panneau d'arrêt

**AVERTISSEMENT :** L'Avertissement de feu de circulation ou de panneau d'arrêt nécessite que la carte embarquée du véhicule sache qu'un feu de circulation ou qu'un panneau d'arrêt se trouve à un emplacement. Il peut arriver que les données cartographiques soient inexactes ou obsolètes et qu'elles ne comprennent pas tous les panneaux d'arrêts et les feux de circulation. Il est donc possible que l'Avertissement de feu de circulation et de panneau d'arrêt ne détecte pas tous les panneaux ou feux de circulation.

**AVERTISSEMENT :** L'Avertissement de feu de circulation et de panneau d'arrêt n'applique pas les freins et ne décélère pas le véhicule Model 3 et il pourrait ne pas détecter tous les feux de circulation ou panneaux d'arrêt. L'Avertissement de feu de circulation et de panneau d'arrêt est conçu à des fins d'orientation seulement et n'est pas un substitut à la conduite attentive et au jugement sain. Maintenez les yeux sur la route lorsque vous conduisez et ne dépendez pas de l'Avertissement de feu de circulation et de panneau d'arrêt pour vous prévenir de la présence d'un feu de circulation ou d'un panneau d'arrêt.

**AVERTISSEMENT :** L'Avertissement de feu de circulation et de panneau d'arrêt est conçu pour vous avertir lorsque vous approchez d'un panneau d'arrêt rouge visible, d'un feu rouge continu ou à la fin de la période d'un feu de circulation jaune. La fonction peut ne pas émettre d'avertissements aux intersections avec des feux clignotants et il ne vous avertit pas de la présence de panneaux de priorité ni de panneaux d'arrêt et de droit de passage temporaires (comme dans les zones de construction). En outre, l'Avertissement de feu de circulation ou de panneau d'arrêt ne vous avertira pas d'un feu rouge ou d'un panneau d'arrêt approchant si vous appuyez sur la pédale d'accélérateur ou la pédale de frein (qui désactive l'Assistance au maintien de cap).

### Navigation avec Autopilote

**AVERTISSEMENT :** Ne vous fiez jamais sur la Navigation avec Autopilote pour déterminer la voie appropriée dans une voie de sortie. Demeurez vigilant et effectuez un contrôle visuel pour vous assurer que la voie est sécuritaire et appropriée.

**AVERTISSEMENT :** Si vous désactivez l'option **Confirmation de changement de voie nécessaire**, la Navigation avec Autopilote vous avise des changements de voie et des bretelles de sortie, mais il vous incombe de surveiller les environs et de maintenir le contrôle de la Model 3 en tout temps. Les changements de voie peuvent se produire rapidement et soudainement. Maintenez toujours vos mains sur le volant et vos yeux sur le chemin devant vous.

**AVERTISSEMENT :** La Navigation avec Autopilote ne rend pas la conduite autonome. Vous devez vous concentrer sur la route, garder en tout temps vos mains sur le volant et porter attention à votre trajet.

**AVERTISSEMENT :** Comme avec la conduite normale, soyez extrêmement prudent près des virages masqués, des échangeurs d'autoroute et des bretelles de sortie puisque les obstacles peuvent apparaître rapidement et à tout moment.

**AVERTISSEMENT :** La Navigation avec Autopilote pourrait ne pas reconnaître ou détecter des véhicules ou des objets à l'arrêt, ni les voies réservées, comme les pistes cyclables, les voies de covoiturage, les voies d'urgence, etc. Soyez toujours vigilant et prêt à reprendre le contrôle. Le non-respect de cette consigne peut entraîner des dommages, des blessures ou la mort.

### Assistance au maintien de cap en ville (Conduite entièrement autonome (Bêta))

**AVERTISSEMENT :** Rappelez-vous toujours que la **Conduite entièrement autonome (Bêta)** (également connue sous le nom d'**Assistance au maintien de cap en ville**) ne rend pas le véhicule Model 3 autonome et nécessite un conducteur entièrement attentif qui est prêt à prendre des mesures immédiates à tout moment.

**AVERTISSEMENT :** La conduite entièrement autonome (bêta) exige que vous gardiez les mains sur le volant. Gardez vos mains sur le volant en tout temps, soyez conscient des conditions routières et de la circulation environnante, et soyez toujours prêt à prendre des mesures immédiates. Le non-respect de ces instructions peut entraîner des dommages et des blessures graves, voire mortelles. Il est de votre responsabilité de vous familiariser avec les limites de la conduite entièrement autonome (bêta) et les situations où elle peut ne pas fonctionner comme prévu.

**AVERTISSEMENT :** Tout manquement à ces avertissements et directives peut entraîner des dommages à la propriété et des blessures graves, voire la mort.



**ATTENTION :** La Conduite entièrement autonome (Bêta) et ses fonctions associées peuvent ne pas fonctionner comme prévu et une intervention humaine pourrait être nécessaire dans plusieurs situations. Notamment dans les situations suivantes :

- Lorsque le véhicule rencontre des piétons, des cyclistes et d'autres utilisateurs de la route.
- Aux intersection sans signalisation avec circulation transversale à haute vitesse.
- Dans les virages à plusieurs voies.
- Lorsque plusieurs véhicules changent simultanément de voie.
- Lorsque le véhicule circule sur une route étroite et qu'il rencontre des véhicules en sens inverse ou stationnés en double.
- En présence d'objets moins fréquents comme des remorques, des rampes, des cargaisons, des portes ouvertes, etc. qui dépassent d'un véhicule.
- Lorsque le véhicule s'engage sur une route à grande vitesse avec une circulation dense.
- Lorsqu'il y a présence de débris sur la route.
- Dans les zones de construction.
- Lorsque le véhicule s'engage dans des virages prononcés, particulièrement lorsqu'il roule à grande vitesse.

La visibilité est essentielle pour que la Conduite entièrement autonome (bêta) fonctionne. La performance de la fonction peut être grandement réduite lorsque la visibilité est réduite, par exemple, sur une route peu éclairée ou lorsque les conditions météorologiques sont mauvaises (pluie, neige, soleil direct, brouillard, etc.).

**AVERTISSEMENT :** Model 3 peut effectuer soudainement et rapidement des manœuvres ou faire des erreurs qui exigent une intervention immédiate du conducteur.

La liste ci-dessus ne représente qu'une fraction des scénarios possibles qui peuvent faire en sorte que la Conduite entièrement autonome (Bêta) agisse ou effectue des manœuvres de façon inattendue. En fait, le véhicule Model 3 peut même dévier de sa trajectoire lorsqu'il roule en ligne droite et que rien de semble anormal. Restez alerte et prêtez toujours attention à la route afin de prévoir les interventions nécessaires le plus rapidement possible. N'oubliez pas que cette fonction est offerte en accès anticipé et que vous devez l'utiliser avec grande prudence.

**ATTENTION :** Avec le déploiement progressif de la Conduite entièrement autonome (Bêta), Tesla l'offrira à plus de clients admissibles dans certains pays autres que les États-Unis. Comme chaque pays dispose d'infrastructures, de comportements de conduite et de modèles de circulation qui lui sont propres et auxquels la Conduite entièrement autonome (Bêta) devra s'adapter avec le temps, il est primordial que les conducteurs des nouveaux pays admissibles à la fonction soient extrêmement vigilants et attentifs. Vous devez être prêt à reprendre le contrôle à tout moment de façon sécuritaire.

## Stationnement automatique

**ATTENTION :** La performance de l'Assistance au stationnement dépend de la capacité des caméras et des capteurs (le cas échéant) à définir la proximité du véhicule avec des bordures, des objets et d'autres véhicules. Soyez conscient des avertissements suivants avant et pendant l'utilisation du stationnement automatique :

- N'utilisez pas la fonction de stationnement automatique si un objet, comme une boule d'attelage, un support à vélo ou une remorque, est fixé à l'attelage de remorquage. Si le véhicule se stationne entre ou devant d'autres véhicules, la fonction de stationnement automatique peut ne pas s'arrêter pour un dispositif d'attelage.
- Ne dépendez jamais du stationnement automatique pour trouver une place de stationnement légale, convenable et sécuritaire. La fonction de stationnement automatique pourrait ne pas détecter un objet présent dans la place de stationnement. Effectuez toujours des contrôles visuels afin de vérifier que la place de stationnement est adaptée et dégagée.
- Lorsque la fonction de stationnement automatique conduit activement le véhicule Model 3, le volant bouge suivant les réglages du stationnement automatique. N'entrez pas les mouvements du volant. Cela annulerait le stationnement automatique.
- Lors du stationnement, surveillez constamment les alentours. Soyez prêt à utiliser les freins pour éviter les véhicules, les piétons ou les obstacles.
- Lorsque le stationnement automatique est actif, surveillez l'écran tactile pour vous assurer que vous êtes conscient des instructions fournies par le stationnement automatique.







## ATTENTION :

Le stationnement automatique risque particulièrement de ne pas fonctionner comme prévu dans les situations suivantes :

- La route est en pente La fonction de stationnement automatique est conçue pour fonctionner seulement sur des routes plates.
- La visibilité est faible (forte pluie, neige, brouillard, etc.).
- La bordure est faite d'un autre matériau que la pierre, ou elle n'est pas détectable.
- L'espace de stationnement cible est directement adjacent à un mur ou un pilier (par exemple, le dernier espace de stationnement d'une rangée dans un stationnement souterrain).
- Au moins un des capteurs (le cas échéant) ou une des caméras est endommagé, sale ou obstrué (par exemple, par de la boue, de la glace ou de la neige, ou par la protection avant du véhicule, un excès de peinture ou des produits adhésifs comme des emballages, des autocollants, du revêtement en caoutchouc, etc.).
- Les conditions climatiques (forte pluie, neige, brouillard épais ou températures extrêmement chaudes ou froides) interfèrent avec le fonctionnement des capteurs (le cas échéant).
- Les capteurs (le cas échéant) sont affectés par d'autres équipements électriques ou des interférences électriques.

 **AVERTISSEMENT :** Plusieurs circonstances imprévues peuvent nuire à la capacité de la fonction de stationnement automatique à stationner le véhicule Model 3. N'oubliez pas qu'il est possible que le stationnement automatique ne puisse pas gérer correctement la trajectoire du véhicule Model 3. Lors du stationnement du véhicule Model 3, restez attentif et prêt à reprendre immédiatement les commandes.

## Sortie automatique

 **ATTENTION :** La performance de la Sortie automatique dépend de la capacité des caméras et des capteurs (le cas échéant) à déterminer la proximité du véhicule avec des objets, des personnes, des animaux et d'autres véhicules. La Sortie automatique pourrait ne pas fonctionner comme prévu particulièrement dans les situations suivantes :

- Le chemin de conduite est en pente. La Sortie automatique est conçue pour fonctionner seulement sur des routes plates (pente maximale de 10 %).
- Une bordure de ciment est détectée. La Sortie automatique ne se déplace pas le véhicule Model 3 sur un bord supérieur à environ 1 pouce (2,5 cm).
- Au moins un des capteurs (le cas échéant), ou une des caméras, est sale ou obstrué (par exemple par de la boue, de la glace ou de la neige, ou par la protection avant du véhicule, un excès de peinture ou des produits adhésifs comme des emballages, des autocollants, du revêtement en caoutchouc, etc.).
- Les conditions climatiques (forte pluie, neige, brouillard épais ou températures extrêmement chaudes ou froides) perturbent le fonctionnement du capteur.
- Les capteurs (le cas échéant) sont gênés par d'autres équipements ou dispositifs électriques qui génèrent des ondes ultrasoniques.
- Model 3 est en mode Remorque ou bien un accessoire est attelé.

 **AVERTISSEMENT :** La liste ci-dessus ne représente pas une liste complète des situations qui pourraient interférer avec le fonctionnement adéquat de la Sortie automatique. Il incombe au conducteur de maîtriser le véhicule Model 3 en tout temps. Prêtez une attention particulière lorsque la Sortie automatique déplace le véhicule Model 3, et soyez prêt à réagir en tout temps. Le non-respect de cette consigne peut entraîner des dommages matériels, des blessures graves ou la mort.

 **AVERTISSEMENT :** Model 3 ne peut détecter les obstacles situés à une hauteur inférieure à celle du pare-chocs, les obstacles très étroits et les obstacles suspendus à un plafond (comme les bicyclettes). En outre, de nombreux facteurs imprévisibles peuvent entraver la capacité de la fonction Sortie automatique à entrer dans un espace de stationnement ou à en sortir et, par conséquent, l'empêcher de déplacer la Model 3 correctement. Vous devez donc surveiller en permanence les mouvements du véhicule et les environs, et vous tenir prêt à immobiliser votre Model 3 à tout moment.



## Sortie automatique intelligente

**ATTENTION :** La Sortie automatique intelligente est une fonctionnalité BÊTA. Vous devez surveiller en permanence les mouvements du véhicule et les environs et vous tenir prêt à reprendre le contrôle en tout temps. Il incombe au conducteur d'utiliser la Sortie automatique intelligente de façon sécuritaire et responsable, et comme prévu.

**ATTENTION :** La Sortie automatique intelligente est conçue pour être utilisée exclusivement dans des stationnements et des entrées sur une propriété privée dont l'environnement vous est connu et prévisible. N'utilisez pas la Sortie automatique intelligente sur des chemins publics.

**REMARQUE :** La Sortie automatique intelligente se désactive si la Model 3 se trouve en mode Voiturier (voir [Mode Voiturier](#)).

**ATTENTION :**

La Sortie automatique intelligente pourrait ne pas fonctionner comme prévu particulièrement dans les situations suivantes :

- Les données GPS ne sont pas disponibles en raison d'une couverture cellulaire insuffisante.
- Le chemin de conduite est en pente. La Sortie automatique intelligente est conçue pour fonctionner seulement sur des routes plates (pente maximale de 10 %).
- Une bordure de ciment soulevée est détectée. En fonction de la hauteur de la bordure en béton, la Sortie automatique intelligente pourrait ne pas pouvoir déplacer votre véhicule Model 3 par-dessus.
- Au moins un des capteurs (le cas échéant) ou une des caméras est endommagé, sale ou obstrué (par exemple, par de la boue, de la glace ou de la neige, ou par la protection avant du véhicule, un excès de peinture ou des produits adhésifs comme des emballages, des autocollants, du revêtement en caoutchouc, etc.).
- Les conditions climatiques (forte pluie, neige, brouillard épais ou températures extrêmement chaudes ou froides) perturbent le fonctionnement des capteurs (le cas échéant) ou des caméras.
- Les capteurs (le cas échéant) sont gênés par d'autres équipements ou dispositifs électriques qui génèrent des ondes ultrasoniques.
- Model 3 est en mode Remorque ou bien un accessoire est attelé

**AVERTISSEMENT :** La liste ci-dessus n'est pas une liste exhaustive des situations pouvant nuire au bon fonctionnement de la fonctionnalité Sortie automatique intelligente. Il incombe au conducteur de maîtriser la Model 3 en tout temps. Prêtez une attention particulière lorsque la Sortie automatique intelligente déplace la Model 3, et soyez prêt à réagir en tout temps. Le non-respect de cette consigne peut entraîner des dommages matériels, des blessures graves ou la mort.

**AVERTISSEMENT :** La Sortie automatique intelligente doit être utilisée seulement sur des surfaces pavées.

**AVERTISSEMENT :** La Sortie automatique intelligente pourrait ne pas s'arrêter devant tous les objets (surtout les objets très bas, comme certaines bordures, ou de très hauts objets comme une tablette) et pourrait ne pas réagir à la circulation. La Sortie automatique intelligente ne reconnaît pas le sens de la circulation, ne navigue pas autour des espaces de stationnement vides et elle n'anticipera peut-être pas la circulation transversale.

**AVERTISSEMENT :** Lorsque vous utilisez la Sortie automatique intelligente, vous devez maintenir un champ de vision clair entre vous et votre véhicule Model 3 et être prêt à arrêter le véhicule à tout moment en relâchant le bouton de l'application mobile.

**AVERTISSEMENT :** Lorsque vous relâchez le bouton pour arrêter la Model 3, le véhicule arrête après un bref délai. Il est toutefois important que vous soyez, en tout temps, très attentif au trajet du véhicule et d'anticiper les obstacles que le véhicule pourrait ne pas détecter.

**AVERTISSEMENT :** Faites preuve d'une extrême prudence si vous utilisez la Sortie automatique intelligente dans des environnements où le mouvement des obstacles peut être imprévisible. Par exemple, en présence de personnes, d'enfants ou d'animaux.

**AVERTISSEMENT :** La Sortie automatique intelligente pourrait ne pas s'arrêter devant tous les objets (surtout les objets très bas, comme certaines bordures, ou de très hauts objets comme une tablette) et pourrait ne pas réagir à la circulation en sens contraire ou de côté. Soyez attentif et soyez prêt à arrêter la Model 3 à tout moment en relâchant le bouton sur l'application mobile.



## Aide au maintien de voie

Model 3 surveille les marquages sur la voie sur laquelle vous vous trouvez ainsi que l'environnement autour du véhicule pour détecter la présence de véhicules ou d'autres objets.

Lorsqu'un objet est détecté dans votre angle mort ou près du côté du véhicule Model 3 (comme un véhicule, une rambarde, etc.), l'écran tactile affiche des lignes de couleur émanant de l'image de votre véhicule. L'emplacement de ces lignes correspond à l'emplacement de l'objet détecté. La couleur des lignes (blanches, jaunes, orange ou rouges) représente la distance de l'objet par rapport au véhicule Model 3, la couleur blanche représentant une distance plus éloignée et la couleur rouge, la distance la plus rapprochée, ce qui signifie que la situation requiert votre attention immédiate. Ces lignes de couleur ne s'affichent que quand vous conduisez à des vitesses approximatives entre 12 et 140 km/h (7 et 85 mi/h). Lorsque l'assistance au maintien de cap est activée, ces lignes colorées s'affichent également si vous conduisez à moins de 7 mi/h (12 km/h). Toutefois, les lignes colorées ne s'affichent pas si la Model 3 est immobile (par exemple, dans une circulation dense).



**AVERTISSEMENT :** Assurez-vous que toutes les caméras sont propres et libres de toute obstruction avant chaque utilisation et avant d'utiliser les fonctionnalités de l'Autopilote (voir [Nettoyer une caméra](#)). La performance de l'Autopilote peut être réduite par des caméras et des capteurs (le cas échéant) sales, ainsi que par certaines conditions environnementales comme la pluie et des marquages de voies effacés. Si une caméra est obstruée ou aveuglée, Model 3 affiche un message sur l'écran tactile et les fonctionnalités de l'Autopilote peuvent ne pas être disponibles. Pour obtenir plus d'informations à propos d'alertes spécifiques, consultez [Alertes de dépannage](#).

**AVERTISSEMENT :** Les fonctions d'Aide au maintien de voie servent uniquement à vous guider et ne sont pas conçues pour remplacer vos propres contrôles visuels directs. Avant de changer de voie, utilisez toujours les rétroviseurs latéraux et regardez par-dessus votre épaule pour vous assurer visuellement qu'il est sécuritaire et approprié d'effectuer cette manœuvre.

**AVERTISSEMENT :** Ne vous fiez pas à l'Aide au maintien de voie pour vous aviser que vous sortez non intentionnellement de votre voie de conduite ou de vous informer qu'un véhicule se trouve à côté de vous ou dans votre angle mort. Plusieurs facteurs externes peuvent diminuer le rendement de l'Aide au maintien de voie (voir [Limitations et inexactitudes](#)). Il incombe au conducteur de rester alerte et de toujours porter attention aux voies de circulation et aux autres utilisateurs de la route. Le non-respect de cette consigne peut entraîner de graves blessures ou la mort.

## Interventions sur la direction

La fonction d'Aide au maintien de voie intervient si le véhicule Model 3 dérive dans une voie adjacente (ou près de cette dernière) dans laquelle est détecté un objet, comme un véhicule. Dans ces situations, le véhicule Model 3 se déplace automatiquement vers une position sécuritaire dans la voie de conduite. Cette intervention sur la direction survient uniquement lorsque le véhicule Model 3 se déplace à une vitesse comprise entre 30 mi/h et 85 mi/h (48 km/h et 140 km/h) sur les routes principales disposant de lignes au sol clairement visibles. Lorsqu'une intervention sur la direction est nécessaire l'écran tactile affiche brièvement un message d'avertissement.

## Évitement de franchissement de voie

L'Évitement de franchissement de voie est conçu pour vous avertir si le véhicule Model 3 sort de sa voie de circulation ou qu'il est sur le point de le faire.

L'Évitement de franchissement de voie fonctionne lorsque le véhicule roule à des vitesses entre 40 et 90 mi/h (64 et 145 km/h) sur des routes où les marquages de voie sont clairement visibles. Vous pouvez choisir d'activer l'Avertissement de franchissement de ligne et de définir son fonctionnement en touchant **Contrôles > Autopilote > Évitement de franchissement de voie** et en choisissant une de ces options :

- **Désactivé :** Vous n'êtes pas averti d'un franchissement de voie ou d'une éventuelle collision avec un véhicule dans une voie adjacente.
- **Avertissement :** Si une roue avant passe sur une marque de voie, le volant vibre



- **Assistance** : Si le véhicule Model 3 se dirige vers la voie adjacente ou qu'il se trouve prêt du rebord de la route, une intervention sur la direction est effectuée afin que le véhicule Model 3 demeure dans une position sécuritaire.

Lorsque l'Évitement de franchissement de voie et le Régulateur de vitesse adaptatif sont activés, si le véhicule Model 3 se dirige hors de la voie de conduite sans que le clignotant correspondant soit activé, l'Aide au maintien de voie vérifie également que vos mains sont sur le volant. Si le véhicule ne détecte pas vos mains sur le volant, l'écran tactile affiche une série d'alertes similaires à celles utilisées lorsque vous conduisez avec l'Assistance au maintien de cap. Si vos mains ne sont pas détectées, et ce après plusieurs tentatives, le véhicule Model 3 ralentit graduellement jusqu'à 15 mi/h (25 km/h) sous la limite de vitesse ou la vitesse de croisière établie et les feux de détresse se mettent à clignoter.

**REMARQUE** : L'Évitement de franchissement de voie ne vous avertit pas que vous franchissez votre voie et n'intervient pas sur la direction si le clignotant correspondant est activé indiquant que vous avez l'intention de changer de voie.

**AVERTISSEMENT** : L'Évitement de franchissement de voie est conçu pour votre sécurité, mais il ne fonctionne pas dans tous les cas et ne remplace pas le conducteur qui doit demeurer alerte et en contrôle.

**AVERTISSEMENT** : Gardez les mains sur le volant et soyez attentif en tout temps.

**AVERTISSEMENT** : Les interventions sur la direction sont minimales et ne sont pas conçues pour déplacer la Model 3 à l'extérieur de sa voie. Ne vous fiez pas aux interventions sur la direction pour éviter les collisions latérales.

## Évitement d'urgence de franchissement de ligne

L'Évitement d'urgence de franchissement de ligne corrige automatiquement la direction du véhicule afin d'éviter une collision potentielle dans les situations où :

- Model 3 quitte sa ligne et peut avoir une collision avec un véhicule se déplaçant dans la même direction sur la voie adjacente (peu importe qu'un clignotant soit en fonction ou non).
- Model 3 sort de sa voie vers une voie à contresens, le clignotant n'est pas activé et un véhicule est détecté en sens inverse.
- Model 3 quitte la route et le clignotant n'est pas activé (par exemple, il est très près du rebord et une collision est possible).

Pour activer ou désactiver cette fonction, appuyez sur **Contrôles > Autopilote > Évitement d'urgence de franchissement de ligne**.

Lorsque l'Évitement d'urgence de franchissement de ligne rectifie la direction, un signal sonore se fait entendre et l'écran tactile affiche un avertissement et surligne la voie en rouge.

L'Évitement d'urgence de franchissement de ligne fonctionne lorsque le véhicule Model 3 roule à des vitesses entre 40 et 90 mi/h (64 et 145 km/h) sur une route où les marquages de voie, les bordures et autres éléments sont clairement visibles.

**AVERTISSEMENT** : L'Évitement d'urgence de franchissement de ligne ne remplace pas une conduite attentive et un bon jugement. Lorsque vous conduisez, gardez toujours vos yeux sur la route et ne vous fiez jamais à l'Évitement d'urgence de franchissement de ligne pour empêcher une collision. De nombreux facteurs peuvent réduire ou affecter la performance. Ne vous fiez pas à l'Évitement d'urgence de franchissement de ligne pour vous prévenir des risques de collision. Vous pourriez subir des blessures graves, voire mortelles.

## Aide d'angle mort

### Caméra d'angle mort automatique

Vous pouvez l'activer ou le désactiver en appuyant sur **Contrôles > Autopilote > Caméra d'angle mort automatique** sur l'écran tactile.

Une fois activé, lorsque le clignotant est enclenché, l'écran tactile affiche l'image de la caméra latérale correspondante. Lorsqu'un véhicule est détecté dans votre angle mort sur une voie adjacente, une barre verticale rouge apparaît sur l'image pour vous avertir. Par exemple, lorsque le clignotant gauche est activé et qu'un véhicule est détecté, une barre verticale rouge apparaît du côté gauche de l'image. Vous pouvez déplacer l'image vers un emplacement différent sur l'écran tactile. Pour ce faire, appuyez sur l'image et faites-la glisser jusqu'au nouvel emplacement (les emplacements possibles sont indiqués par des zones ombragées qui s'affichent quand vous appuyez sur l'image sans relâcher).

**AVERTISSEMENT** : Même si votre véhicule est doté d'une caméra automatique à l'angle mort, vous devez tout de même être attentif sur la route et regarder par-dessus votre épaule avant de changer de voie.

### Avertissement d'impact à l'angle mort

Si vous souhaitez qu'un signal sonore soit émis lorsqu'un véhicule se trouve dans votre angle mort et lors de la détection d'une éventuelle collision, touchez **Contrôles > Autopilote > Avertissement d'impact à l'angle mort**.



# Aide au maintien de voie

**AVERTISSEMENT** : Même si votre véhicule est doté d'une caméra à l'angle mort, vous devez tout de même être attentif sur la route et regarder par-dessus votre épaule avant de changer de voie.

**AVERTISSEMENT** : L'avertisseur sonore d'impact à l'angle mort ne peut détecter toutes les collisions. Il incombe au conducteur de rester vigilant et de regarder par-dessus son épaule avant de changer de voie.

## Indicateur d'angle mort

Les deux montants des portes avant sont équipés d'un indicateur d'angle mort dans la grille de haut-parleur supérieure. Vous pouvez activer ou désactiver les indicateurs en touchant **Contrôles > Lumières >**

**Indicateur d'angle mort**. Lorsqu'un véhicule est détecté dans votre angle mort sur une voie adjacente, un voyant rouge apparaît dans la grille supérieure du haut-parleur.

- Un voyant rouge fixe indique qu'un véhicule a été détecté dans votre angle mort.
- Un feu rouge clignotant indique qu'un véhicule se trouve dans votre angle mort, tandis que le clignotant indique votre intention de tourner dans cette direction.
- Un feu rouge clignotant rapidement indique qu'un véhicule est détecté et qu'une action corrective immédiate est nécessaire pour éviter une collision.



**AVERTISSEMENT** : Ne vous fiez pas à l'indicateur d'angle mort pour détecter un véhicule dans votre angle mort. Avant de sortir de votre voie, vérifiez toujours visuellement qu'elle est libre de tout obstacle et de tout véhicule.

## Limitations et inexactitudes

La fonction d'Aide au maintien de voie n'arrive pas toujours à détecter les marquages au sol et il est possible que vous receviez des avertissements inexacts ou non nécessaires lorsque :

- La visibilité est faible et les lignes au sol ne sont pas clairement visibles (forte pluie, neige, brouillard, etc.).
- Une source de lumière intense (notamment phares ou lumière du soleil) interfère avec le champ de vision des caméras.
- Un véhicule en avant de la Model 3 bloque la vue de la caméra.
- Le pare-brise obstrue le champ de vision des caméras (buée, saleté, présence d'un autocollant, etc.).
- Les marques de la chaussée sont extrêmement usées, elles présentent des marques visibles, elles ont été modifiées en raison de travaux routiers ou elles changent rapidement (par exemple, bifurcation, traverse ou fusion des voies).
- La route est étroite ou sinueuse.
- Des objets de l'environnement portent des ombres très marquées sur les lignes au sol.

L'Aide au maintien de voie risque de ne pas émettre d'avertissements ou d'émettre des avertissements incorrects lorsque :

- Au moins un des capteurs (le cas échéant) ou une des caméras est endommagé, sale ou obstrué (par de la boue, de la glace ou de la neige, ou par la protection avant du véhicule, un excès de peinture ou des produits adhésifs comme des emballages, des autocollants, des revêtements en caoutchouc, etc.).
- Les conditions climatiques (forte pluie, neige, brouillard épais ou températures extrêmement chaudes ou froides) perturbent le fonctionnement du capteur.
- Les capteurs (le cas échéant) sont gênés par d'autres équipements ou dispositifs électriques qui génèrent des ondes ultrasoniques.
- Un objet monté sur la Model 3 interfère avec le capteur ou le gêne (comme un porte-vélos ou un autocollant collé sur le pare-chocs).

En outre, l'Aide au maintien de voie peut ne pas éloigner votre Model 3 d'un autre véhicule à proximité, ou opérer une déviation à tort dans les situations suivantes :

- Vous conduisez la Model 3 dans des virages serrés ou dans une courbe à une vitesse relativement élevée.
- Une source de lumière intense (notamment phares ou lumière du soleil) interfère avec le champ de vision des caméras.
- Vous déviez vers une autre voie, mais aucun obstacle (tel qu'un véhicule) n'est présent.
- Un véhicule provenant d'une autre voie se rabat brusquement devant vous ou dévie vers votre voie de circulation.
- Model 3 Le véhicule ne roule pas dans les limites de vitesse dans lesquelles l'Assistance au maintien de voie est conçue pour fonctionner.





- Au moins un des capteurs (le cas échéant) est sale ou obstrué (par exemple par de la boue, de la glace ou de la neige, ou par la protection avant du véhicule, un excès de peinture ou des produits adhésifs comme des emballages, des autocollants, du revêtement en caoutchouc, etc.).
- Les conditions climatiques (forte pluie, neige, brouillard épais ou températures extrêmement chaudes ou froides) perturbent le fonctionnement du capteur.
- Les capteurs (le cas échéant) sont gênés par d'autres équipements ou dispositifs électriques qui génèrent des ondes ultrasoniques.
- Un objet fixé à la Model 3 (comme un porte-vélos ou un autocollant de pare-chocs) interfère avec un capteur ou le bloque.
- La visibilité est faible et les lignes au sol ne sont pas clairement visibles (forte pluie, neige, brouillard, etc.).
- Les marques de la chaussée sont extrêmement usées, elles présentent des marques visibles, elles ont été modifiées en raison de travaux routiers ou elles changent rapidement (par exemple, bifurcation, traverse ou fusion des voies).

 **AVERTISSEMENT** : Les listes ci-dessus n'indiquent pas toutes les situations pouvant nuire au bon fonctionnement des fonctions de l'Aide au maintien de voie. De nombreuses raisons peuvent entraver l'Assistance de maintien de voie. Pour éviter une collision, restez attentif et prêtez attention à la route afin de prévoir les interventions nécessaires le plus rapidement possible.





# Assistance anticollision

Les fonctions de prévention des collisions suivantes sont destinées à accroître votre sécurité et celle de vos passagers :

- **Avertissement de collision frontale** : déclenche un avertissement visuel, sonore et tactile lorsque le véhicule Model 3 détecte un risque élevé de collision frontale (voir [Avertissement de collision frontale](#)).
- **Freinage d'urgence automatique** : actionne automatiquement les freins pour réduire l'impact d'une collision (voir [Freinage d'urgence automatique](#)).
- **Accélération consciente des obstacles** - réduit l'accélération si la Model 3 détecte un objet dans sa trajectoire immédiate (voir [Accélération consciente d'obstacles](#)).

**ATTENTION** : Assurez-vous que toutes les caméras sont propres et libres de toute obstruction avant chaque utilisation et avant d'utiliser les fonctionnalités de l'Autopilote (voir [Nettoyer une caméra](#)). La performance de l'Autopilote peut être réduite par des caméras et des capteurs (le cas échéant) sales, ainsi que par certaines conditions environnementales comme la pluie et des marquages de voies effacés. Si une caméra est obstruée ou aveuglée, Model 3 affiche un message sur l'écran tactile et les fonctionnalités de l'Autopilote peuvent ne pas être disponibles. Pour obtenir plus d'informations à propos d'alertes spécifiques, consultez [Alertes de dépannage](#).

**AVERTISSEMENT** : L'avertissement de collision frontale est uniquement un dispositif d'assistance pour le conducteur et ne remplace pas les pratiques de conduite prudentes et le bon jugement. Maintenez les yeux sur la route lorsque vous conduisez et ne dépendez pas de l'avertissement de collision frontale pour vous prévenir des risques potentiels de collision. De nombreux facteurs peuvent réduire ou affecter l'efficacité du système, entraînant des avertissements inutiles, inexacts, non valides ou manqués. Ne vous fiez pas à l'avertissement de collision frontale pour vous prévenir des risques potentiels de collision. Vous pourriez subir de graves blessures ou même en décéder.

**AVERTISSEMENT** : Le freinage d'urgence automatique n'est pas conçu pour éviter toute collision. Dans certaines situations, il peut réduire l'impact d'une collision en tentant de réduire la vitesse du véhicule. Ne vous fiez pas au freinage d'urgence automatique pour éviter une collision. Vous pourriez subir de graves blessures ou même en décéder.



**AVERTISSEMENT** : L'accélération consciente d'obstacles n'est pas conçue pour éviter une collision. Dans certaines situations, elle peut réduire l'impact d'une collision. Ne vous fiez pas à l'Accélération consciente d'obstacles pour vous prévenir des risques potentiels de collision. Vous pourriez subir de graves blessures ou même en décéder.

## Avertissement de collision frontale

Model 3 analyse la zone devant lui pour s'assurer qu'aucun véhicule, moto, vélo ou piéton ne s'y trouve. Si une collision est jugée probable à moins d'une intervention immédiate de votre part, l'avertissement de collision frontale émet un avertissement sonore et affiche le véhicule qui vous précède en rouge sur l'écran tactile. Dans ce cas, **INTERVENEZ IMMÉDIATEMENT!**

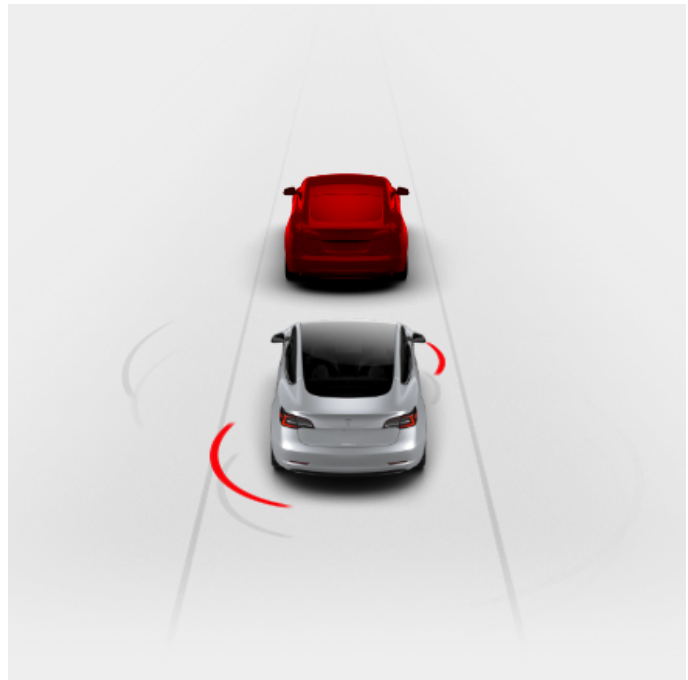

Les avertissements visuels, sonores et tactiles s'arrêtent automatiquement lorsque le risque de collision s'est dissipé (par exemple, si vous avez décéléré ou arrêté le véhicule Model 3 ou si l'objet devant votre véhicule a quitté votre voie).

Si aucune intervention immédiate n'est entreprise lorsque Model 3 émet l'avertissement de collision frontale, le freinage d'urgence automatique (s'il est activé) peut actionner automatiquement les freins si une collision est considérée comme imminente (voir [Freinage d'urgence automatique](#)).

Par défaut, l'avertissement de collision frontale est activé. Pour régler la sensibilité, appuyez sur **Contrôles > Autopilote > Avertissement de collision frontale**. Plutôt que le niveau d'avertissement par défaut soit réglé à **Moyen**, vous pouvez choisir d'être averti **En retard** ou **Plutôt**.



**REMARQUE :** Votre sélection sera conservée jusqu'à ce que vous la changiez manuellement.

**AVERTISSEMENT :** Les caméras et les capteurs (le cas échéant) reliés à l'avertissement de collision frontale sont conçus pour surveiller une zone pouvant s'étendre jusqu'à 525 pi (160 m) dans votre trajectoire. L'état des routes et les conditions climatiques peuvent nuire au système d'avertissement de collision frontale. Soyez prudent lorsque vous conduisez.

**AVERTISSEMENT :** L'avertissement de collision frontale est uniquement conçu pour fournir des alertes visuelles et sonores. Elle ne tentera en aucun cas de freiner ou de ralentir le véhicule Model 3. Lorsque vous apercevez ou entendez un avertissement, il vous incombe en tant que conducteur de prendre immédiatement les mesures appropriées.

**AVERTISSEMENT :** Il arrive parfois que l'avertissement de collision frontale émette des avertissements dans des situations sans risque de collision. Restez attentif et prêtez toujours attention à la zone avant du véhicule Model 3 afin d'anticiper toute intervention nécessaire.

L'Avertissement de collision frontale fonctionne seulement si vous roulez approximativement entre 3 mi/h (5 km/h) et 124 mi/h (200 km/h).

**AVERTISSEMENT :** L'avertissement de collision frontale ne vous avertit pas lorsque le conducteur a déjà appliqué les freins.

## Freinage d'urgence automatique

Model 3 est conçu pour calculer à quelle distance se trouvent les objets détectés. Lorsqu'une collision est jugée inévitable, le freinage d'urgence automatique est conçu pour appliquer les freins afin de réduire la vitesse du véhicule et, par le fait même, la gravité de l'impact. La réduction de vitesse dépend de plusieurs facteurs, dont la vitesse de conduite et l'environnement.

En cas de déclenchement du freinage d'urgence automatique, l'écran tactile affiche un avertissement visuel et un signal sonore retentit. Vous sentirez peut-être aussi la pédale de frein s'abaisser brusquement. Les feux de freinage s'allument pour avertir les autres automobilistes que vous ralentissez.



Freinage d'urgence en cours

Le Freinage d'urgence automatique fonctionne seulement si vous roulez approximativement entre 3 mi/h (5 km/h) et 124 mi/h (200 km/h).

Le freinage d'urgence automatique ne serre pas les freins, ou il cesse de les serrer, quand :

- Vous tournez brusquement le volant.
- Vous appuyez sur la pédale de frein et la relâchez pendant que le freinage d'urgence automatique serre les freins.
- Vous accélérez brusquement pendant que le freinage d'urgence automatique serre les freins.
- Plus aucun véhicule, moto, vélo ou piéton n'est détecté devant la voiture.

Le freinage d'urgence automatique est toujours activé lorsque vous démarrez le véhicule Model 3. Pour désactiver pour la conduite actuelle, passez au mode stationnement (P) et touchez **Contrôles > Autopilote > Freinage d'urgence automatique**. Même si vous désactivez le Freinage d'urgence automatique, votre véhicule peut tout de même freiner après l'impact initial, afin de réduire les chances d'impact subséquent (voir [Freinage anti-multi-collision](#)). Lorsqu'il est désactivé, l'écran tactile affiche un message visuel.



Freinage d'urgence automatique désactivé

**AVERTISSEMENT :** Il est fortement recommandé de ne pas désactiver le freinage d'urgence automatique. Dans le cas contraire, le véhicule Model 3 ne freinera pas automatiquement dans les situations à risque de collision.

**REMARQUE :** Le freinage d'urgence automatique est conçu pour réduire tout impact frontal ou collision lorsque vous faites marche arrière (notez que la fonctionnalité est limitée en mode R).

Dans l'éventualité où le freinage d'urgence automatique ne serait pas disponible, un avertissement visuel s'affiche sur l'écran tactile.



Le freinage d'urgence automatique n'est pas disponible

**AVERTISSEMENT :** Le freinage d'urgence automatique est conçu pour réduire la gravité d'un impact. Il n'est pas conçu pour éviter les collisions.

**AVERTISSEMENT :** Plusieurs facteurs peuvent influencer la performance du freinage d'urgence automatique, résultant dans un freinage inapproprié, ou au mauvais moment, ou encore aucun freinage du tout, comme lorsqu'un véhicule est partiellement dans le chemin ou s'il y a des débris sur la route. Il incombe au conducteur de rester vigilant, de conduire prudemment et de demeurer en plein contrôle de son véhicule en tout temps. Ne vous fiez jamais au freinage d'urgence automatique pour éviter ou réduire un impact.



# Assistance anticollision

**AVERTISSEMENT** : Le freinage d'urgence automatique ne remplace pas la nécessité de maintenir une distance sécuritaire avec le véhicule qui vous précède.

**AVERTISSEMENT** : La pédale de frein s'abaisse brusquement en situation de freinage automatique. Veillez à ce que rien ne l'empêche de bouger. N'installez rien en dessous ou par-dessus le tapis du conducteur, pas même un autre tapis de sol, et assurez-vous qu'il est bien fixé. Le non-respect de cette consigne peut empêcher la pédale de frein de bouger.

## Freinage anti-multi-collision

En plus du Freinage d'urgence automatique, le véhicule Model 3 peut appliquer les freins pour prévenir ou limiter tout impact subséquent à la collision initiale si un déploiement de coussins gonflables est détecté. Le véhicule peut appliquer les freins, et ce peu importe votre vitesse de conduite.

## Accélération consciente d'obstacles

L'Accélération consciente d'obstacles est conçue pour réduire l'impact d'une collision en réduisant le couple du moteur et, dans certains cas, en appliquant les freins si le véhicule Model 3 détecte un objet dans son chemin. L'écran tactile affiche un avertissement et un signal sonore se fait entendre lorsque les freins sont appliqués automatiquement. Par exemple, le véhicule Model 3, alors qu'il est stationné face à une porte de garage fermée avec la marche avant engagée, détecte que vous avez enfoncé à fond la pédale de l'accélérateur. Malgré le fait que le véhicule Model 3 continue d'accélérer et heurte la porte du garage, la réduction du couple moteur peut réduire les dommages.

La fonction d'accélération consciente d'obstacles est conçue pour fonctionner seulement lorsque toutes ces conditions sont simultanément remplies :

- Marche avant ou arrière engagée.
- Model 3 est arrêté ou se déplace à moins de 10 mi/h (16 km/h).
- Model 3 le véhicule détecte un objet dans sa trajectoire immédiate.

Pour désactiver l'accélération consciente d'obstacles, appuyez sur **Contrôles** > **Autopilote** > **Accélération consciente d'obstacles**.

**AVERTISSEMENT** : L'accélération consciente d'obstacles est conçue pour réduire la gravité de l'impact. Elle n'est pas conçue pour éviter les collisions.

**AVERTISSEMENT** : L'accélération consciente d'obstacles pourrait ne pas limiter le couple dans toutes les situations, comme lors d'un virage serré dans un espace de stationnement. Plusieurs facteurs, y compris les conditions environnementales, la distance qui le sépare d'un obstacle et les actions du conducteur peuvent limiter, retarder ou annuler l'accélération consciente d'obstacles.

**AVERTISSEMENT** : Ne vous fiez pas à la fonction d'accélération consciente d'obstacles pour contrôler l'accélération ou limiter, ou éviter, la gravité d'une collision et n'essayez pas de tester la fonction d'accélération consciente des obstacles. Cela pourrait engendrer des dommages matériels, des blessures graves ou la mort.

**AVERTISSEMENT** : Plusieurs facteurs peuvent nuire à la performance de la fonction d'accélération consciente d'obstacles, ce qui provoque une réduction inappropriée ou inopportune du couple moteur. Il incombe au conducteur de rester vigilant, de conduire prudemment et de garder le plein contrôle du véhicule Model 3 en tout temps.

## Limitations et inexactitudes

Les fonctions anticollision ne peuvent pas toujours détecter tous les objets, les véhicules, vélos ou piétons et peuvent parfois vous transmettre des avertissements inutiles, inexacts, non valides ou manqués pour plusieurs raisons, en particulier si :

- La route comporte des courbes prononcées.
- La visibilité est faible (forte pluie, neige, brouillard, etc.).
- Une source de lumière intense (notamment phares ou lumière du soleil) interfère avec le champ de vision des caméras.
- Une caméra ou un capteur est obstrué (sale, recouvert, embué, couvert par un autocollant, etc.).
- Au moins un des capteurs (le cas échéant) est sale ou obstrué (par exemple par de la boue, de la glace ou de la neige, ou par la protection avant du véhicule, un excès de peinture ou des produits adhésifs comme des emballages, des autocollants, du revêtement en caoutchouc, etc.).
- Les conditions climatiques (forte pluie, neige, brouillard épais ou températures extrêmement chaudes ou froides) perturbent le fonctionnement du capteur.
- Les capteurs (le cas échéant) sont gênés par d'autres équipements ou dispositifs électriques qui génèrent des ondes ultrasoniques.



 **AVERTISSEMENT** : La liste des situations pouvant perturber le fonctionnement normal de l'assistance anticollision précédemment décrites n'est pas exhaustive. Ces fonctionnalités peuvent ne pas fonctionner comme prévu pour de nombreuses autres raisons. Il incombe au conducteur de rester attentif et vigilant afin d'éviter les collisions et d'anticiper les interventions nécessaires le plus rapidement possible.

 **ATTENTION** : Le véhicule Model 3 affiche une alerte lorsqu'il détecte un dysfonctionnement du système d'Assistance anticollision. Contactez le service d'entretien Tesla.



## Mode de fonctionnement de l'Aide au maintien de la vitesse

Model 3 affiche une limite de vitesse sur l'écran tactile et vous pouvez choisir d'être averti lorsque vous dépassez la limite de vitesse et la manière d'être averti. En outre, au lieu d'utiliser la limite de vitesse détectée, vous pouvez baser les avertissements sur une limite de vitesse arbitraire saisie manuellement.

**REMARQUE :** Lorsque vous utilisez la Régulateur de vitesse adaptatif, vous pouvez toucher ce panneau de limite de vitesse pour remplacer automatiquement la vitesse définie par la limite de vitesse détectée (en prenant en compte toute tolérance déjà définie).

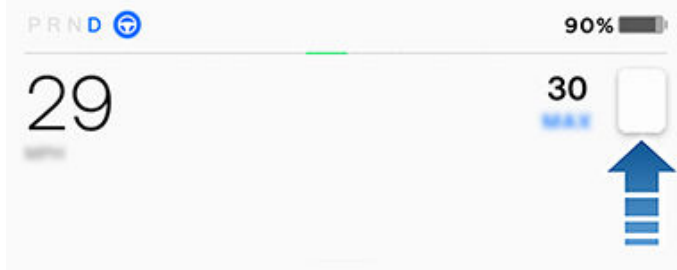

Dans les situations où le véhicule Model 3 est incapable de déterminer une limite de vitesse ou, si la fonction d'Aide au maintien de la vitesse est incertaine qu'une limite de vitesse détectée est exacte, l'écran tactile peut ne pas afficher une limite de vitesse et les avertissements ne fonctionnent pas.

**REMARQUE :** Les avertissements relatifs à la limite de vitesse disparaissent après 10 secondes, ou lorsque la Model 3 redescend en dessous de la limite spécifiée.

**⚠ AVERTISSEMENT :** Ne vous reposez pas sur l'Aide au maintien de la vitesse pour déterminer la limite de vitesse ou la vitesse de conduite applicable. Conduisez toujours à une vitesse raisonnable en fonction des conditions de circulation et de l'état de la route.

## Contrôle de l'Aide au maintien de la vitesse

Pour régler l'avertissement de limite de vitesse, appuyez sur **Contrôles > Autopilote > Avertissement de limite de vitesse**, puis sélectionnez l'une des options suivantes :

- **Désactiver** – Les avertissements de limite de vitesse ne s'affichent pas et l'avertisseur sonore ne retentit pas.
- **Afficher** – Les panneaux de limite de vitesse s'affichent sur l'écran tactile et grossissent lorsque vous dépassez la limite définie.
- **Signal sonore** – Outre l'affichage visuel, un signal sonore est émis quand vous dépassez la limite de vitesse établie.

Vous pouvez également préciser la méthode de détermination de la limite de vitesse :

- **Relative** – Vous pouvez définir un écart de limite de vitesse (+ ou -) pour être averti uniquement lorsque vous avez dépassé une certaine vitesse au-delà de l'écart de limite de vitesse. Par exemple, vous pouvez définir un écart positif de 10 km/h (10 mi/h) si vous souhaitez être avisé uniquement lorsque vous dépassez la limite de 10 km/h (10 mi/h).
- **Absolue** – Spécifiez manuellement une limite de vitesse entre 30 et 240 km/h (20 et 140 mi/h).

**REMARQUE :** L'Aide au maintien de la vitesse n'est pas toujours absolument exacte. Dans certaines situations, l'emplacement de la route peut être mal calculé et l'Aide au maintien de la vitesse peut plutôt afficher une vitesse pour une route juste à côté dont la limite de vitesse peut être différente. Par exemple, l'Aide au maintien de la vitesse peut supposer que le véhicule Model 3 circule sur une autoroute à accès contrôlé alors que vous vous trouvez en réalité dans une rue attenante, et vice versa.

**REMARQUE :** Votre sélection sera conservée jusqu'à ce que vous la changiez manuellement.

## Limites et inexactitudes

L'Aide au maintien de la vitesse peut ne pas être tout à fait fonctionnel ou risque de fournir des renseignements inexacts dans les situations suivantes :

- La visibilité est faible et les panneaux indicateurs ne sont pas clairement visibles (forte pluie, neige, brouillard, etc.).
- Une source de lumière intense (notamment phares ou lumière du soleil) interfère avec le champ de vision des caméras.
- Model 3 s'approche très près du véhicule qui la précède, ce qui bloque la vue des caméras.
- Le pare-brise obstrue le champ de vision des caméras (buée, saleté, présence d'un autocollant, etc.).
- Les panneaux de limite de vitesse sont masqués par d'autres objets.
- Les données GPS ou de la carte relatives aux limites de vitesse sont incorrectes ou obsolètes.
- Model 3 roule dans une région où les données GPS ou cartographiques ne sont pas disponibles ou dans une région où les panneaux de limite de vitesse ne peuvent être détectés.
- Les panneaux indicateurs qui ne sont pas conformes aux formats standard reconnaissables, tels que les panneaux indicateurs de vitesse numériques ou temporaires.
- Une route ou une limite de vitesse a été récemment modifiée.



 **AVERTISSEMENT** : La liste ci-dessus n'est pas une liste exhaustive des situations pouvant nuire au bon fonctionnement des composants de l'Aide au maintien de la vitesse. Plusieurs autres facteurs peuvent empêcher l'Aide au maintien de la vitesse d'émettre des avertissements.





## Caméra de l'habitacle

Lorsque le véhicule Model 3 est équipé d'une caméra de l'habitacle située au-dessus du rétroviseur.



La caméra de l'habitacle peut établir si le conducteur est attentif et émettre des alertes sonores pour lui rappeler de rester à l'affût de son environnement lorsque l'Autopilote est activé.

Par défaut, les images et les vidéos de la caméra ne quittent pas le véhicule et ils ne sont pas transmis à qui que ce soit, même pas à Tesla, sauf si vous activez le partage des données. Si vous activez le partage des données et qu'un événement de sécurité critique se présente (comme une collision), le véhicule Model 3 partage de courts clips de la caméra de l'habitacle avec Tesla pour nous aider à toujours améliorer la sécurité des passagers et l'intelligence des fonctions qui requiert l'utilisation de la caméra de l'habitacle. Des données peuvent également être partagées si un diagnostic des fonctionnalités de la caméra de tableau de bord est requis. La caméra de l'habitacle n'utilise pas la reconnaissance faciale ni toute autre méthode de vérification de l'identité. Afin de protéger votre vie privée, les données de la caméra de l'habitacle ne sont jamais associées au numéro d'identification de votre véhicule.

Pour ajuster vos préférences concernant le partage des données, touchez **Contrôles > Logiciel > Partage des données > Permettre l'analyse des données de la caméra de l'habitacle**. Vous pouvez modifier vos réglages concernant le partage des données à tout moment. Pour voir les fonctions qui utilisent actuellement la caméra de l'habitacle, touchez **Contrôles > Logiciel > Caméra de l'habitacle**.

**REMARQUE :** Gardez la caméra propre et exempte d'obstructions. Retirez toute accumulation de saleté ou de poussière en essuyant de temps en temps la lentille de la caméra avec un chiffon propre.



**ATTENTION :** N'utilisez pas de produits de nettoyage à base de produits chimiques ou abrasifs. Ces produits peuvent abîmer la surface de la lentille de la caméra.



## À propos du système de sécurité

Si le véhicule Model 3 ne détecte aucun téléphone ou clé authentifié à proximité et qu'une porte ou un coffre verrouillé est ouvert, une alarme retentit. Les phares et les clignotants clignotent également. Pour désactiver l'alarme, appuyez sur n'importe quel bouton de l'application mobile ou tapez votre carte-clé contre le lecteur de cartes situé juste en dessous de la caméra Autopilote sur le montant de la portière côté conducteur, à environ la hauteur dula portière côté conducteur.

Pour activer ou désactiver manuellement le système d'alarme, touchez **Contrôles** > **Sûreté** > **Alarme de sécurité**. Lorsque le système est activé, le véhicule Model 3 active son alarme une minute après que vous l'avez quitté, que vous ayez verrouillé les portes et qu'une clé reconnue ne soit plus détectée.

Un son de sirène sur pile (le cas échéant) est émis lorsqu'une porte ou un coffre verrouillé est ouvert et que le véhicule Model 3 ne détecte aucune clé. Si vous désirez également que l'alerte sonne dans des situations où le véhicule détecte du mouvement à l'intérieur de l'habitacle, activez le réglage **Soulèvement et intrusion** (voir [Soulèvement et Intrusion \(le cas échéant\)](#)).

**REMARQUE** : Si le véhicule Model 3 est en mode Sentinelle (voir [Comment utiliser le mode Sentinelle \(caméra et application\)](#)), le réglage **Alarme de sécurité** n'est pas offert.

## Soulèvement et Intrusion (le cas échéant)

*Selon la configuration, la région du marché et la date de fabrication, votre véhicule peut ne pas être équipé de cette fonction.*

L'**alarme de sécurité** doit être active pour activer le réglage **Soulèvement et intrusion**.

Le réglage **Soulèvement et intrusion** fait retentir l'alarme si votre véhicule Model 3 détecte du mouvement à l'intérieur de l'habitacle ou s'il est déplacé ou incliné (par exemple, par une dépanneuse ou au moyen d'un cric). Pour l'activer, touchez **Contrôles** > **Sûreté** > **Soulèvement et intrusion**.

Le capteur d'intrusion se désactive automatiquement dans les situations au cours desquelles le système de climatisation continue de fonctionner après que vous ayez quitté votre véhicule. Pour l'ignorer, vous pouvez réactiver manuellement le capteur de Soulèvement et d'intrusion après avoir choisi Maintenir la climatisation, Animal de compagnie ou Camp.

Le capteur d'inclinaison et d'intrusion se réactive automatiquement au début de chaque cycle de conduite.

**REMARQUE** : L'alarme **Soulèvement et intrusion** doit être désactivée pour pouvoir utiliser l'**Anti-surchauffe habitacle** (consultez [Anti-surchauffe habitacle](#)).

**REMARQUE** : Si vous envisagez de laisser par exemple un chien à l'intérieur du véhicule verrouillé, n'oubliez pas de désactiver la fonction **Soulèvement et intrusion**. Lorsque ce réglage est activé, tout mouvement détecté à l'intérieur du véhicule Model 3 déclenche l'alarme de détection d'intrusion.

**REMARQUE** : Si le véhicule Model 3 est en mode Sentinelle (voir [Comment utiliser le mode Sentinelle \(caméra et application\)](#)), le réglage **Soulèvement et intrusion** n'est pas offert.

## NIP pour conduite

Pour une sécurité accrue, empêchez le véhicule Model 3 d'être conduit jusqu'à ce qu'un NIP (numéro d'identification personnel) à quatre chiffres soit saisi. Pour activer ce paramètre, touchez **Contrôles** > **Sûreté** > **NIP pour conduite** et suivez les instructions s'affichant à l'écran pour créer un NIP pour conduite.

Lorsque ce paramètre est activé, en plus de devoir saisir le NIP à quatre chiffres pour conduire, vous devez l'utiliser pour entrer pour la première fois en mode Voiturier et créer un NIP à 4 chiffres pour entrer en mode Voiturier et en sortir. En mode Voiturier activé, vous pourrez conduire le véhicule Model 3 sans que le voiturier ne nous demande de saisir le NIP pour conduite. Le paramètre **NIP pour conduite** est désactivé dès que le mode Voiturier est activé.

Si vous oubliez votre NIP pour conduite, touchez le lien pour inscrire vos authentifiants Tesla dans l'écran qui affiche le NIP pour conduite, puis suivez les instructions affichées sur l'écran tactile.

**REMARQUE** : Dans l'éventualité improbable que l'écran tactile ne réponde pas, vous pourriez être incapable d'entrer le NIP. Dans ce cas, essayez d'abord de redémarrer l'écran tactile (voir [Redémarrage de l'écran tactile](#)). Si l'écran tactile ne répond toujours pas, vous pouvez quand même contourner le NIP pour conduite en activant la conduite sans clé dans votre application mobile de Tesla.

## NIP boîte à gants

Protégez le contenu de votre boîte à gants avec un NIP à quatre chiffres (non lié au NIP pour conduite). Pour l'activer, touchez **Contrôles** > **Sécurité** > **NIP pour boîte à gants** et suivez les instructions affichées sur l'écran tactile. Lorsque ce réglage est activé, vous devrez entrer votre NIP pour accéder au contenu de votre boîte à gants. Sélectionnez la bascule pour désactiver, puis entrez le NIP pour supprimer cette protection de sécurité supplémentaire.



Si vous oubliez le NIP de votre boîte à gants, réinitialisez-le en saisissant vos identifiants de connexion Tesla, puis suivez les instructions affichées sur l'écran tactile.

**REMARQUE :** Le **NIP boîte à gants** permet d'ouvrir la boîte à gants, même lorsque le véhicule Model 3 est en mode Voiturier.

### Mode Limite de vitesse

Le mode Limite de vitesse vous permet de limiter l'accélération et la vitesse de conduite maximale à une valeur choisie entre 50 mi/h et 120 mi/h (80 km/h et 193 km/h). La première fois que vous utilisez cette fonction, vous créez un NIP à 4 chiffres que vous devez utiliser pour activer et désactiver le mode Limite de vitesse. Lorsque la fonction est activée et que votre vitesse de conduite approche à environ 3 mi/h (5 km/h) de la vitesse maximale, vous entendrez un signal sonore, l'écran tactile affiche un message et le véhicule Model 3 envoie une notification à l'application mobile. Vous pouvez aussi toucher **Sécurité > Mode Limite de vitesse** pour l'activer à partir de l'application mobile de Tesla. Activer le mode Limite de vitesse :

1. Assurez-vous que le véhicule Model 3 est en mode Stationnement (P).
2. Sur l'écran tactile, touchez **Contrôles > Sécurité > Mode Limite de vitesse**
3. Choisissez la vitesse de conduite maximale.
4. Faites glisser le curseur en position **Activé**.
5. Entrez le NIP à quatre chiffres que vous souhaitez utiliser pour activer ou désactiver le mode Limite de vitesse.

**REMARQUE :** Si vous avez oublié votre NIP, vous pouvez désactiver le mode Limite de vitesse en entrant vos authentifiants de connexion pour votre compte Tesla.

**REMARQUE :** Lorsque le mode Limite de vitesse est activé, le paramètre de l'accélération se règle automatiquement sur **Confort**.

 **AVERTISSEMENT :** Le fait de descendre une pente peut faire augmenter la vitesse et amener le véhicule Model 3 à dépasser la vitesse maximale choisie.

 **AVERTISSEMENT :** Le mode Limite de vitesse ne peut se substituer au bon jugement, à l'expérience en conduite, à la surveillance constante des limites de vitesse et aux conditions de conduite. Les accidents se produisent à n'importe quelle vitesse et il est de votre responsabilité de conduire prudemment.

### Supprimer les données de navigation

Vous pouvez supprimer les données de navigation de votre véhicule (comme pour un ordinateur ou un téléphone intelligent) en naviguant jusqu'à **Contrôles > Entretien > Supprimer les données de navigation**. Ceci est pratique dans plusieurs situations comme pour effacer des réglages ou les recherches d'un autre conducteur.

Cochez les cases dans la fenêtre contextuelle à l'écran tactile pour exclure les signets et/ou l'historique selon vos préférences.



**REMARQUE :** Selon la région, la configuration du véhicule, les options achetées et la version logicielle, votre véhicule n'est peut-être pas doté d'une caméra de tableau de bord ou les fonctionnalités peuvent ne pas fonctionner exactement comme décrites. Il est de votre entière responsabilité de connaître et de respecter la réglementation locale et toute restriction relative à la propriété pour tout ce qui touche l'utilisation des caméras.

La caméra de tableau de bord enregistre des clips des alentours de votre véhicule Model 3 lors de la conduite. Utilisez la caméra de tableau de bord pour enregistrer des incidents de conduite ou d'autres événements marquants, comme vous le feriez avec une caméra externe sur d'autres véhicules.

Touchez l'icône de la caméra de tableau de bord dans le lanceur d'application. Pour un accès facile, vous pouvez ajouter l'application de la caméra de tableau de bord dans la barre latérale du (voir [Personnaliser Mes applications](#)). Lorsque le véhicule Model 3 est stationné, touchez l'icône de caméra pour afficher le lecteur (voir [Visionner les clips](#)).



Afin de protéger votre vie privée, les clips enregistrés sont stockés localement sur votre clé USB formatée. Les clips ne sont pas envoyés à Tesla. Model 3 n'enregistre pas de clips lorsque la caméra de tableau de bord est **Désactivée**.

## Comment utiliser la caméra de tableau de bord

1. Formater une clé USB. La caméra de tableau de bord requiert une clé correctement formatée insérée dans le port USB de votre véhicule (Tesla recommande d'utiliser le port USB dans la boîte à gants, le cas échéant) pour enregistrer et visionner les clips. Les véhicules fabriqués depuis environ le début des années 2020 sont dotés d'une clé USB formatée dans la boîte à gants. Il existe deux façons de formater une clé USB :
  - Insérez la clé USB dans le port USB et naviguez jusqu'à **Contrôles > Sécurité > Formater clé USB**. Model 3 formate automatiquement la clé USB.
  - Formater la clé USB avec un ordinateur.

Voir [Exigences relatives à la clé USB pour l'enregistrement de clips](#) pour en savoir plus.

2. Insérez la clé USB dans le port USB de votre véhicule, de préférence celui de la boîte à gants.

**REMARQUE :** Dans certains véhicules fabriqués approximativement après le 1er novembre 2021, les ports USB de la console centrale peuvent seulement être utilisés pour recharger des appareils. Utilisez le port USB dans la boîte à gants pour toute autre fonction.

3. Activez la caméra de tableau de bord en touchant **Contrôles > Sécurité > Caméra de tableau de bord**. La caméra de tableau de bord vous permet de choisir comment et quand un clip est sauvegardé. Vous pouvez choisir entre :
  - **Auto** : La caméra de tableau de bord enregistre automatiquement un clip sur votre clé USB lorsque votre véhicule Model 3 détecte un événement de sécurité critique comme une collision ou le déploiement d'un coussin gonflable. Lorsque vous choisissez **Auto**, la détection peut varier et elle sera sujette à l'alimentation, à l'état de veille ou de l'Autopilote de votre véhicule.

**REMARQUE :** Plusieurs facteurs déterminent si la caméra de tableau de bord sauvegarde automatiquement le clip d'un événement de sécurité critique (par exemple, la force de l'impact, si les coussins gonflables se sont déployés ou non, etc.) Ne vous fiez pas à la caméra de tableau de bord pour enregistrer automatiquement tous les événements de sécurité critiques.

- **Manuel** : Vous devez toucher l'icône de la caméra de tableau de bord pour enregistrer un clip des dix minutes les plus récentes.
- **Avec Klaxon** : Lorsque vous klaxonnez, la caméra de tableau de bord enregistre un clip des dix minutes les plus récentes. Vous pouvez activer cette option en plus de **Auto** ou **Manuel**.

4. Une fois cette option activée, l'icône de la caméra de tableau de bord indique lorsqu'un clip est sauvegardé. Vous pouvez aussi voir l'état de l'icône de la caméra de tableau de bord dans **Contrôles** :



L'icône change pour afficher l'état de la caméra de tableau de bord :



**ENREGISTREMENT** : La caméra de tableau de bord enregistre. Pour enregistrer un clip, touchez l'icône. Pour mettre l'enregistrement en pause, appuyez longuement sur l'icône.



**PAUSE** : La caméra de tableau de bord est en pause. Pour reprendre l'enregistrement, touchez l'icône. Pour éviter de perdre vos clips, assurez-vous de mettre la caméra de tableau de bord en pause avant de retirer la clé USB.



## Caméra de tableau de bord

---



**ENREGISTRÉ** : Le clip est sauvegardé. Vous pouvez également sauvegarder les clips de la caméra de tableau de bord en touchant l'icône de caméra dans le lanceur d'application tout en conduisant.

**REMARQUE** : Une fois l'option sauvegardée, la caméra de tableau de bord enregistre un clip des 10 dernières minutes.

5. Lorsqu'un clip est sauvegardé, vous pouvez le visionner sur l'écran tactile ou sur un ordinateur :
  - Écran tactile : Lorsque le véhicule Model 3 est stationné, touchez l'icône de caméra de tableau de bord dans le lanceur d'application. Les vidéos sont organisés par horodatage. Voir [Visionner les clips](#) pour en savoir plus.
  - Ordinateur : Insérez la clé USB dans un ordinateur et naviguez jusqu'au dossier TeslaCam. Les vidéos sont organisés par horodatage. Voir [Visionner les clips](#) pour en savoir plus.
6. Pour éteindre la caméra de tableau de bord, allez dans **Contrôles > Sécurité > Caméra de tableau de bord > Désactiver**. Si vous avez sélectionné **Auto**, **Manuel** ou **Avec Klaxon**, la caméra de tableau de bord s'active automatiquement chaque fois que vous conduisez.





**REMARQUE :** Selon la région, la configuration du véhicule, les options achetées et la version logicielle, votre véhicule peut ne pas être doté du mode Sentinelle. ou les fonctionnalités peuvent ne pas fonctionner exactement comme décrites. **Il est de votre entière responsabilité de connaître et de respecter la réglementation locale et toute restriction relative à la propriété pour tout ce qui touche l'utilisation des caméras.**

Lorsque cela est activé, les caméras et capteurs (le cas échéant) de votre véhicule restent allumés et sont prêts à enregistrer toute activité suspecte lorsque votre véhicule Model 3 est verrouillé et stationné. Pensez au mode Sentinelle comme à un système de sécurité intelligent qui vous alerte lorsqu'il détecte des menaces à proximité de votre véhicule.

Si une menace est détectée, le mode Sentinelle fait clignoter les phares, déclenche une alarme et affiche un message sur l'écran tactile qui prévient les personnes à l'extérieur du véhicule que les caméras peuvent enregistrer ce qui se passe. Vous recevrez par le biais de l'application mobile une alerte sur votre téléphone et le clip de l'événement sera sauvegardé sur la clé USB (le cas échéant).

Le mode Sentinelle est désactivé par défaut. Vous pouvez utiliser des commandes vocales ou l'application mobile de Tesla pour activer ou désactiver le mode Sentinelle. Pour activer le mode Sentinelle à l'aide des commandes vocales, dites « Maintenir la sécurité du véhicule Tesla », « Assurer la sécurité de mon véhicule », « Mode Sentinelle activé » ou « Activer le mode Sentinelle » (voir [Commandes vocales](#)).

**REMARQUE :** Dans certains véhicules fabriqués approximativement après le 1er novembre 2021, les ports USB de la console centrale peuvent seulement être utilisés pour recharger des appareils. Utilisez le port USB dans la boîte à gants pour toute autre fonction.

Votre batterie doit être chargée à un minimum de 20 % pour pouvoir utiliser le mode Sentinelle. Si le niveau de recharge baisse en-dessous de 20 %, le mode Sentinelle se ferme et l'application mobile vous envoie une notification. La consommation d'énergie peut augmenter lorsque le mode Sentinelle est activé.

**REMARQUE :** Lorsque le mode Sentinelle est activé, les réglages de l'alarme de sécurité (**Contrôles > Sécurité > Alarme de sécurité**) ne sont pas disponibles.



**ATTENTION :** Ne vous fiez pas au mode Sentinelle pour protéger votre véhicule Model 3 contre toute menace à la sécurité. Le mode Sentinelle utilise divers facteurs pour établir si oui ou non une alarme de sécurité doit être activée. Les impacts ne seront pas nécessairement tous détectés et l'alarme ne s'activera pas en toute situation. Bien que le mode Sentinelle puisse protéger votre véhicule contre certaines menaces, aucun système de sécurité ne peut empêcher toutes les attaques.

## Comment utiliser le mode Sentinelle (caméra et application)

1. Le mode Sentinelle requiert une clé correctement formatée insérée dans le port USB de votre véhicule (Tesla recommande d'utiliser le port USB dans la boîte à gants, le cas échéant) pour enregistrer et visionner les clips. Les véhicules fabriqués depuis environ le début des années 2020 sont dotés d'une clé USB formatée dans la boîte à gants. Il existe deux façons de formater la clé USB :
  - Insérez la clé USB dans le port USB et naviguez jusqu'à **Contrôles > Sécurité > Formater clé USB**. Votre véhicule formatera automatiquement la clé USB pour vous.
  - Formater la clé USB à l'aide d'un ordinateur

Voir [Exigences relatives à la clé USB pour l'enregistrement de clips](#) pour en savoir plus.

2. Insérez la clé USB dans le port USB du véhicule.
3. Lorsque votre véhicule est stationné, activez la caméra de tableau de bord en navigant jusqu'à **Contrôles > Sécurité > Caméra de tableau de bord**.
4. Touchez **Contrôles > Sécurité > Mode Sentinelle > Activé**. Une fois le mode activé, l'icône du mode Sentinelle dans l'onglet **Contrôles** devient rouge.



**REMARQUE :** Les enregistrements de la caméra arrière sont disponibles seulement sur les véhicules fabriqués approximativement après février 2018.

Lorsqu'il est activé, le mode Sentinelle est en veille et toujours prêt à faire retentir l'alarme et à enregistrer un clip lorsqu'un événement de sécurité est déclenché. Consultez [Visionner les clips](#) pour en savoir plus sur le visionnement des clips.

5. Pour mettre en sourdine l'alarme de sécurité et le système audio lorsque l'alarme est déclenchée, allez à **Contrôles > Sécurité > Désactiver les sons du mode Sentinelle**. Lorsqu'il est activé, le mode Sentinelle envoie toujours une notification sur l'application mobile et un clip de 10 minutes est sauvegardé.
6. Pour activer/désactiver le mode Sentinelle jusqu'à votre prochaine conduite, touchez l'icône du mode Sentinelle dans **Contrôle**. Lorsque l'icône n'est plus rouge, le mode Sentinelle est désactivé.







# Mode Sentinelle

**Désactivez** le mode Sentinelle dans **Contrôles > Sécurité > Mode Sentinelle** pour le désactiver pour plus d'une conduite.

## Comment utiliser le mode Sentinelle (application seulement)

Lorsque le mode Sentinelle est activé et qu'un événement de sécurité est détecté sans qu'une clé USB soit insérée dans le port USB, votre véhicule vous avertit par le biais de l'application mobile, mais les caméras ne sauvegardent pas de clips.

## Réglages du mode Sentinelle

### • À l'exception de certains emplacements précis

Dans **Contrôles > Sécurité > Mode Sentinelle**, vous pouvez régler le mode Sentinelle de façon à ce qu'il ne s'active *pas* dans certains emplacements (consultez [Domicile](#), [maison](#) et [destinations favorites](#) pour obtenir plus d'informations) :

- **Exclure domicile** : Le mode Sentinelle ne s'active pas automatiquement à l'emplacement que vous avez défini comme Domicile dans votre liste de favoris.
- **Exclure travail** : Le mode Sentinelle ne s'active pas automatiquement à l'emplacement que vous avez défini comme Travail dans votre liste de favoris.
- **Exclure favoris** : Le mode Sentinelle ne s'active pas automatiquement aux emplacements configurés comme favoris.

**REMARQUE** : Pour reconnaître un emplacement enregistré comme Domicile, Travail ou Favori, le véhicule Model 3 doit être stationné approximativement à un maximum de 1 640 pieds (500 mètres) de l'emplacement enregistré.

Pour configurer votre emplacement Domicile ou Travail, touchez **Naviguer > Définir Domicile/Définir Travail**. Pour configurer un Favori, touchez l'étoile lorsque vous voyez une adresse sur la carte à placer dans vos favoris. Si vous activez ou désactivez le mode Sentinelle à l'aide de l'écran tactile ou de l'application mobile, vos préférences d'exclusion domicile, travail et favori seront ignorées jusqu'à la prochaine conduite.

### • Régler la détection par caméra

Lorsque la **détection par caméra** est activée, le mode Sentinelle utilise les caméras extérieures du véhicule en plus des capteurs pour détecter tout événement de sécurité lorsque le véhicule est stationné. Si la fonctionnalité est désactivée, votre véhicule sauvegardera des clips sur la clé USB seulement si

une menace physique est détectée. Pour ajuster, touchez **Contrôles > Sécurité > Mode Sentinelle > Détection par caméra**.

### • Voir Caméra en direct

**REMARQUE** : **Voir Caméra en direct** requiert la connectivité haut de gamme et que la version 4.2.1 (ou plus récente) de l'application Tesla soit installée sur un téléphone jumelé en tant que clé au véhicule Model 3.

Lorsque le mode Sentinelle est activé, utilisez l'application mobile pour voir à distance les alentours de votre véhicule Model 3 grâce à ses caméras extérieures. Pour activer, touchez **Contrôles > Sécurité > Mode Sentinelle > Voir caméra en direct via l'application** sur l'écran tactile pour voir ce que le mode Sentinelle enregistre en temps réel. Assurez-vous qu'il n'y a personne dans le véhicule et que les portes sont verrouillées. Ensuite, sur l'application mobile, allez à **Sécurité > Mode Sentinelle > Voir caméra en direct**.

Lorsque la **Caméra en direct** est en cours d'utilisation, le véhicule Model 3 fait parfois clignoter ses phares et affiche un message sur son écran tactile qui indique aux passants que le véhicule surveille ses alentours par ses caméras.

La fonction **Voir caméra en direct** est limitée à environ une heure (ou 15 minutes dans certaines régions) d'utilisation cumulée par jour.

Si le véhicule Model 3 est doté d'un haut-parleur d'alerte piéton (voir [Système d'alerte piéton](#)), vous pouvez tenir le bouton du microphone enfoncé dans l'application mobile pour parler dans ce haut-parleur.

Vous pouvez aussi en même temps activer le mode Animal de compagnie et changer la vue de la caméra en direct afin de voir les images de la caméra intérieure sur l'application mobile. Voir [Maintenir la climatisation](#), [Animal de compagnie](#) et [Camp](#) pour en savoir plus. Cette fonctionnalité n'est pas prise en charge dans les véhicules dotés de l'ordinateur d'Autopilote 2.0 ou 2.5. Touchez **Contrôles > Logiciel > Ordinateur de l'Autopilote** pour voir quel ordinateur est installé dans votre véhicule.

**REMARQUE** : Si les modes Animal de compagnie et Sentinelle sont activés en même temps, le mode Sentinelle désactive par défaut les **sons du mode Sentinelle** afin de protéger votre animal de compagnie.

**REMARQUE** : La qualité de l'image peut varier selon la connexion réseau. Le son est enregistré.

**REMARQUE** : Les images en direct sont complètement cryptées et Tesla ne peut y accéder.

Consultez [Visionner les clips](#) pour en savoir plus sur le visionnement des clips du mode Sentinelle.



**REMARQUE :** Lorsque l'espace de stockage interne atteint sa capacité maximale, les nouveaux clips provenant d'événements d'alerte ou d'alarme remplacent les clips les plus anciens.



# Exigences relatives à la clé USB pour l'enregistrement de clips

Certaines fonctionnalités nécessitent l'utilisation d'une clé USB (par exemple, la Caméra de tableau de bord, le mode Sentinelle et le mode Circuit (le cas échéant) qui respecte les exigences suivantes :

- Capacité de stockage minimale de 64 Go. Utilisez un lecteur USB ayant autant d'espace de stockage disponible que possible. Un enregistrement vidéo peut prendre beaucoup d'espace.
- Une vitesse d'écriture **constante** d'au moins 4 Mo/s. Notez que la vitesse d'écriture *soutenue* est différente de la vitesse d'écriture *maximale*.
- Compatible USB 2.0. Si vous utilisez une clé USB 3.0, elle doit aussi prendre en charge le format USB 2.0.
- Correctement formatée (description ci-dessous).

**REMARQUE :** Les ports USB-C situés dans la console centrale et sous l'écran tactile arrière ne permettent pas de formater, d'enregistrer et de visionner des séquences vidéo. Pour toutes ces fonctions, utilisez le port USB-A de la boîte à gants (voir [Éléments électroniques intérieurs](#)).

**REMARQUE :** Dans certaines régions commerciales, vous pouvez acheter les clés USB recommandées dans <http://www.tesla.com>.

## Formater automatiquement une clé USB

Insérez la clé USB dans le port USB avant et touchez **Contrôles > Sécurité > Formater clé USB**. Ceci formatera automatiquement la clé USB au format exFAT et créera un dossier TeslaCam et TeslaTrackMode (le cas échéant). La clé USB est maintenant prête à enregistrer et à sauvegarder vos clips.

**Formater clé USB** est offert seulement lorsque vous insérez une clé USB (dotée d'une ou de plusieurs partitions) dans un port USB avant. En choisissant **Formater clé USB** vous effacerez tout contenu se trouvant sur votre clé. Avant d'utiliser cette fonction, transférez sur un autre périphérique tout contenu que vous désirez conserver.

## Formater manuellement la clé USB.

Si le véhicule Model 3 n'arrive pas à formater la clé USB, vous devrez le faire avec un ordinateur :

1. Formater la clé au format exFAT, MS-DOS FAT (pour Mac), ext3 ou ext4 (le format NTFS n'est pas pris en charge pour le moment).
2. Créez un dossier de base intitulé **TeslaCam** et pour être utilisée avec le mode Circuit (le cas échéant), créez un dossier de base intitulé **TeslaTrackMode**. Vous pouvez utiliser une clé USB pour la caméra de tableau de bord, le mode Sentinelle, le mode Circuit

(le cas échéant), et les fichiers audio, mais vous devez créer des partitions séparées pour chaque dossier sur une clé USB au format exFAT.

3. Une fois formatée, insérez la clé USB dans le port USB de la boîte à gants (le cas échéant), sinon utilisez le port USB avant de la console centrale. N'utilisez pas les ports USB arrière, car ces derniers servent seulement à recharger des appareils. Le véhicule Model 3 peut prendre quelques secondes pour reconnaître la clé USB.
4. Une fois la clé reconnue, assurez-vous que les icônes de la caméra de tableau de bord et du mode Sentinelle sont actifs lorsque vous touchez **Contrôles**. Model 3 est maintenant prêt à enregistrer des clips.

**REMARQUE :** Vous devrez peut-être devoir d'abord activer le mode Sentinelle (le cas échéant) en touchant **Contrôles > Sentinelle**.

## Visionner les clips

Si des clips sont sauvegardés, vous pouvez les visionner sur l'écran tactile ou sur un ordinateur.

Lorsque votre clé USB est pleine, vous ne pourrez plus sauvegarder de clips. Afin qu'il y ait toujours de l'espace sur votre clé USB, vous devez sauvegarder les clips sur un autre appareil et supprimer ceux qui sont sur la clé USB.

## Visionner sur l'écran tactile

Vous pouvez visionner les clips enregistrés sur l'écran tactile lorsque le véhicule Model 3 est stationné. Touchez l'icône de caméra dans le lanceur d'application ou l'icône de caméra dans l'écran **Contrôles**. Touchez l'icône du menu dans le coin supérieur de l'écran. Les onglets affichent une liste de tous les clips classés par emplacement et horodatés. Au besoin, mettez en pause, reculez, avancez ou supprimez des clips.

Naviguez jusqu'à **Contrôles > Sécurité > Supprimer les clips de la caméra de tableau de bord** pour supprimer tous les enregistrements de la caméra de tableau de bord et du mode Sentinelle.

**REMARQUE :** L'enregistrement de la caméra de tableau de bord est mis en pause lorsque vous lancez le lecteur.

## Visionner sur un ordinateur

Insérez la clé USB dans votre ordinateur et naviguez jusqu'au dossier TeslaCam ou TeslaTrackMode (le cas échéant).

Le dossier TeslaCam contient des sous-dossiers :

- **Clips enregistrés :** Comprend tous les clips enregistrés à l'aide de la caméra de tableau de bord.



- **Clips Sentinelle** : Contient les clips des événements de sécurité du mode Sentinelle. Si l'espace de stockage sur la clé USB devient limité, les clips du mode Sentinelle les plus anciens sont supprimés pour laisser de l'espace aux nouveaux. Une fois les clips supprimés, vous ne pourrez plus les récupérer.



## Vue d'ensemble des commandes de climatisation

Les commandes de climatisation se trouvent au bas de l'écran tactile. La climatisation est réglée par défaut sur **Auto** de manière à assurer le maintien d'un confort optimal par tous les temps, sauf dans les conditions météorologiques extrêmes. Lorsque vous réglez la température de l'habitacle alors que le réglage est sur **Auto**, le système règle automatiquement le chauffage, la climatisation, la distribution et la circulation de l'air, ainsi que la vitesse du ventilateur afin de maintenir la température sélectionnée.

Touchez la température affichée dans le bas de l'écran tactile afin d'accéder à l'écran des contrôles de la climatisation à partir duquel vous pourrez ajuster la climatisation selon vos préférences. Vous pouvez choisir de revenir au réglage Auto à tout moment en touchant **Auto**. Pour activer ou désactiver, touchez le bouton d'alimentation dans l'écran principal des contrôles de la climatisation. Pour un accès rapide aux contrôles fréquemment utilisés, touchez < ou > pour afficher la fenêtre contextuelle de la climatisation.

La vitesse du ventilateur peut être réduite lorsque l'habitacle se réchauffe ou se refroidit. L'écran tactile affiche **En réchauffement** ou **Refroidissement en cours** pendant que le véhicule tente d'atteindre votre température préférée.

**REMARQUE :** Le système de climatisation est alimenté par la batterie haute tension. Par conséquent, son utilisation prolongée diminue l'autonomie de conduite du véhicule.

**⚠ AVERTISSEMENT :** Pour éviter des brûlures résultant d'un usage prolongé, les personnes souffrant de neuropathie périphérique ou dont l'aptitude à ressentir la douleur est limitée en raison du diabète, de l'âge, d'un trouble neurologique ou d'une autre maladie, doivent prendre des précautions au moment d'utiliser les sièges chauffants et le système de climatisation.

## Ajuster les réglages de climatisation

**REMARQUE :** Ajustez facilement vos préférences en matière de climatisation, comme activer les sièges chauffants ou modifier la température dans l'habitacle, en mode mains libres à l'aide des commandes vocales (voir [Commandes vocales](#)).

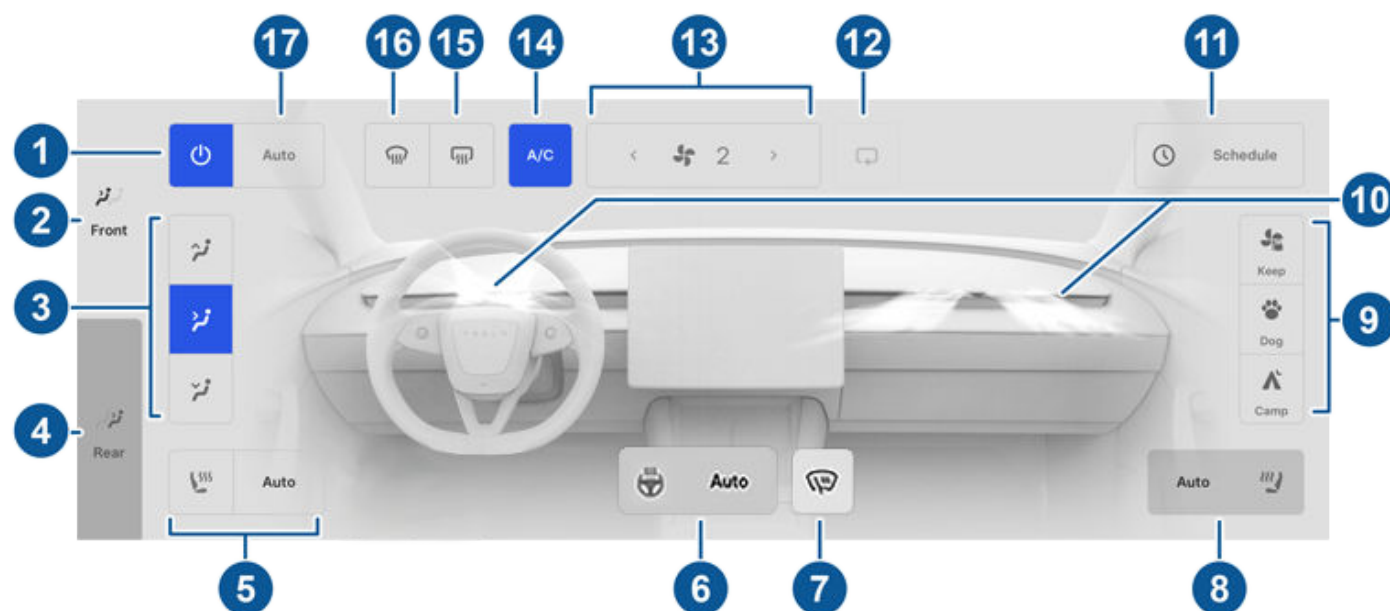

**REMARQUE :** Pour un accès en un toucher aux sièges chauffant et aux dégivreurs, vous pouvez ajouter ces contrôles dans Mes applications. Voir [Personnaliser Mes applications](#).

1. Touchez pour activer ou désactiver le système de climatisation.
2. Touchez pour ajuster les réglages de la climatisation à l'avant de l'habitacle.
3. Choisissez où l'air circule dans l'habitacle avant (pare-brise, au niveau du visage ou des pieds). Vous pouvez choisir un événement ou plus.



4. Touchez pour ajuster les réglages de la climatisation à l'arrière de l'habitacle. Si **Auto** est activé et qu'un passager est détecté, la température choisie est maintenue à l'arrière de l'habitacle (voir [Ajustement des bouches d'aération avant et arrière](#)).
5. Touchez l'icône du siège du conducteur pour ajuster le chauffage du siège conducteur. Le siège peut être ajusté sur trois intensités : de 3 (la plus élevée) à 1 (la plus basse). L'icône du siège affiche des lignes torsadées qui deviennent rouges (chauffage) ou bleues (climatisation) correspondant au niveau réglé. **Auto**, qui s'affiche lorsque le système de climatisation est réglé sur **Auto**, réchauffe refroidit les sièges avant en fonction de la température de l'habitacle. Pour un accès en un toucher aux sièges chauffants, vous pouvez les ajouter dans la barre inférieure de l'écran tactile (voir [Personnaliser Mes applications](#)).
6. Touchez pour contrôler le volant chauffant, le cas échéant. L'icône affiche des lignes sinueuses rouges qui correspondent au réglage choisi. S'il est réglé sur **Auto**, le volant est réchauffé au besoin selon la température dans l'habitacle, et ce, chaque fois que le système de climatisation est réglé sur **Auto**. Pour un accès en un toucher, vous pouvez ajouter cette commande dans la barre inférieure de l'écran tactile (voir [Personnaliser Mes applications](#)).
7. Touchez pour activer les dégivreurs d'essuie-glaces (le cas échéant). Le dégivreur d'essuie-glaces fonctionne pendant 30 minutes, puis s'éteint automatiquement.
8. Touchez l'icône du siège du passager pour ajuster le chauffage du siège passager avant. Le siège peut être ajusté sur trois intensités : de 3 (la plus élevée) à 1 (la plus basse). L'icône du siège affiche des lignes torsadées qui deviennent rouges (chauffage) bleues (refroidissement) pour correspondre au niveau réglé. **Auto**, qui s'affiche lorsque le système de climatisation est réglé sur **Auto**, réchauffe refroidit les sièges avant en fonction de la température de l'habitacle. Pour un accès en un toucher aux sièges chauffants, vous pouvez les ajouter dans la barre inférieure de l'écran tactile (voir [Personnaliser Mes applications](#)).
9. Lorsque le véhicule est stationné, ces réglages s'affichent pour vous permettre de maintenir la climatisation même si vous sortez de votre véhicule Model 3 (voir [Maintenir la climatisation, Animal de compagnie et Camp](#)).
10. Touchez pour régler le débit d'air provenant des événements avant. Lorsque le système de régulation de la température fonctionne, la bouche d'aération avant du passager peut être désactivée indépendamment de celle du conducteur. Voir [Ajustement des bouches d'aération avant et arrière](#).
11. Lorsque le véhicule Model 3 est stationné, touchez **Planifier** pour établir une heure à laquelle vous voulez que votre véhicule Model 3 soit prêt chaque jour pour la conduite en réchauffant la batterie et l'habitacle et/ou en rechargeant pendant les heures creuses (voir [Recharge planifiée et départ planifié](#)).
12. Touchez pour contrôler la circulation d'air dans l'habitacle. L'air peut être de l'air recyclé de l'habitacle ou il peut provenir de l'extérieur de votre véhicule Model 3.
13. Ajustez la vitesse du ventilateur à l'aide du curseur. Lorsque le ventilateur est réglé sur **Auto**, il choisit entre **Bas/Moyen/Élevé**.  
**REMARQUE** : Le réglage de la vitesse du ventilateur peut modifier les paramètres sélectionnés pour le débit d'air à l'intérieur du véhicule Model 3 afin de l'augmenter ou de le réduire.
14. Touchez pour activer ou désactiver le système de climatisation. La désactivation de la climatisation entraîne un refroidissement plus faible, mais permet d'économiser l'énergie.  
**REMARQUE** : Comme la Model 3 roule beaucoup plus silencieusement qu'un véhicule à essence, vous pouvez entendre le bruit du compresseur de climatisation lorsqu'il fonctionne. Pour limiter le bruit, réduire la vitesse de ventilation.
15. Touchez pour réchauffer la vitre arrière. Après 15 minutes, le dégivreur de la vitre arrière s'arrête automatiquement. Les rétroviseurs latéraux extérieurs chauffent également lorsque le dégivreur de la fenêtre arrière fonctionne. Voir [Meilleures pratiques par temps froid](#) pour en savoir plus sur la préparation aux températures froides.
16. Le dégivreur de pare-brise répartit le débit d'air vers le pare-brise. Touchez une fois pour *désempuer* le pare-brise (l'icône devient bleue). Touchez une deuxième fois pour *désempuer* le pare-brise. Touchez une troisième fois pour l'arrêter et rétablir la distribution de l'air, le chauffage et la ventilation à leurs réglages précédents.
17. Touchez **Auto** pour activer ou désactiver le réglage automatique.





# Réglages de la climatisation

## Écran contextuel de la climatisation

Touchez les flèches de la température dans le bas de l'écran tactile pour ouvrir la fenêtre qui donne accès à la plupart des contrôles de la climatisation les plus utilisés.

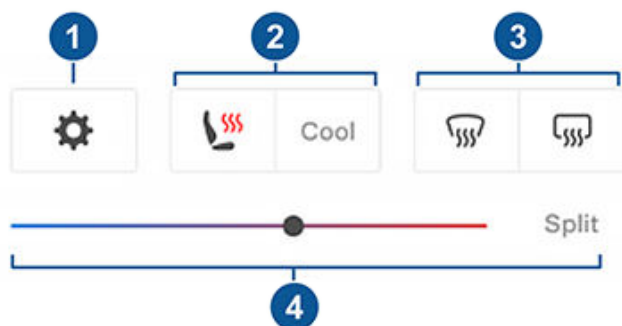

**REMARQUE :** Pour un accès en un toucher aux sièges chauffant et aux dégivreurs, vous pouvez ajouter ces contrôles dans Mes applications. Voir [Personnaliser Mes applications](#).

1. Touchez pour accéder à l'écran de contrôle de la climatisation.
2. Activer ou désactiver le chauffage/la climatisation des sièges.
3. Activer ou désactiver le dégivrage du pare-brise ou de la vitre arrière.
4. Faites glisser le curseur pour modifier la température dans l'habitacle. Vous pouvez également activer la séparation de température qui permet au conducteur et au passager avant de personnaliser la température selon leurs préférences. Le passager avant peut toucher l'icône de température dans le bas de l'écran tactile ou de l'écran de contrôle principal de la climatisation pour ajuster la température au besoin. Touchez **Séparer** de nouveau pour désactiver la séparation de température.

## Maintenir la climatisation, Animal de compagnie et Camp

Les paramètres **Maintenir la climatisation**, **Animal de compagnie** et **Camp** vous permettent de maintenir le système de climatisation activé en mode Stationnement, même après que vous avez quitté le véhicule Model 3 ou avez choisi d'y rester. Ces paramètres sont pratiques lorsqu'il est important que la température dans l'habitacle demeure confortable par temps chaud ou par temps froid. Par exemple, si vous laissez des provisions alimentaires dans le véhicule Model 3 par temps chaud, vous voudrez utiliser Maintenir la climatisation pour prévenir leur détérioration.

Animal de compagnie est conçu pour maintenir une température idéale dans l'habitacle pour votre animal de compagnie et vous permet de vérifier fréquemment la température à l'aide de l'application mobile (votre téléphone et votre véhicule doivent tous deux être dotés

d'une connexion cellulaire). Lorsque Animal de compagnie est activé, l'écran tactile affiche la température actuelle de l'habitacle pour que les passants sachent que votre animal de compagnie est en sécurité. Ce réglage n'a pas été conçu pour les humains, et il doit être utilisé seulement pendant de courtes périodes alors que vous êtes à proximité, car vous devez pouvoir retourner rapidement à votre véhicule dans l'éventualité où la température idéale ne pourrait plus être maintenue.

**REMARQUE :** Pour éviter d'appuyer accidentellement sur le commutateur de vitre (par exemple si votre chien marche dessus), les vitres ne peuvent pas être baissées lorsque la fonction Animal de compagnie est activée.

**REMARQUE :** Si les modes Animal de compagnie et Sentinelle sont activés en même temps, le mode Sentinelle désactive par défaut les **sons du mode Sentinelle** afin de protéger votre animal de compagnie. Voir [Mode Sentinelle](#) pour en savoir plus.

La fonction Voir caméra en direct est maintenant offerte lorsque le mode Sentinelle ou le mode Animal de compagnie (ou les deux) est activé. Lorsque le mode Sentinelle est activé, les caméras montrent une vue en direct des alentours du véhicule. Lorsque le mode Animal de compagnie est activé, la caméra d'habitacle montre l'intérieur du véhicule pour que vous puissiez surveiller votre meilleur ami. Si les deux modes sont activés, passez d'une vue de caméra à l'autre en touchant dans l'application mobile les cercles gris ou l'icône correspondant aux différentes caméras. Voir [Mode Sentinelle](#) pour en savoir plus.

**REMARQUE :** L'activation de la caméra d'habitacle pour le mode Animal de compagnie ou pour le mode Sentinelle requiert la version 4.15.0 ou plus récente de l'application mobile. Cette fonctionnalité n'est pas prise en charge dans les véhicules dotés de l'ordinateur d'Autopilote 2.0 ou 2.5. Touchez **Contrôles > Logiciel > Ordinateur de l'Autopilote** pour voir quel ordinateur est installé dans votre véhicule.

**REMARQUE :** La fonction **Voir caméra en direct** est limitée à environ une heure (ou 15 minutes dans certaines régions) d'utilisation cumulée par jour.

Camp vous permet de charger vos appareils électroniques par les ports USB et la prise de courant basse tension en plus de maintenir la température de l'habitacle. L'écran tactile demeure actif pour que vous puissiez écouter de la musique, naviguer sur Internet, jouer à des jeux de l'arcade et regarder des émissions dans le Théâtre Tesla. Vous pouvez également contrôler les paramètres multimédias et les réglages de la climatisation à partir d'un téléphone jumelé. Camp est idéal quand vous voulez demeurer dans votre véhicule comme en camping ou avec un enfant. Lorsque ce mode est activé, le mode Sentinelle et le système d'alarme du véhicule sont désactivés. Le verrouillage par éloignement est inactif.

Pour le fonctionnement de Maintenir la climatisation, Animal de compagnie et Camp :







1. Assurez-vous que la batterie est rechargée à au moins 20 %.
2. Stationnez le véhicule. Les paramètres **Maintenir la climatisation**, **Animal de compagnie** et **Camp** ne sont disponibles que lorsque le véhicule Model 3 est en mode stationnement (P).
3. Au besoin, ajustez les réglages de climatisation.
4. Sur l'écran des contrôles de la climatisation, touchez **Maintenir la climatisation**, **Animal de compagnie** ou **Camp**.

**REMARQUE :** Vous pouvez également contrôler les modes **Animal de compagnie** et **Camp** à partir de l'application mobile en faisant glisser vers le haut à partir de la barre grise dans l'écran Climatisation.

Le système de contrôle de la climatisation tente de maintenir vos réglages de climatisation jusqu'à ce que vous quittiez le mode Stationnement ou que vous le désactiviez manuellement. Évitez d'utiliser les modes **Maintenir la climatisation**, **Animal de compagnie** et **Camp** lorsque le niveau de recharge de la batterie est faible. Si le niveau de recharge de la batterie chute en dessous de 20 %, l'application mobile Tesla vous envoie des notifications à répétition vous rappelant de vérifier tout ce que vous avez laissé dans le véhicule Model 3.

**REMARQUE :** Les mises à jour de logiciel ne peuvent s'effectuer lorsque **Maintenir la climatisation**, **Animal de compagnie** ou **Camp** sont activés.

-  **AVERTISSEMENT :** Ne laissez jamais un enfant sans surveillance dans votre véhicule.
-  **AVERTISSEMENT :** Consultez les lois locales pour les restrictions sur les animaux de compagnie laissés dans les véhicules.
-  **AVERTISSEMENT :** Vous êtes responsable de la sécurité de votre chien ou animal de compagnie. Ne les laissez jamais longtemps dans le véhicule Model 3. Vérifiez souvent la température dans le véhicule et l'état de votre animal. Assurez-vous de disposer d'une couverture cellulaire suffisante sur votre téléphone et le temps nécessaire pour retourner à votre véhicule en cas de besoin.
-  **AVERTISSEMENT :** Dans le cas peu probable où votre système de contrôle de la climatisation aurait besoin d'un entretien, ou qu'il ne fonctionne pas comme prévu, évitez d'utiliser **Maintenir la climatisation**, **Animal de compagnie** et **Camp**. Ne vous fiez jamais sur votre véhicule pour protéger un être irremplaçable.
-  **AVERTISSEMENT :** Vous pouvez ajuster et surveiller à distance le système de climatisation à l'aide de l'application mobile. Cependant, si vous utilisez l'application mobile pour fermer le système de climatisation, **Maintenir la climatisation**, **Animal de compagnie** ou **Camp** s'arrête de fonctionner.

## Anti-surchauffe habitacle



L'Anti-surchauffe habitacle empêche qu'il ne fasse trop chaud dans l'habitacle lorsque la température ambiante est très élevée. Même s'il n'est pas nécessaire d'activer cette fonctionnalité chaque fois que vous sortez du véhicule Model 3, le système de climatisation peut réduire ou maintenir la température dans l'habitacle. Ceci peut aider à maintenir une température confortable dans l'habitacle de votre véhicule alors que ce dernier est stationné toute la journée au soleil. Après votre sortie du véhicule, l'Anti-surchauffe habitacle peut prendre jusqu'à 15 minutes pour s'activer. Cette fonctionnalité a été conçue pour le confort des passagers, elle n'a aucune incidence sur la fiabilité des composants de votre véhicule.

Pour l'activer, touchez **Contrôles** > **Sécurité** > **Anti-surchauffe habitacle** et choisissez :

- **Activer :** Le système de climatisation fonctionne lorsque la température dans l'habitacle dépasse 105 °F (40 °C) ou la température choisie, le cas échéant, sur l'écran tactile ou dans l'application mobile. Pour personnaliser les températures, vous pourriez avoir besoin de la version la plus récente de l'application mobile.
- **Pas de clim. :** Seuls les ventilateurs fonctionnent pour empêcher que les surfaces que vous touchez deviennent trop chaudes.
- **Désactivé :** Désactive l'anti-surchauffe habitacle.

Vous pouvez aussi activer l'Anti-surchauffe habitacle à distance par le biais de l'application mobile en touchant **Climatisation**. Faites glisser vers le haut à partir du menu inférieur et sélectionnez un réglage dans **Anti-surchauffe habitacle** (voir [Application mobile](#)).

Selon la première éventualité, l'Anti-surchauffe habitacle fonctionne jusqu'à 12 heures après votre sortie du véhicule Model 3 ou jusqu'à ce que l'énergie de la batterie descende sous les 20 %. L'Anti-surchauffe habitacle consomme de l'énergie et ceci peut réduire votre autonomie.

-  **AVERTISSEMENT :** En raison de la fermeture automatique des portes, de conditions climatiques extérieures extrêmes ou d'autres conditions empêchant de maintenir la température choisie, l'habitacle du véhicule peut devenir dangereusement chaud même si l'Anti-surchauffe habitacle est activée. Si la température dans l'habitacle dépasse souvent la température choisie, communiquez avec le service Tesla.
-  **AVERTISSEMENT :** Ne jamais laisser des enfants ou des animaux de compagnie dans le véhicule sans surveillance. En raison de la fermeture automatique des portes ou de conditions climatiques extérieures extrêmes, l'habitacle du véhicule peut devenir dangereusement chaud même si l'anti-surchauffe habitacle est activé.



### Conseils d'utilisation des commandes de climatisation

- Lorsque vous utilisez l'application mobile pour activer la climatisation, cette dernière est automatiquement éteinte après deux heures ou lorsque la charge de votre batterie descend sous les 20 %. Pour refroidir ou chauffer l'habitacle pour une plus longue période, rechargez le véhicule ou réactivez votre préférence en matière de climatisation par l'application mobile.
- Lorsque le véhicule Model 3 est stationné, vous pouvez entendre de l'habitacle le système de climatisation. Vous entendrez faiblement le ventilateur. Le système de climatisation tente de se sécher afin de réduire la formation d'humidité ou d'odeurs de moisi. Ceci est un processus normal.
- Le loquet de la prise de recharge peut geler lorsqu'il fait très froid ou qu'il y a du verglas. Dans les cas où vous ne pouvez pas retirer ou insérer le câble de recharge, ou si le véhicule n'est pas en Superchargement en raison du loquet gelé, activez **Dégivrer le véhicule** dans l'application mobile. Cela permet de dégeler la glace sur le loquet du port de recharge afin que le câble de recharge puisse être enlevé ou inséré. Voir [Meilleures pratiques par temps froid](#) pour en savoir plus.
- Si le système de climatisation est plus bruyant que vous le souhaitez, réduisez manuellement la vitesse du ventilateur.
- Le compresseur de la climatisation refroidit non seulement l'habitacle, mais aussi la batterie. Par conséquent, par temps chaud, le compresseur de la climatisation peut s'activer même si vous l'avez désactivé. Il s'agit d'un fonctionnement normal, car la priorité du système est de refroidir la batterie afin de garantir qu'elle se maintienne dans la plage de température optimale, d'en prolonger la durée de vie utile et d'en assurer le rendement optimal.
- Même lorsqu'il n'est pas en fonction, vous pourriez possiblement entendre votre véhicule Model 3 émettre un chuintement ou remarquer un bruit d'eau qui circule. Ces bruits sont tout à fait normaux et vous les entendrez lorsque les systèmes de refroidissement internes sont activés afin de soutenir certaines fonctions du véhicule, telles que d'entretenir la batterie basse tension et d'équilibrer la température de la batterie haute tension.
- Pour garantir un fonctionnement efficace du système de climatisation, fermez toutes les vitres et assurez-vous que la grille extérieure située devant le pare-brise est exempte de glace, de neige, de feuilles ou d'autres débris.
- Dans des conditions très humides, il est normal que le pare-brise s'embue légèrement lorsque vous activez la climatisation pour la première fois.
- Il est normal qu'une petite flaque d'eau se forme sous le véhicule Model 3 lorsqu'il est stationné. Le surplus d'eau produit par le processus de déshumidification est évacué sous le véhicule.
- Pour réduire la température dans l'habitacle par temps chaud, le ventilateur peut se mettre en route pour aérer l'habitacle lorsque le véhicule est stationné. Cela se produit seulement si le niveau de charge de la batterie est supérieur à 20 %.

# Ajustement des bouches d'aération avant et arrière



Model 3 est dotée d'un volet d'aération unique au niveau du visage qui s'étend sur toute la largeur du tableau de bord. Il est également doté de bouches d'aération dans le bas de la console arrière.

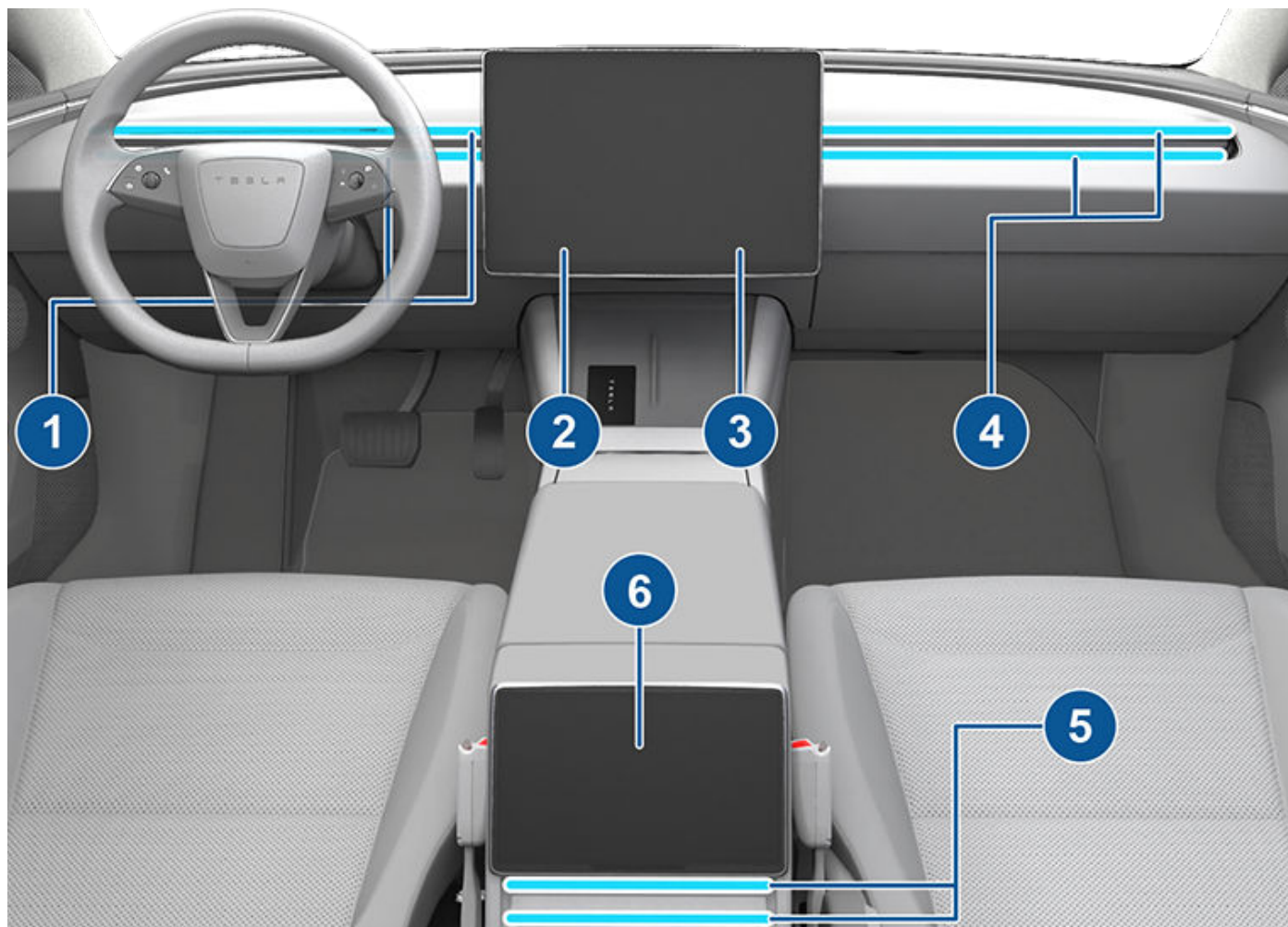

1. Bouche d'aération conducteur
2. Contrôles conducteur
3. Contrôles passager
4. Bouches d'aération passager
5. Bouches d'aération arrière
6. Contrôles arrière



## Ajustement des bouches d'aération avant et arrière

À l'aide des écrans tactiles, vous pouvez établir l'endroit précis où vous souhaitez diriger l'air de cette bouche d'aération quand vous chauffez ou climatisez l'habitacle. Lorsque le volet d'aération au niveau du visage se dirige vers vous, vous pouvez régler la direction du débit d'air de chaque volet d'aération. Pour régler la direction de la bouche d'aération, appuyez sur les vagues rayonnantes du ventilateur correspondant à l'écran tactile. L'air passe en une seule vague lorsque centré, ou se sépare en plusieurs flux d'air lorsque l'air est dirigé vers l'extérieur ou vers l'intérieur à partir de l'intérieur du ventilateur.

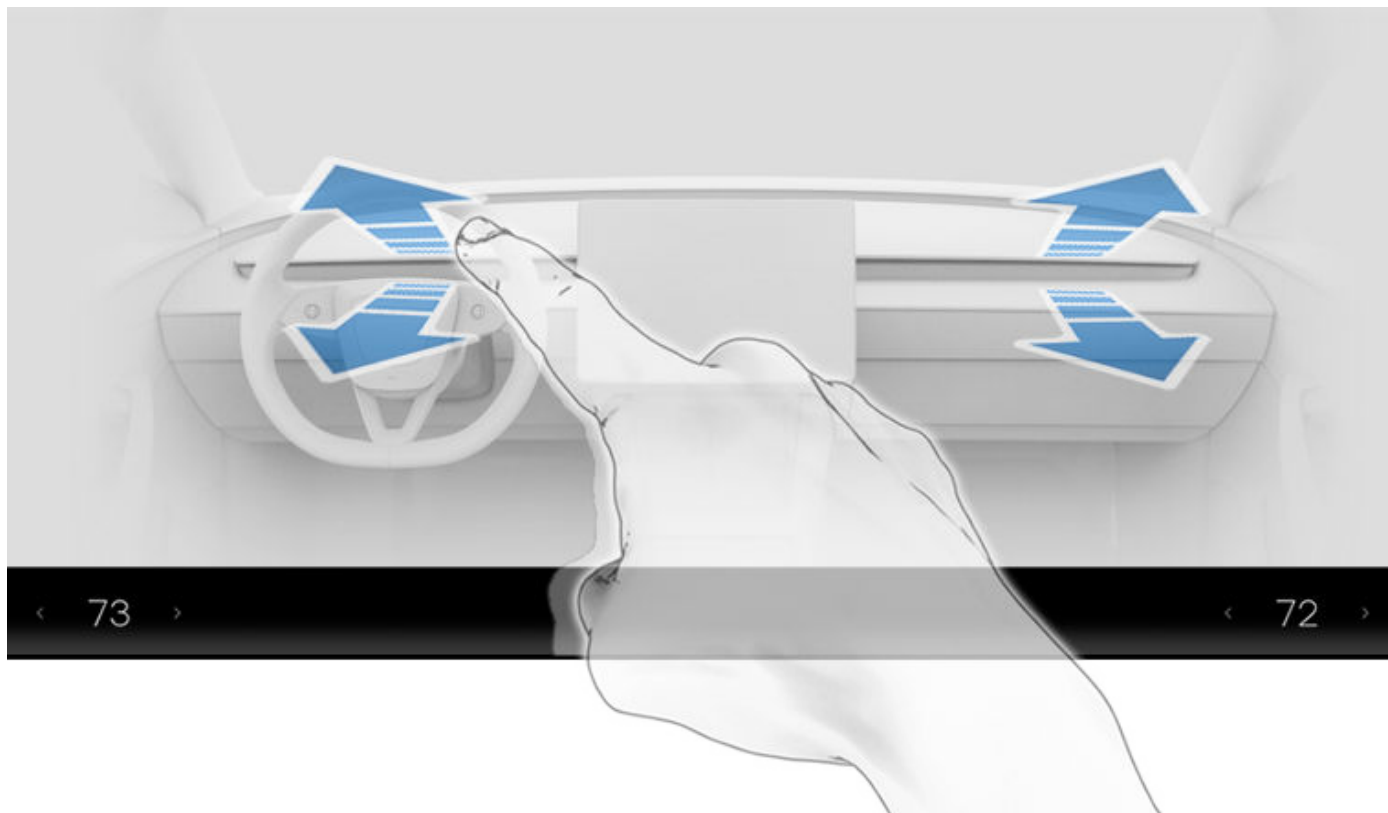

Pour désactiver la ventilation du passager avant lorsque le système de climatisation est en marche, touchez la vague d'air du passager avant sur l'écran tactile et suivez les instructions.

**REMARQUE :** Quand vous divisez un volet en deux jets d'airs différents, le jet d'air dans chaque direction n'est pas aussi puissant que si tout l'air circule dans une seule direction.

**REMARQUE :** L'air extérieur est aspiré dans la Model 3 par la grille située devant le pare-brise. Laissez la grille libre de tout obstacle comme des feuilles ou de la neige.

### Filtres à air d'habitacle

Model 3 est équipé d'au moins un filtre à air qui empêche le pollen, les poussières industrielles, la poussière de route et d'autres particules de pénétrer par les volets d'aération.

**REMARQUE :** Les filtres à air d'habitacle nécessitent un remplacement périodique. Voir [Intervalles d'entretien](#).





Pour vous assurer que votre véhicule Model 3 vous offre la meilleure expérience possible par temps froid, nous vous conseillons de respecter ces meilleures pratiques.

## Avant de conduire

Lorsque de la neige et de la glace s'accumulent sur votre véhicule, les pièces mobiles, comme les poignées de porte, les vitres, les rétroviseurs et les essuie-glaces peuvent geler. Pour profiter d'une autonomie et d'une performance optimales, il est préférable de réchauffer l'habitacle et la batterie avant de partir. Il existe plusieurs façons de procéder :

- Touchez **Planifier** sur l'écran de recharge ou de contrôle de la climatisation pour choisir une heure à laquelle vous souhaitez que votre véhicule soit prêt à conduire (voir [Recharge planifiée et départ planifié](#)).
- Dans l'application mobile, allez à **Climatisation** pour régler la température à celle désirée pour réchauffer l'habitacle. Ceci permet aussi de réchauffer la batterie haute tension au besoin.
- Dans l'application mobile, allez à **Climatisation** > **Dégivrer véhicule** pour faire fondre la neige, la glace et le givre sur le. Ceci permet aussi de réchauffer la batterie haute tension au besoin.

**REMARQUE :** Tesla recommande d'activer les réglages de climatisation au moins 30 à 45 minutes avant le départ (voir [Réglages de la climatisation](#)). La durée de la préparation dépend de la température extérieure et d'autres facteurs. Lorsque votre véhicule aura atteint la température désirée, vous recevrez une notification par l'application mobile.

## Prise de recharge

Si le loquet de votre prise de recharge est gelé et que le câble de recharge est coincé dans la prise de recharge, tentez de dégager le câble manuellement. Voir [Libération manuelle du câble de recharge](#).

Il est possible que le loquet de votre port de recharge gèle lorsque les conditions extérieures sont extrêmement froides ou glacées. Certains véhicules sont dotés d'un chauffage dans le port de recharge qui est activé lorsque vous allumez le dégivreur arrière par temps froid. Vous pouvez également faire fondre la glace sur le loquet du port de recharge en activant **Dégivrer véhicule** dans l'application mobile.

Vous pouvez aussi prévenir que le verrou du port de recharge gèle en utilisant les réglages **Planifier** (voir [Recharge planifiée et départ planifié](#)).

**REMARQUE :** Si le loquet de votre prise de recharge est gelé, il est possible que le câble de recharge ne s'insère pas correctement, mais qu'il soit tout de même capable de faire une recharge CA à un taux plus lent.

## Recharge

En utilisant le Planificateur de voyage (s'il est offert dans votre région) pour vous rendre jusqu'à un Superchargeur, le véhicule Model 3 préchauffe la batterie haute tension afin de vous assurer que sa température est optimale et qu'elle est prête à être rechargée lorsque vous arrivez au Superchargeur. Ceci réduit le temps requis pour la recharge. Voir (voir [Planificateur de voyage](#)).

**REMARQUE :** Tesla recommande d'utiliser le Planificateur de voyage pour naviguer jusqu'à un Superchargeur au moins 30 à 45 minutes avant l'heure d'arrivée afin de vous assurer que la température de la batterie et les conditions de recharge sont optimales. Si vous vous rendez à un Superchargeur qui se trouve à moins de 30 à 45 minutes, songez à préparer la batterie avant de conduire (voir [Avant de conduire](#)).

**REMARQUE :** Dans certaines conditions, le système thermique peut produire de la vapeur si votre véhicule est doté d'une pompe à chaleur (pour établir si votre véhicule est équipé d'une pompe à chaleur, touchez **Commandes** > **Logiciel** > **Informations supplémentaires à propos du véhicule**). Par exemple, par temps froid, de la vapeur inodore peut sortir du devant le véhicule lorsque ce dernier est rechargé à un Superchargeur. Cette condition est normale.

## Vitres

- Dans l'application mobile, allez à **Climatisation**, faites glisser l'écran vers le haut et sélectionnez **Dégivrer véhicule** pour aider à faire fondre la neige, la glace et le givre sur le pare-brise, les vitres et les rétroviseurs.
  - Par temps froid, le véhicule Model 3 ajuste automatiquement et légèrement la position des vitres pour qu'il soit plus facile d'ouvrir les portes.
- REMARQUE :** Pour éviter d'avoir à briser une vitre, connectez-vous toujours à une source d'alimentation basse tension externe avant d'ouvrir une porte lorsque le véhicule n'a plus de puissance.
- Utilisez l'application mobile pour planifier une visite d'entretien afin que Tesla installe à peu de frais un revêtement hydrophobe sur vos vitres latérales et arrière (pas sur le pare-brise).

## Portes

Lors de conditions hivernales extrêmes, vos poignées de porte peuvent être plus difficiles à ouvrir en raison des accumulations de glace. Dans une telle situation, vous pouvez utiliser l'application mobile pour ouvrir la porte du conducteur.





## Meilleures pratiques par temps froid

1. Dans l'application mobile, maintenez enfoncé un des quatre boutons de contrôle rapide et suivez les instructions pour le personnaliser avec **Déverrouiller porte**.
2. Lorsque vous êtes à côté de votre véhicule, touchez **Déverrouiller porte** pour ouvrir la porte du conducteur.

### Retirer la glace des poignées de porte

Lorsque l'hiver bat son plein, l'accumulation de glace dans les poignées de porte peut empêcher ces dernières d'ouvrir. Le processus pour libérer une poignée de porte Model 3 d'une accumulation de glace est légèrement différent des autres.

**REMARQUE :** En appliquant du WD-40 de façon préventive sur le pivot des poignées, vous pourrez prévenir les accumulations de glace.

- ⚠ ATTENTION :** N'utilisez pas d'outils ni de force excessive pour libérer une poignée de porte prise dans la glace.

**Si les poignées de porte de votre véhicule sont noires :** Effectuez les actions suivantes pour enlever la glace de votre poignée de porte :

1. Appuyez fermement sur la partie avant de la poignée. Elle s'enfoncera légèrement et la couche de glace devrait se briser.

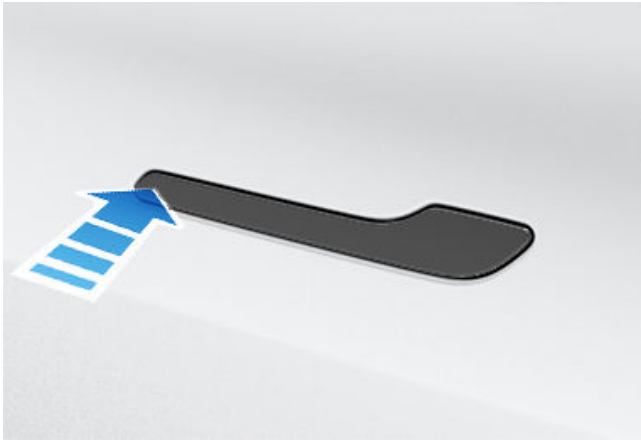

2. Appuyez sur la partie arrière de la poignée pour tenter de l'ouvrir normalement.
3. Une fois que vous arrivez à faire bouger la poignée de porte, ouvrez et fermez la porte à quelques reprises pour faire tomber toute accumulation de glace restante. Avant d'entrer dans le véhicule, assurez-vous que la poignée est bien rentrée (dans son logement), et vérifiez que la porte est bien fermée avant de prendre la route.

**Si les poignées de porte de votre véhicule sont argentées :** Vous pouvez habituellement enlever la glace en donnant quelques coup sur la poignée de porte avec votre poing. Effectuez les actions suivantes pour enlever la glace de votre poignée de porte :

- ⚠ ATTENTION :** Avant de commencer, enlevez vos bijoux ou tout objet qui pourrait endommager la peinture et n'utilisez ni outils ni force excessive.

1. Appuyez fermement sur la partie arrière de la poignée pour tenter de l'ouvrir.
2. Frappez avec le côté de votre poing autour de la poignée en effectuant un mouvement circulaire pour tenter de faire sortir la poignée et de briser toute accumulation de glace.
3. En visant la partie arrière plus large de la poignée, frappez avec le côté de votre poing pour tenter de faire sortir la poignée de porte. Au besoin, frappez plus fort et répétez les étapes de 1 à 3 jusqu'à ce que l'accumulation de glace tombe et que vous puissiez ouvrir la poignée de porte.

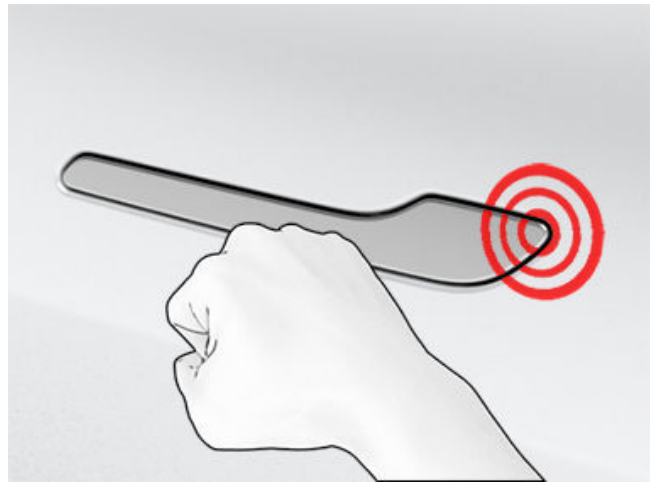

- ⚠ ATTENTION :** Ne frappez jamais assez fort pour bosser la carrosserie, utilisez la même force que pour cogner à la porte de votre voisin.

4. Une fois que vous arrivez à faire bouger la poignée de porte, ouvrez et fermez la porte à quelques reprises pour faire tomber toute accumulation de glace restante. Avant d'entrer dans le véhicule, assurez-vous que la poignée est bien rentrée (dans son logement), et vérifiez que la porte est bien fermée avant de prendre la route.

## Rétroviseurs

En cas d'accumulation de glace lorsque le véhicule est stationné, désactivez les **Rétroviseurs rabattables automatiquement**. Touchez **Contrôles > Rabattage automatique**. La glace peut empêcher le rabattement et le déploiement des rétroviseurs latéraux.

**REMARQUE :** Les rétroviseurs latéraux se réchauffent automatiquement, au besoin, pendant la préparation ou lorsque le dégivreur arrière est activé.



## Essuie-glaces

Si vous prévoyez que de la neige ou de la glace s'accumule sur le véhicule stationné, touchez **Contrôles > Entretien > Mode entretien des essuie-glaces**. Cette mesure soulève les essuie-glaces de façon à ce qu'ils adhèrent au pare-brise et soient dégivrés en même temps que le pare-brise (voir [Essuie-glaces et gicleurs de lave-glace](#)). Vous pouvez également activer les dégivreurs d'essuie-glace (le cas échéant). Voir [Réglages de la climatisation](#).

## Pneus et chaînes à neige

- Utilisez les pneus d'hiver pour améliorer l'adhérence dans la neige et sur la glace. Vous pouvez acheter des pneus d'hiver dans la boutique Tesla (voir [Types de pneus saisonniers](#)).
- Les chaînes à neige offrent un surcroît de traction pour la conduite dans la neige ou sur la glace. Vérifiez la réglementation locale pour savoir si des chaînes à neige sont recommandées ou exigées pendant les mois d'hiver. Voir [Utilisation de chaînes](#) pour en savoir plus.

Par temps froids, la pression des pneus de votre véhicule baissera. Si le témoin du système de surveillance de la pression des pneus (TPMS) s'allume, gonflez vos pneus avant de conduire. Vos pneus perdent un psi chaque fois que la température extérieure baisse de 10° F (6° C) (voir [Soins et entretien des pneus](#)). Une bonne pression des pneus permet de protéger vos pneus des nids de poule et d'augmenter l'autonomie de votre véhicule.

## Pendant la conduite

Le froid peut augmenter la consommation d'énergie, car la conduite et le chauffage de l'habitacle et de la batterie demandent plus de puissance. Suivez ces suggestions pour réduire la consommation d'énergie :

- Utilisez les sièges chauffants pour vous garder au chaud. Les sièges chauffants utilisent moins d'énergie que le chauffage de l'habitacle. Diminuer la température de l'habitacle et utiliser les sièges chauffants permet de réduire la consommation d'énergie (voir [Réglages de la climatisation](#)).
- Réduisez votre vitesse et évitez les accélérations fréquentes et rapides.

## Freinage récupératif

Le freinage récupératif peut être limité si la batterie est trop froide. Pendant que vous conduisez, la batterie se réchauffe et le freinage récupératif augmente (voir [Freinage récupératif](#)).

**REMARQUE :** Évitez de limiter le freinage récupératif en vous assurant d'allouer suffisamment de temps de préparation à votre véhicule ou en utilisant la fonction **Planifier** pour préparer le véhicule Model 3 avant votre départ (voir [Recharge planifiée et départ planifié](#)).

**REMARQUE :** Le freinage récupératif peut être temporairement réduit après que les pneus d'hiver soient installés, mais après une conduite assez brève, le véhicule Model 3 s'étalonne pour régler cette situation. Touchez **Entretien > Roues et pneus > Pneus** pour sélectionner les pneus d'hiver et accélérer ce processus.

## Batterie froide



Une icône de flocon bleue s'affiche sur l'écran tactile lorsqu'une partie de l'énergie emmagasinée dans la batterie n'est pas utilisable parce que la batterie est froide. Cette portion d'énergie inutilisable s'affiche en bleu sur l'indicateur de la batterie. Le freinage récupératif, l'accélération et le taux de recharge pourraient être limités. L'icône de flocon disparaît lorsque la batterie est assez chaude.

## Après la conduite

Laissez le véhicule Model 3 branché lorsque vous ne l'utilisez pas. C'est donc le système de recharge qui garde votre batterie chaude plutôt que la batterie elle-même (voir [Renseignements relatifs à la batterie haute tension](#)).

## Départ planifié

Lorsque le véhicule Model 3 est stationné et branché, utilisez les paramètres **Planifier** offerts sur les écrans Recharge et Climatisation pour définir l'heure à laquelle vous voulez que votre véhicule Model 3 soit prêt (voir [Recharge planifiée et départ planifié](#)). Votre véhicule détermine à quelle heure commencer la recharge pour que celle-ci soit complétée lors des heures creuses, et que l'habitacle et la batterie soient chauds à l'heure de votre départ.

## Entreposage

Si vous laissez le véhicule Model 3 stationné pendant une période prolongée, branchez le véhicule dans un chargeur pour empêcher toute perte d'autonomie et pour maintenir la batterie à une température optimale. Il est sécuritaire de laisser votre véhicule branché, et ce, pour quelque durée que ce soit.

Lorsqu'il n'est pas utilisé, le véhicule Model 3 se met en mode Veille pour préserver l'énergie. Limitez le nombre de fois que vous vérifiez l'état de votre véhicule à l'aide de l'application mobile, car votre véhicule est réactivé chaque fois et reprend une consommation normale de l'énergie.



## Meilleures pratiques par temps chaud

Pour vous assurer que votre véhicule Model 3 vous offre la meilleure expérience possible par temps chaud, nous vous conseillons de respecter ces meilleures pratiques.

### Avant de conduire

Il existe plusieurs façons de préparer votre véhicule pour un trajet, sans avoir à monter dans un véhicule déjà chaud :

- Touchez **Planifier** sur l'écran de recharge ou de contrôle de la climatisation pour choisir une heure à laquelle vous souhaitez que votre véhicule soit prêt à conduire (voir [Recharge planifiée et départ planifié](#)).
- Préconditionnez l'habitacle en modifiant la direction du flux d'air provenant des bouches d'aération et allumez ou éteignez les sièges chauffants. Dans l'application mobile, allez à **Climatisation** pour régler la température à celle désirée pour réchauffer l'habitacle.
- Dans l'application mobile, accédez à **Contrôles** pour aérer les fenêtres.  
**REMARQUE :** Tesla recommande d'activer les réglages de climatisation au moins 30 à 45 minutes avant le départ (voir [Réglages de la climatisation](#)). La durée de la préparation dépend de la température extérieure et d'autres facteurs. Lorsque votre véhicule aura atteint la température désirée, vous recevrez une notification par l'application mobile.
- Activez **Antisurchauffe habitacle**, qui empêche l'habitacle de devenir trop chaud dans des conditions ambiantes chaudes. Vous pouvez choisir que la climatisation ou seulement le ventilateur s'active lorsque la température dans l'habitacle dépasse 105 °F (40 °C) ou la température choisie (le cas échéant).

### Après la conduite

Laissez Model 3 branché lorsqu'il n'est pas utilisé, surtout si vous utilisez le preconditionnement ou la protection contre la surchauffe de l'habitacle. C'est le système de recharge qui garde votre habitacle à la bonne température, plutôt que la batterie elle-même (voir [Renseignements relatifs à la batterie haute tension](#)). De plus, il existe plusieurs façons de minimiser un habitacle chaud :

- Avant de quitter votre véhicule, utilisez le Mode chien pour garder l'habitacle frais pour les animaux de compagnie ou les denrées périssables. Voir [Maintenir la climatisation, Animal de compagnie et Camp](#) pour en savoir plus.
- Tesla recommande d'éteindre la climatisation environ 30 secondes avant d'appuyer sur Stationnement afin de réduire les flaques d'eau sous le véhicule.

- Garez-vous à l'ombre pour réduire la consommation d'énergie et maintenir des températures plus fraîches dans l'habitacle.
- Utilisez un pare-soleil (disponible dans la boutique Tesla) si vous devez vous garer à l'extérieur au soleil.
- Une fois garé, branchez Model 3 et **Planifiez** votre recharge. Votre véhicule détermine l'heure appropriée pour commencer la recharge afin qu'elle soit terminée pendant les heures creuses. L'habitacle et la batterie sont également préparés à l'heure de départ définie. Pour en savoir plus, voir [Recharge planifiée et départ planifié](#).

### Recharge

Lorsque vous utilisez le Planificateur de voyage ou que vous naviguez vers une station Superchargeur, votre véhicule prépare automatiquement la batterie pour une recharge plus efficace. En cas de chaleur extrême, vous ne verrez peut-être pas le message indiquant que le véhicule preconditionne la batterie lors de la navigation vers une station Superchargeur, mais il prépare toujours la batterie pour la recharge.

**REMARQUE :** Tesla recommande d'utiliser le Planificateur de voyage pour naviguer jusqu'à un Superchargeur au moins 30 à 45 minutes avant l'heure d'arrivée afin de vous assurer que la température de la batterie et les conditions de recharge sont optimales. Si vous vous rendez à un Superchargeur qui se trouve à moins de 30 à 45 minutes, songez à préparer la batterie avant de conduire (voir [Avant de conduire](#)).

Si possible, laissez votre véhicule branché sur un chargeur lorsqu'il n'est pas utilisé, même par temps chaud, surtout si vous utilisez le preconditionnement ou la protection contre la surchauffe de l'habitacle.

### Entreposage

Si vous laissez le véhicule Model 3 stationné pendant une période prolongée, branchez le véhicule dans un chargeur pour empêcher toute perte d'autonomie et pour maintenir la batterie à une température optimale. Il est sécuritaire de laisser votre véhicule branché, et ce, pour quelque durée que ce soit.

Lorsqu'il n'est pas utilisé, le véhicule Model 3 se met en mode Veille pour préserver l'énergie. Limitez le nombre de fois que vous vérifiez l'état de votre véhicule à l'aide de l'application mobile, car votre véhicule est réactivé chaque fois et reprend une consommation normale de l'énergie.



## Aperçu de la carte

L'écran tactile affiche une carte en tout temps (sauf quand le véhicule Model 3 fait marche arrière).

Utilisez vos doigts pour interagir avec la carte :

- Pour déplacer la carte dans une direction comme dans l'autre, appuyez, tenez et glissez avec un doigt.
- Pour faire tourner la carte dans une direction comme dans l'autre, appuyez et tournez avec deux doigts.
- Pour faire un zoom avant ou arrière sur la carte, agrandissez ou pincez respectivement avec deux doigts.

**REMARQUE :** Quand vous faites pivoter la carte ou que vous la déplacez, l'emplacement auquel vous vous trouvez ne fait plus l'objet d'un suivi. Le message « Suivi désactivé » s'affiche brièvement à côté de l'icône d'orientation de la carte, et l'icône devient grise. Pour réactiver le suivi, touchez l'icône d'orientation de la carte afin de choisir Nord en haut ou Destination en haut.

**REMARQUE :** La carte fait automatiquement des zooms avant et arrière lorsque l'itinéraire de navigation est actif.

Pour changer l'orientation de la carte, passez d'une option à l'autre :



**Nord en haut :** Le Nord est toujours en haut de l'écran.



**Direction en haut :** La direction dans laquelle vous conduisez est toujours en haut de l'écran. La carte pivote quand vous changez de direction. Cette icône est dotée d'une boussole intégrée qui indique la direction dans laquelle vous vous déplacez.

**REMARQUE :** Si vous touchez cette icône alors que vous naviguez vers une destination, un aperçu de l'itinéraire s'affiche.



L'aperçu de l'itinéraire est disponible lorsque vous naviguez vers une destination et s'affiche lorsque vous développez la liste des directions étape par étape (en la faisant glisser vers le bas). Lorsque vous fermez la liste des directions étape par étape en la faisant glisser vers le haut, la carte affiche l'orientation choisie précédemment.

## Affichage de la carte

Lorsque le véhicule Model 3 est stationné, les icônes suivants s'affichent sur la carte pour vous permettre de personnaliser les informations que vous voulez y voir. Pour accéder à ces icônes lorsque vous conduisez, touchez n'importe où sur la carte (les icônes disparaissent ensuite après quelques secondes).



Imagerie par satellite (si le véhicule est équipé de la connectivité haut de gamme).



Conditions du trafic (si le véhicule est équipé de la connectivité haut de gamme).



Détails de la carte (comme les points d'intérêt).

Appuyez sur un point de la carte et maintenez-y le doigt pour épingler un emplacement choisi. Quand vous placez une épingle ou touchez une épingle existante, l'emplacement choisi est centré sur la carte et un écran avec des détails à propos de cet emplacement s'affiche. À partir de cette fenêtre contextuelle, vous pouvez accéder à l'emplacement, ajouter ou supprimer l'emplacement de votre liste de destinations préférées (voir [Domicile, maison et destinations favorites](#)).



Emplacements de recharge. Affiche une liste contextuelle sur laquelle sont indiquées la ville et la proximité des stations correspondantes sur la carte. Les lieux de recharge comprennent les Superchargeurs Tesla, les sites de recharge à destination, les chargeurs rapides tiers et les chargeurs publics que vous avez déjà utilisés. Voir [Emplacements de stations de recharge](#). Touchez les icônes d'éclair dans la liste surgissante pour filtrer par type de recharge selon la puissance maximale.

**REMARQUE :** Dans certaines régions, les chargeurs rapides tiers sont également indiqués sur la carte par des épingles gris foncé lorsque vous affichez les chargeurs.

## Paramètres de navigation

**REMARQUE :** Les réglages de navigation offerts varient selon votre région et la configuration de votre véhicule.



L'icône des réglages de navigation s'affiche lorsque vous touchez ... alors que vous êtes en route vers une destination.

**REMARQUE :** Vous pouvez également accéder aux réglages de navigation en appuyant sur **Contrôles > Navigation**.

Touchez l'icône des réglages de navigation pour personnaliser selon vos préférences votre système de navigation (les réglages offerts varient selon votre région et la configuration de votre véhicule) :

- **Guide de navigation :** Appuyez sur **Voix** pour activer une lecture sonore des instructions de navigation.
- Touchez **-** ou **+** pour augmenter ou descendre le volume des instructions de navigation vocale. Le fait de l'abaisser complètement vers la gauche ou de toucher l'icône des haut-parleurs met les instructions en sourdine. Vous pouvez également couper/rétablir le son des instructions de navigation en touchant l'icône des haut-parleurs. Ce paramètre de volume s'applique uniquement aux instructions vocales du système de navigation. Le volume du lecteur multimédia et du téléphone reste inchangé.  
**REMARQUE :** Le volume peut être ajusté automatiquement selon la vitesse de conduite et les réglages de la climatisation.
- Activez la **Navigation automatique** si vous voulez que votre véhicule Model 3 lance une navigation dès que vous entrez dans votre véhicule. Les destinations sont prédites selon les itinéraires que vous utilisez fréquemment, l'heure du jour et les entrées au calendrier (voir [Navigation automatique](#)).
- Activez le **Planificateur de voyage** (s'il est offert dans votre région) pour ajouter des arrêts à des Superchargeurs au besoin. Les arrêts de Superchargement sont ajoutés aux itinéraires dans l'objectif de réduire le temps passé à conduire et à recharger votre véhicule (voir [Planificateur de voyage](#)).
- Activez **Navigation connectée** pour tracer automatiquement un itinéraire afin d'éviter le trafic intense et pour obtenir les conditions de circulation en temps réel le long des itinéraires de navigation, si cela est offert dans votre région (voir [Navigation connectée](#)).
- Touchez **Éviter les traversiers** pour obtenir automatiquement un itinéraire qui évite les traversiers.
- Appuyez sur **Éviter les péages** pour obtenir automatiquement et lorsque possible un itinéraire qui évite les péages.
- Touchez **Utiliser les voies de covoiturage** afin d'inclure les voies réservées aux véhicules à occupation multiple. Ceci est particulièrement utile lors de l'utilisation de la Navigation avec autopilote (voir [Navigation avec Autopilote](#)).

## Naviguer vers une destination

Pour accéder à un emplacement, touchez la barre de recherche dans le coin de la carte et saisissez une destination, envoyez-la depuis votre téléphone ou utilisez les commandes vocales (voir [Commandes vocales](#)) pour une adresse, un point de repère, une entreprise, etc. Lorsque vous touchez la barre de recherche, vous pouvez également choisir parmi les types d'emplacements suivants :

- Un emplacement enregistré en tant que **Domicile** ou **Travail** (voir [Domicile, maison et destinations favorites](#)).
- Destination de **Recharge** (voir [Emplacements de stations de recharge](#)).
- Une destination **Récente** (la destination la plus récente est inscrite en premier).
- Une destination que vous avez marquée comme **Favori** (voir [Domicile, maison et destinations favorites](#)).
- Un restaurant en vogue lorsque vous êtes **Affamé** ou une destination prisée (comme des musées ou les parcs d'attractions) lorsque vous vous sentez **Chanceux** (voir [Je me sens chanceux et J'ai faim](#)).

**REMARQUE :** Vous pouvez démarrer la navigation à distance à partir de votre appareil IOS® ou Android™ à l'aide de la fonction « Partager » de votre appareil après avoir donné l'accès à l'application mobile de Tesla.

Lorsque vous précisez un emplacement, l'écran tactile affiche un gros plan de votre itinéraire et une liste des directions étape par étape. Votre heure d'arrivée, durée de conduite et kilométrage estimés s'affichent dans le bas de la liste des directions. Remarquez ce qui suit au sujet de la liste de directions étape par étape :

- L'icône de batterie sur la liste de direction offre une estimation visuelle de l'énergie restante dans votre batterie une fois que vous arriverez à destination, et si vous faites le trajet complet pour revenir à votre emplacement actuel. Voir [Prévision de consommation d'énergie](#).
- Si une recharge est nécessaire pour atteindre votre destination et que le Planificateur de voyage est activé (et offert dans votre région), l'itinéraire de navigation inclura automatiquement les arrêts de Superchargement (voir [Planificateur de voyage](#)).
- Si vous ne disposez pas d'une quantité suffisante d'énergie pour atteindre votre destination et qu'aucun Superchargeur ne se trouve sur votre itinéraire, une alerte vous indique qu'il est nécessaire de recharger votre véhicule pour atteindre votre destination.
- Chaque étape est précédée de la distance à parcourir avant la manœuvre.
- Pour afficher le bas de la liste, vous devrez peut-être faire glisser la liste vers le haut.





- Touchez le haut de la liste pour la réduire.

Durant la navigation, la carte suit votre emplacement et affiche l'étape en cours de votre trajet. Vous pouvez, à tout moment, afficher votre trajet complet en faisant glisser vers le bas pour agrandir la liste des directions étape par étape ou en touchant l'icône d'Aperçu de l'itinéraire.

Pour arrêter la navigation, appuyez sur **Annuler** qui se trouve dans le coin inférieur de la liste des directions étape par étape.

**REMARQUE :** Si aucune connexion de données n'est disponible, les cartes embarquées vous permettent de naviguer vers n'importe quelle destination, mais vous devez saisir l'adresse complète et exacte.



Si **Navigation avec Autopilote** (si elle est offerte dans votre région) est activée, vous pouvez aussi l'activer pour l'itinéraire de navigation en touchant **Navigation avec Autopilote** dans la liste de directions étape par étape (lorsque la fonctionnalité est active, l'icône est bleue). La **Navigation avec Autopilote** est une fonctionnalité de conduite autonome (bêta) qui dirige votre véhicule Model 3 et le fait changer de voie sur les routes à accès contrôlé (comme les autoroute) en respectant votre itinéraire de navigation. Pour plus de détails, voir [Navigation avec Autopilote](#).

## Choisir un autre itinéraire

*Selon la région et de la configuration du véhicule, cette fonction pourrait ne pas être offerte pour votre véhicule. Votre véhicule doit être équipé de la Connectivité haut de gamme.*

Lorsque vous entrez une destination avec un seul arrêt, la carte affiche jusqu'à trois itinéraires possibles. Ceci vous permet de comparer les durées et les informations de circulation pour chaque itinéraire. Si vous ne sélectionnez pas un des itinéraires pendant la période allouée, le plus rapide sera automatiquement choisi.

## Ajouter des arrêts à votre itinéraire

Après avoir saisi une destination, modifiez votre itinéraire en ajoutant, supprimant ou réorganisant les arrêts. Touchez les trois points dans le bas de la liste des directions étape par étape pour voir les options de modification d'itinéraire.



**Ajouter un arrêt** vous permet d'ajouter un arrêt en cherchant un emplacement ou en ajoutant un Domicile ou une destination récente ou favorite. Vous pouvez également ajouter un arrêt en touchant une épingle sur la carte et en choisissant **Ajouter** dans la fenêtre qui s'affiche.



**Modifier un arrêt** vous permet de personnaliser votre itinéraire en ajoutant ou en supprimant des arrêts sur votre route. Faites glisser et placez des arrêts en touchant le signe « = » pour réorganiser votre voyage.

Vous pouvez également utiliser l'application mobile Tesla pour modifier votre itinéraire (si cela est offert dans votre région). Dans l'application mobile Tesla, allez à **Emplacements** > **Naviguer** et saisissez une destination, puis appuyez sur **Modifier trajet** > **Ajouter un arrêt** pour changer la route et appuyez sur **Envoyer au véhicule** pour partager le trajet avec votre véhicule.

**REMARQUE :** Requier la version 4.27.5 ou une version ultérieure de l'application mobile Tesla.

## Navigation automatique

**REMARQUE :** La Navigation automatique peut ne pas être offerte dans toutes les régions commerciales ou pour toutes les configurations de véhicule.

La Navigation automatique peut prédire une destination lorsque vous vous installez dans votre véhicule. Si le calendrier de votre téléphone est synchronisé à votre Model 3, et que le calendrier indique un événement à moins de deux heures du moment où vous vous entrez dans votre véhicule, la Navigation automatique vous suggérera l'emplacement de l'événement (si une adresse valide est liée à l'événement).

De plus, si vous êtes à la maison et que vous conduisez les jours de semaine (du lundi au vendredi) de 5 h à 11 h, la Navigation automatique peut vous proposer automatiquement un itinéraire vers votre destination travail prédéterminée (voir [Domicile, maison et destinations favorites](#)). De même, si vous vous trouvez au travail les jours de semaine entre 15 h à 23 h, la Navigation automatique peut vous proposer la route vers la destination maison.

Pour activer la Navigation automatique, touchez **Contrôles** > **Navigation** > **Navigation automatique**. Le calendrier de votre téléphone doit être synchronisé au véhicule Model 3 et l'événement doit comprendre une seule adresse exacte et valide (voir [Téléphone, calendrier et conférence Web](#)).

**REMARQUE :** Les instructions de navigation que vous entrez manuellement, ou que vous envoyez à votre Model 3, ont préséance sur les itinéraires proposés par la Navigation automatique.

## Je me sens chanceux et J'ai faim

**REMARQUE :** Les options « Je me sens chanceux » et « J'ai faim » peuvent ne pas être offertes dans toutes les régions commerciales ou pour toutes les configurations de véhicule.





## Cartes et navigation

En plus de naviguer vers une destination de votre choix, le véhicule Model 3 peut également vous suggérer des emplacements à proximité selon que vous êtes **Affamé** ou **Chanceux**. Dans la barre de navigation, appuyez sur **Affamé** ou **Chanceux Affamé** vous propose une liste des restaurants prisés, alors que **Chanceux** vous propose une liste des destinations populaires (comme des musées et des parcs d'attraction). Lorsque vous aurez trouvé une destination intéressante, touchez **Navigation** pour vous diriger vers cette destination.

Cette fonction nécessite la version la plus récente des Cartes de navigation. Pour télécharger, connectez votre véhicule Model 3 au réseau Wi-Fi et touchez **Contrôles** > **Logiciel** pour vérifier si une mise à jour est offerte (voir [Mises à jour des cartes](#)).

### Domicile, maison et destinations favorites

Si vous vous rendez souvent à une destination en particulier, ajoutez-la en tant que favori pour éviter d'avoir à saisir le nom ou l'adresse de ce lieu à chaque fois. Lorsque vous ajoutez une destination comme Favori, vous pouvez facilement vous y rendre en touchant la barre de recherche de navigation, puis en touchant **Favoris** et en la choisissant dans la liste de vos destinations favorites.



Pour ajouter une destination à votre liste des Favoris, touchez son épingle sur la carte, puis touchez l'icône en forme d'étoile sur l'écran contextuel qui s'affiche. Entrez un nom (ou laissez comme tel afin d'accepter le nom par défaut), puis touchez **Ajouter aux favoris**. L'étoile devient uniforme et la destination est incluse dans votre liste des favoris.

Pour supprimer une destination Récente ou Favorite, touchez-la dans votre liste de destinations et maintenez la pression jusqu'à ce qu'un **X** s'affiche. Puis, touchez le **X** pour supprimer cette destination de la liste.

Les emplacements **Domicile** et **Travail** s'affichent également dans la barre de recherche de la navigation. Touchez pour définir une adresse à l'emplacement correspondant. Après la saisie de l'adresse, touchez **Enregistrer comme domicile** ou **Enregistrer comme travail**. Puis touchez simplement ces raccourcis chaque fois que vous voulez naviguer jusqu'à votre domicile ou au travail.

Pour modifier ou supprimer les adresses correspondantes, maintenez enfoncé l'icône **Domicile** ou **Travail**. Une fenêtre contextuelle vous permet alors d'inscrire une nouvelle adresse et **Enregistrer comme domicile** ou **Enregistrer comme travail**. Après avoir enregistré un domicile ou un lieu de travail, le véhicule Model 3 peut vous inviter à naviguer jusqu'à votre travail, le matin, et jusqu'à votre domicile, le soir, et elle peut vous indiquer la durée du trajet selon les conditions

de circulation actuelles. Voir [Navigation automatique](#). Appuyez sur **Effacer le domicile** ou **Effacer le lieu de travail** pour supprimer complètement les adresses associées. En fonction de vos habitudes, le véhicule Model 3 peut vous proposer d'enregistrer un lieu comme domicile ou lieu de travail.

Pour des raisons de sécurité, si vous vendez le véhicule Model 3, nous vous recommandons de supprimer vos emplacements Domicile et Travail. Vous pouvez les supprimer individuellement ou par réinitialisation d'usine afin d'effacer toutes les données personnelles (touchez **Contrôles** > **Entretien** > **Réinitialisation d'usine**).

### Emplacements de stations de recharge

Pour afficher les emplacements de recharge sur la carte, touchez la barre de recherche de la carte, puis **Recharge**. Les emplacements de recharge sont indiqués dans une liste (l'emplacement le plus près est au haut de la liste) et ils sont représentés par les épingles correspondantes sur la carte. Touchez une épingle pour afficher plus de détails à propos d'un emplacement, pour vous y rendre ou pour l'indiquer en tant que favori.

Touchez les icônes d'éclair pour préciser les types d'emplacements de recharge que vous voulez inclure dans la carte (par défaut, la carte n'affiche que les Superchargeurs) :



Touchez pour inclure les bornes de recharge à basse puissance jusqu'à 70 kW, comme des emplacements de recharge à destination.



Touchez pour inclure les chargeurs haute puissance supérieurs à 70 kW.

**REMARQUE :** Dans certaines régions, les chargeurs rapides tiers sont également indiqués par des épingles gris foncé lorsque vous choisissez d'afficher toutes les stations de recharge.

L'apparence de l'épingle d'un emplacement de recharge procure la situation prévue de cet emplacement. Touchez l'épingle pour afficher plus de détails.



L'emplacement de Superchargeur est ouvert et le nombre affiché indique la quantité de bornes de Superchargeur libres au moment de l'arrivée.

**REMARQUE :** Un Superchargeur situé sur votre itinéraire actuel est de couleur noire (ou blanche si l'écran tactile est en mode Nuit).



L'emplacement du Superchargeur prévoit un volume élevé d'utilisateurs. Vous devrez peut-être attendre avant de charger.



L'emplacement de Superchargeurs fonctionne possiblement à capacité réduite.



L'emplacement de Superchargeurs est possiblement fermé.



Nous n'avons aucune donnée pour cet emplacement de Superchargeurs, mais il devrait être fonctionnel.



L'emplacement est soit un emplacement de recharge à destination, un chargeur rapide tiers ou un chargeur public que vous avez déjà utilisé. Touchez pour afficher plus de renseignements, par exemple, les restrictions d'utilisation et le courant de recharge disponible.

**REMARQUE :** Lorsque vous faites un zoom arrière et que plusieurs emplacements de recharge à destination se trouvent dans la zone, l'épingle est circulaire et affiche le nombre de stations. Touchez l'épingle pour faire un zoom avant, puis touchez une épingle individuelle pour les détails d'un emplacement de recharge en particulier.

Touchez l'épingle d'un emplacement de recharge pour faire apparaître une fenêtre à partir de laquelle vous pourrez :

- établir son emplacement exact et la distance approximative à partir de votre emplacement actuel.
- voir les services offerts à l'emplacement de recharge, dont les toilettes, les restaurants, l'hébergement, les commerces et l'accès Wi-Fi. Dans la fenêtre contextuelle d'un Superchargeur, touchez l'icône d'une commodité pour rechercher cette commodité aux alentours.
- Touchez l'icône de flèche pour naviguer jusqu'à l'emplacement de recharge.

**REMARQUE :** Lorsque vous naviguez vers un Superchargeur (ou un chargeur rapide tiers dans certaines régions), le véhicule Model 3 prépare la batterie afin de la préparer en vue de la recharge. Vous arriverez ainsi à l'emplacement avec une batterie à la température optimale, ce qui réduira le temps nécessaire à la recharge. Dans certaines circonstances (comme lorsqu'il fait froid), il est normal que les moteurs et les composants de votre véhicule fassent du bruit, car ils génèrent de la chaleur pour chauffer la batterie (voir [Recharge](#)).

- Affichez l'achalandage typique d'un Superchargeur à différentes heures du jour, ainsi que les frais de recharge et d'inactivité qui y sont associés (voir [Frais de Superchargeur](#)).

## Prévision de consommation d'énergie

Lorsque vous utilisez le système de navigation pour vous rendre à une destination, Model 3 vous aide à anticiper vos besoins en énergie en calculant la charge restante lorsque vous arriverez à destination. Lorsque vous utilisez le système de navigation, la carte affiche ce calcul à côté de l'icône de batterie sur la liste de directions étape par étape (voir [Naviguer vers une destination](#)). Lorsque la liste de directions étape par étape est rétrécie, touchez son sommet pour l'agrandir.

Le calcul qui permet d'anticiper l'énergie que vous utiliserez est basé sur votre style de conduite (vitesse anticipée, etc.) et sur des facteurs environnementaux (changements d'altitude, vitesse et direction du vent, températures ambiantes et prévues, densité de l'air et humidité, etc.). Lors de la conduite, le véhicule Model 3 étudie continuellement l'énergie qu'il utilise, améliorant la précision avec le temps. Model 3 prédit la consommation d'énergie en fonction du style de conduite de chaque véhicule. Par exemple, si vous conduisez de façon agressive pour un certain temps, le véhicule attribuera une plus grande consommation aux calculs futurs. Si vous achetez un véhicule Tesla usagé, nous recommandons d'effectuer une réinitialisation (**Contrôles > Entretien > Réinitialisation**) pour faire en sorte que la consommation d'énergie anticipée soit aussi juste que possible. Certains facteurs qui influencent la consommation d'énergie anticipée (comme les températures prévues et la vitesse du vent) sont accessibles lorsque le véhicule Model 3 est connecté à l'Internet.

Tout au long du trajet, votre véhicule Model 3 surveille l'utilisation d'énergie et met à jour les estimations d'énergie restante une fois que vous serez arrivé à destination. Un avertissement s'affiche sur la liste de directions étape par étape dans les situations suivantes :



- Un avertissement jaune apparaît quand il ne vous reste que très peu d'énergie pour atteindre votre destination et que vous devrez conduire lentement pour économiser l'énergie. Pour obtenir des conseils sur l'économie d'énergie, voir [Obtenir une autonomie maximale](#).
- Un avertissement rouge s'affiche lorsqu'il est nécessaire de charger le véhicule pour atteindre votre destination.

Pour établir si vous avez suffisamment d'énergie pour votre trajet aller-retour complet, touchez l'icône de batterie sur la liste de directions étape par étape afin d'afficher une estimation de l'énergie dont vous aurez besoin.

## Navigation connectée

Model 3 détecte la circulation en temps réel et ajuste automatiquement la durée du trajet et l'heure d'arrivée. Dans les cas où les conditions de circulation risquent de retarder votre heure d'arrivée et qu'un autre itinéraire est disponible, le système de navigation peut modifier l'itinéraire vers votre destination. Vous pouvez également préciser la durée des gains de temps minimale qu'il faut atteindre avant d'être détourné. Pour activer ou désactiver cette fonction, appuyez sur **Contrôles > Navigation > Navigation connectée**.

Lorsque la **Navigation connectée** est activée, des icônes d'état de la circulation en temps réel s'affichent le long des itinéraires de navigation lorsque ces états sont détectés (connectivité haut de gamme requise).

Apparaît lorsqu'un radar photo est détecté.



## Planificateur de voyage

Le Planificateur de voyage (s'il est offert dans votre région) vous permet d'effectuer des trajets plus longs en toute confiance. Lorsque la batterie doit être chargée pour arriver à destination, le planificateur de voyage peut vous guider vers un Superchargeur approprié. Le planificateur de voyage choisit un itinéraire et prévoit les durées de charge pour minimiser le temps passé à conduire et à recharger le véhicule. Pour activer le planificateur de voyage, touchez l'icône des paramètres de la carte (voir [Paramètres de navigation](#)), puis touchez **Planificateur de voyage**.

Quand le Planificateur de voyage est activé et qu'il est nécessaire d'effectuer une recharge pour atteindre votre destination, la liste de directions étape par étape indique les emplacements de Superchargement, une durée de charge recommandée à chaque Superchargeur et une estimation de la quantité d'énergie disponible quand vous arriverez à l'emplacement de Superchargement.

Pour supprimer les arrêts aux Superchargeurs et n'afficher que les directions, touchez **Retirer tous les arrêts de recharge** au bas de la liste des directions étape par étape. Si vous supprimez les arrêts de recharge, la liste des directions étape par étape peut afficher une alerte indiquant qu'une recharge est nécessaire pour atteindre votre destination. Pour ajouter des arrêts de Superchargement dans les directions étape par étape, touchez **Ajoutez des arrêts de recharge**.

Pendant la charge à un Superchargeur, l'écran de charge affiche le temps de charge restant nécessaire pour conduire jusqu'à votre prochain arrêt au Superchargeur ou destination (si vous n'avez plus besoin de charge). Si vous rechargez la batterie pour une période de temps plus longue ou plus courte, la durée de recharge aux Superchargeurs subséquents est modifiée en conséquence. Vous pouvez aussi utiliser l'application mobile pour vérifier le temps de recharge restant nécessaire.

**REMARQUE :** Lorsque vous naviguez vers un Superchargeur ou, dans certaines régions, vers un chargeur rapide tiers à l'aide du Planificateur de voyage, le véhicule Model 3 peut attribuer de l'énergie pour préchauffer la batterie pour que cette dernière soit à la température de recharge optimale lorsque vous arriverez au Superchargeur ou au chargeur rapide tiers. Cela permet de réduire le temps nécessaire à la recharge (voir [Recharge](#)).

Si le planificateur de voyage estime que vous n'aurez pas suffisamment d'énergie pour effectuer l'aller-retour et aucun Superchargeur ne se trouve sur votre route, le planificateur de voyage affiche une alerte en haut de la liste de directions étape par étape vous notifiant qu'il est nécessaire de procéder à une recharge afin d'atteindre votre destination.

**REMARQUE :** Si un Superchargeur qui se trouve sur votre trajet est en panne, le Planificateur de voyage affiche un avis et tente de modifier l'itinéraire pour vous faire passer par un autre emplacement de Superchargement.

## Mises à jour des cartes

Dès qu'elles sont disponibles, les cartes mises à jour sont transmises automatiquement à Model 3 par Wi-Fi. Pour vous assurer de les recevoir, connectez régulièrement votre Model 3 à un réseau Wi-Fi (voir [Wi-Fi](#)). L'écran tactile affiche un message pour vous aviser que de nouvelles cartes ont été installées.



## Aperçu

**REMARQUE :** Les applications multimédias varient en fonction de la région de mise en marché, de la configuration du véhicule, des options achetées et de la version du logiciel. Certaines des applications décrites peuvent ne pas être offertes pour votre région ou elles peuvent être remplacées par d'autres applications.

Le lecteur multimédia s'affiche dans la zone « Cartes » ou sur l'écran tactile et vous l'utiliserez pour faire jouer divers types de contenus multimédias. Vous pouvez glisser le lecteur multimédia vers le haut pour l'agrandir (pour parcourir vos options) ou vers le bas pour le réduire et ne voir qu'un lecteur miniature. Le mini-lecteur pratique, qui occupe moins d'espace sur l'écran tactile, affiche ce qui est en cours de lecture en offrant seulement les fonctions de base qui lui sont associées.

Les services d'écoute en continu sont offerts seulement lorsqu'une connexion est disponible (par exemple, Wi-Fi ou Connectivité haut de gamme). Pour certains services multimédias, vous pouvez utiliser un compte Tesla par défaut. Pour d'autres, vous pourriez devoir inscrire un authentifiant à la première utilisation.

Le lecteur multimédia affiche le contenu et les options associés à l'application (ou la source) choisie à partir du Lanceur d'applications ou dans la liste déroulante qui s'affiche dans le lecteur multimédia lorsque vous l'agrandissez :



**Radio :** Choisissez parmi les stations de radio disponibles ou touchez le clavier numérique pour syntoniser directement une fréquence précise. Touchez les flèches suivant et précédent afin de déplacer d'une fréquence à la suivante (ou précédente).



**Bluetooth :** Écoutez du contenu audio à partir d'un téléphone ou un autre appareil USB connecté à Bluetooth (voir [Lecture multimédia à partir d'appareils](#)).



**Diffusion en continu :** Écoutez le service audio en diffusion continue offert dans votre région (par exemple, Slacker Radio), le cas échéant.



**Spotify :** Écoutez les services radios offerts avec Spotify.

**REMARQUE :** Un compte Spotify Premium est requis pour son utilisation.



**Apple Music :** Écoutez les fichiers audio disponibles sur Apple Music.

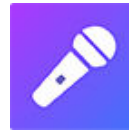

**Caraoke** (le cas échéant) : Chantez avec vos chansons préférées (voir [Caraoke](#)).



**TuneIn :** Écoutez du contenu audio offert sur TuneIn.



**Tidal :** Écoutez du contenu audio offert sur Tidal.

**REMARQUE :** Vous pouvez afficher ou cacher toute application ou source multimédia. Voir [Paramètres multimédias](#).

Lorsque vous écoutez un service de radio Internet ou de musique diffusé en continu, les options disponibles sur l'écran multimédia peuvent varier selon ce que vous écoutez. Touchez les flèches suivant (ou précédent) afin d'écouter la station, l'épisode ou la piste suivante (et dans certains cas précédente). Vous pouvez également passer au contenu précédent ou suivant à l'aide de la molette gauche du volant.

**REMARQUE :** Au lieu de lancer une autre application multimédia, vous pouvez changer la source dans l'écran du lecteur multimédia en choisissant une source dans la liste déroulante.

**REMARQUE :** Vous pouvez utiliser les commandes vocales pour ajuster les réglages et vos préférences multimédias, comme le volume, pour choisir les chansons que vous écoutez ou encore pour changer de source (voir [Commandes vocales](#)).

## Contrôles du volume

Voici comment ajuster le volume :

- Faites tourner le bouton situé du côté gauche du volant vers le haut ou vers le bas pour augmenter ou diminuer le volume, respectivement. Cela permet d'ajuster le volume du contenu multimédia, des commandes vocales et des appels téléphoniques.
- Le volume peut être ajusté selon votre vitesse de conduite et les réglages de la climatisation.
- Touchez les <> flèches associées à l'icône de haut-parleur dans le coin inférieur de l'écran tactile.
- Pour mettre le son en sourdine, appuyez sur le bouton de défilement de gauche. Appuyez de nouveau pour activer le son.
- Le fait d'appuyer sur le bouton de défilement de gauche lors d'une conversation téléphonique met en sourdine et le son, et votre microphone.



## Paramètres multimédias

**REMARQUE :** Les réglages offerts varient selon la région de mise en marché. Aussi, un réglage peut ne pas être offert pour toutes les sources audio.



Lorsque l'écran d'une source audio s'affiche, appuyez sur l'icône des réglages située dans la barre de recherche pour accéder aux réglages.

Vous pouvez ajuster ces paramètres :

- **Tonalité** : Faites glisser les curseurs pour ajuster le caisson de graves et une ou l'autre des bandes de fréquence (basse, basse/moyenne, moyenne, moyenne/aiguë et aiguë). Si votre véhicule est équipé du Système stéréo haut de gamme, vous pouvez ajuster l'immersion sonore et profiter d'une expérience musicale complète en faisant glisser le curseur du son immersif.
- **Balance** : Faites glisser le cercle central à l'emplacement dans le véhicule Model 3 où vous souhaitez concentrer le son.
- **Options** : Réglez vos préférences pour les fonctionnalités optionnelles. Par exemple, vous pouvez activer ou désactiver ce qui suit : **Commentaires DJ**, **Contenu explicite** et **Permettre le contrôle mobile**.
- **Sources** : Affiche toutes les sources multimédias offertes et vous permet de choisir d'afficher ou non chaque source. Vous pourriez vouloir cacher les sources multimédias que vous n'utilisez jamais. Une fois une source multimédia cachée, elle n'apparaît plus dans la liste déroulante du Lecteur multimédia ni dans le tiroir d'applications lorsque vous touchez le Lanceur d'applications. Vous pouvez choisir d'afficher de nouveau une source cachée en retournant dans l'écran des paramètres.

## Recherche de contenu audio



Touchez l'icône de la loupe afin de rechercher une chanson, un album, un artiste, un balado ou une station particulière. Vous pouvez également utiliser les commandes vocales pour effectuer une recherche en mode mains libres (voir [Commandes vocales](#)). Si offert, appuyez sur **HD**® pour lire les versions en haute définition de la fréquence sélectionnée.

## Caraoke

**REMARQUE :** En fonction de la configuration du véhicule et de la région, Caraoke pourrait ne pas être disponible pour votre véhicule.

En plus des divers services de diffusion en continu, votre véhicule pourrait être équipé du mode Caraoke. Allez à Lecteur multimédia et choisissez Caraoke dans le menu déroulant. Ou ajoutez Caraoke en tant qu'application dans le Lanceur d'application. Vous pouvez parcourir les chansons et choisir celle sur laquelle vous voulez chanter. Touchez l'icône de microphone pour activer ou désactiver la voix principale de la chanson. Après avoir désactivé le microphone, vous n'entendrez plus que les instruments et les chœurs. Touchez l'icône de paroles (qui se trouve à côté de l'icône de microphone) pour activer ou désactiver les paroles de la chanson.



**AVERTISSEMENT :** Ne lisez jamais les paroles du mode Caraoke pendant que vous conduisez. Vous devez toujours être à l'affût des conditions routières et du trafic. Lorsque vous conduisez, seuls les passagers doivent lire les paroles du mode Caraoke.

## Récents et favoris

Pour vous permettre d'y accéder facilement, les contenus écoutés récemment et favoris s'affichent dans le haut.



Pour ajouter une station de radio, un balado ou un fichier audio en cours de lecture à votre liste de favoris, touchez l'icône **Favoris** sur le lecteur multimédia.



Pour supprimer un élément parmi les favoris, touchez l'icône en surbrillance **Favoris**. Vous pouvez également supprimer les favoris en agrandissant le lecteur multimédia afin de montrer tous les favoris pour le type de contenu source applicable. Puis appuyez et maintenez un favori quelconque. Un **X** s'affiche sur tous les favoris et vous pouvez alors toucher le **X** pour les supprimer de votre liste de favoris.



Vos sélections récemment jouées sont mises à jour en continu pour que vous n'ayez pas à les supprimer.

**REMARQUE :** Les sélections que vous écoutez sur les stations de radio FM (le cas échéant) ne s'affichent pas dans votre liste de contenu récent.

## Lecture multimédia à partir d'appareils

### Clés USB

Insérer une clé USB dans le port USB avant (voir [Ports USB](#)). Touchez **Lecteur multimédia** > **USB**, puis le nom du dossier désiré.



**REMARQUE :** Si vous souhaitez lire des fichiers multimédias à partir d'une connexion USB, notez que le véhicule Model 3 ne reconnaît que les lecteurs flash. Pour écouter des médias d'autres types d'appareils (comme un iPod), vous devez connecter l'appareil par Bluetooth (voir [Appareils à connexion sans fil Bluetooth](#)).

**REMARQUE :** Le lecteur multimédia prend en charge les clés USB au format exFAT (le format NTFS n'est pas pris en charge à l'heure actuelle).

**REMARQUE :** Utilisez un port USB situé à l'avant de la console centrale. Les ports USB situés à l'arrière de la console ne servent que pour recharger des appareils.

**REMARQUE :** Dans certains véhicules fabriqués approximativement après le 1er novembre 2021, les ports USB de la console centrale peuvent seulement être utilisés pour recharger des appareils. Utilisez le port USB dans la boîte à gants pour toute autre fonction.

## Appareils à connexion sans fil Bluetooth

Jumelez votre appareil compatible Bluetooth à Model 3 (voir [Bluetooth](#)) pour lire des fichiers audio qui y sont stockés. Choisissez la source **Téléphone** du lecteur multimédia, touchez le nom de votre appareil Bluetooth, puis touchez **CONNECTER**.





## Aperçu

**REMARQUE :** Les options de divertissement peuvent varier selon la région de mise en marché, la date de fabrication et la configuration du véhicule.

L'écran tactile affiche l'écran Divertissement d'où vous pouvez faire votre choix parmi les applications suivantes :



**Théâtre :** Écoutez divers services de vidéo en continu (comme Netflix, YouTube, Hulu, etc.) alors que votre véhicule est stationné. Est offert seulement si le véhicule Model 3 est connecté au Wi-Fi ou s'il est doté de la Connectivité haut de gamme et qu'un signal cellulaire est offert.



**Arcade :** Voulez-vous jouer? Vous pourriez avoir besoin d'utiliser les boutons du véhicule volant ou une manette de jeu USB ou Bluetooth. Voir [Manettes de jeu](#).

**REMARQUE :** Dans certains véhicules fabriqués approximativement après le 1er novembre 2021, les ports USB de la console centrale peuvent seulement être utilisés pour recharger des appareils. Dans ces véhicules, vous devez utiliser le port USB de la boîte à gants.



**Boîte à jeux :** Jouer dans la Boîte à jouets lorsque le véhicule est stationné.



**AVERTISSEMENT :** Utilisez ces fonctionnalités seulement lorsque le véhicule Model 3 est stationné. Soyez toujours attentif à la route et à la circulation quand vous conduisez. Il est illégal et très dangereux d'utiliser ces fonctionnalités alors que vous conduisez.

**REMARQUE :** Vous pouvez également utiliser les commandes vocales pour accéder à ces fonctionnalités (voir [Commandes vocales](#)).

## Boîte à jeux

La Boîte à jeux de votre véhicule comprend des fonctionnalités qui peuvent être divertissantes. Voici un exemple des types de fonctionnalités que vous pouvez retrouver dans la Boîte à jeux :

Choisissez ce...	Pour ce faire...
Radiocassette	Si le véhicule Model 3 est équipé du système d'alerte piéton, amusez ces derniers avec une gamme de sons que vous pouvez diffuser à l'aide des haut-parleurs extérieurs du véhicule stationné. Voir <a href="#">Radiocassette</a> pour en savoir plus. <b>REMARQUE :</b> Avant d'utiliser Boombox dans les endroits publics, vérifiez les lois locales.
Émissions	Le plaisir peut être surprenant. Sélectionnez votre bruit de gaz favori et le siège ciblé. Utilisez le levier des clignotants ou la molette de défilement de gauche lorsque vous êtes prêt à déclencher votre farce. Les chanceux dont le véhicule est équipé du Système d'alerte piéton peuvent choisir de diffuser les sons à l'extérieur du véhicule stationné. Mais attendez, le plaisir ne s'arrête pas là! Utilisez l'application mobile pour effectuer des tests d'émissions à distance en touchant et en maintenant l'un des quatre boutons de commande rapide et en sélectionnant le bouton « pet ».
Jeu de lumières	Stationnez-vous, montez le volume, baissez vos vitres et profitez du spectacle. Programmez le jeu de lumières pour une heure ultérieure et personnalisez la chanson pour surprendre vos proches. <b>REMARQUE :</b> N'utilisez pas le Spectacle de lumières lorsque vous êtes stationné sur ou près d'une voie publique. Cela risque de distraire les autres utilisateurs de la route. Avant d'activer le Spectacle de lumières, le conducteur doit s'assurer que cette fonction est conforme aux lois et règlements locaux.



	<b>REMARQUE :</b> Le jeu de lumières vous permet de profiter de plusieurs spectacles personnalisés à partir d'une clé USB ou de les partager avec d'autres personnes (suivez les instructions à l'écran).
Mars	La carte affiche votre Model 3 comme le rover martien, et la boîte <b>À propos de votre Tesla</b> affiche le vaisseau spatial interplanétaire de SpaceX.
Port de charge arc-en-ciel	Quand la Model 3 est verrouillée et en charge, appuyez rapidement dix fois sur le bouton situé sur le connecteur mobile. Extra, non ?
Route Arc-en-ciel	Vous voulez encore des cloches à vache? Visitez Rainbow Road en quatre fois de suite pendant que l'Assistance au maintien de cap est activé.
Romantique	Vous ne pouvez pas griller des marrons sur des braises dans votre voiture, mais vous pouvez tout de même vous réchauffer autour de cette cheminée virtuelle avec vos proches. Préparez votre liste de musiques et commencez votre soirée romantique!
Bloc croquis	Libérez le Picasso en vous. Montrez-nous ce que vous savez faire! Touchez à <b>Publier</b> pour soumettre vos œuvres artistiques à la critique de Tesla.
TRAX	Il n'est jamais trop tard pour poursuivre votre rêve de devenir un DJ mondialement reconnu. Avec TRAX, votre véhicule peut devenir votre propre studio de musique. Alors que votre véhicule est stationné, choisissez parmi toute une gamme d'instruments et de sons uniques pour créer votre prochain grand succès. Le micro et les écouteurs ne sont pas inclus.
La réponse à la question fondamentale de la vie, de l'univers et de tout ce qui existe	Changez le nom de votre véhicule pour <b>42</b> (touchez <b>Contrôles &gt; Logiciel</b> et touchez le nom du véhicule). Remarquez le nouveau nom.
Colorisation du véhicule	À partir de l'écran tactile, changez le nom de votre véhicule Model 3. Touchez l'échantillon de couleur à côté du nom du véhicule et personnalisez la couleur extérieure, la teinte et bien plus encore.

## Radiocassette

**REMARQUE :** Boombox est offert seulement dans les véhicules équipés du Système d'alerte piéton.

**REMARQUE :** Avant d'utiliser Boombox dans les lieux publics, vérifiez les lois locales.

Avec Boombox, vous pouvez faire entendre des sons à l'extérieur de votre véhicule Model 3 stationné grâce au haut-parleur du Système d'alerte piéton. Par exemple :

- **Écouter sélection actuelle.**
- Utilisez **Mégaphone** pour projeter une version modulée de votre voix.
- Appuyez sur le klaxon pour faire jouer les cinq premières secondes de n'importe quel son provenant d'un appareil USB compatible.

**REMARQUE :** Si le mode Camp est activé dans Climatisation, vous pouvez sortir du véhicule et utiliser l'application Tesla pour régler le volume.

### Préparer une clé USB pour Boombox

Suivez ces étapes pour ajouter jusqu'à cinq sons personnalisés Boombox.

1. Avec l'aide d'un ordinateur, formatez la clé USB au format exFAT, MS-DOS FAT (pour Mac), ext3 ou ext4 (le format NTFS n'est pas pris en charge pour le moment).
2. Créez un dossier **Boombox** sur la clé USB.

**REMARQUE :** La clé USB ne peut contenir qu'un dossier. Par exemple, elle ne pourra pas être utilisée conjointement pour la caméra de tableau de bord.



3. Ajoutez des fichiers audio .wav et .mp3 au dossier. Vous pouvez ajouter autant de fichiers que possible à votre clé USB, mais la sélection affichée ne comprend que les cinq premiers classés par ordre alphabétique. Les noms des fichiers peuvent être de la longueur souhaitée et ils peuvent comprendre des lettres minuscules et majuscules, des chiffres de 0 à 9, des points (.), un tiret (-) et des barres de soulignement (\_).
4. Branchez la clé USB dans le port USB avant.  
**REMARQUE :** Dans certains véhicules fabriqués approximativement après le 1er novembre 2021, les ports USB de la console centrale peuvent seulement être utilisés pour recharger des appareils. Dans ces véhicules, vous devez utiliser le port USB de la boîte à gants.
5. Choisissez un son à partir de la clé USB en le sélectionnant dans le menu déroulant **Boombox**.

### Désinstaller des jeux

Il peut être pratique de désinstaller des jeux si vous voulez libérer de l'espace dans la mémoire embarquée de votre véhicule. Pour désinstaller un jeu, allez à **Arcade**, sélectionnez le jeu que vous voulez désinstaller, puis touchez **Désinstaller**. Une fois que vous avez désinstallé un jeu, vous devez le télécharger avant de pouvoir y jouer à nouveau.

### Manettes de jeu

Vous pouvez jumeler des manettes de jeu Bluetooth classique au véhicule Model 3 en suivant les mêmes étapes que pour jumeler un téléphone (voir [Téléphone, calendrier et conférence Web](#)). Une fois le jumelage réussi, la manette se connecte automatiquement au véhicule. Une fois la manette connectée, vous pouvez l'utiliser pour jouer à certains jeux. Model 3 prend en charge jusqu'à deux appareils Bluetooth à la fois (comme deux manettes, ou un téléphone et une manette).

Pour les véhicules fabriqués avant (approximativement) le 1er novembre 2021, vous pouvez connecter des manettes de jeu compatibles USB dans les ports USB avant de la console centrale. Dans les véhicules fabriqués après (approximativement) le 1er novembre 2021, vous devez utiliser le port USB de la boîte à gants.

## Composants haute tension

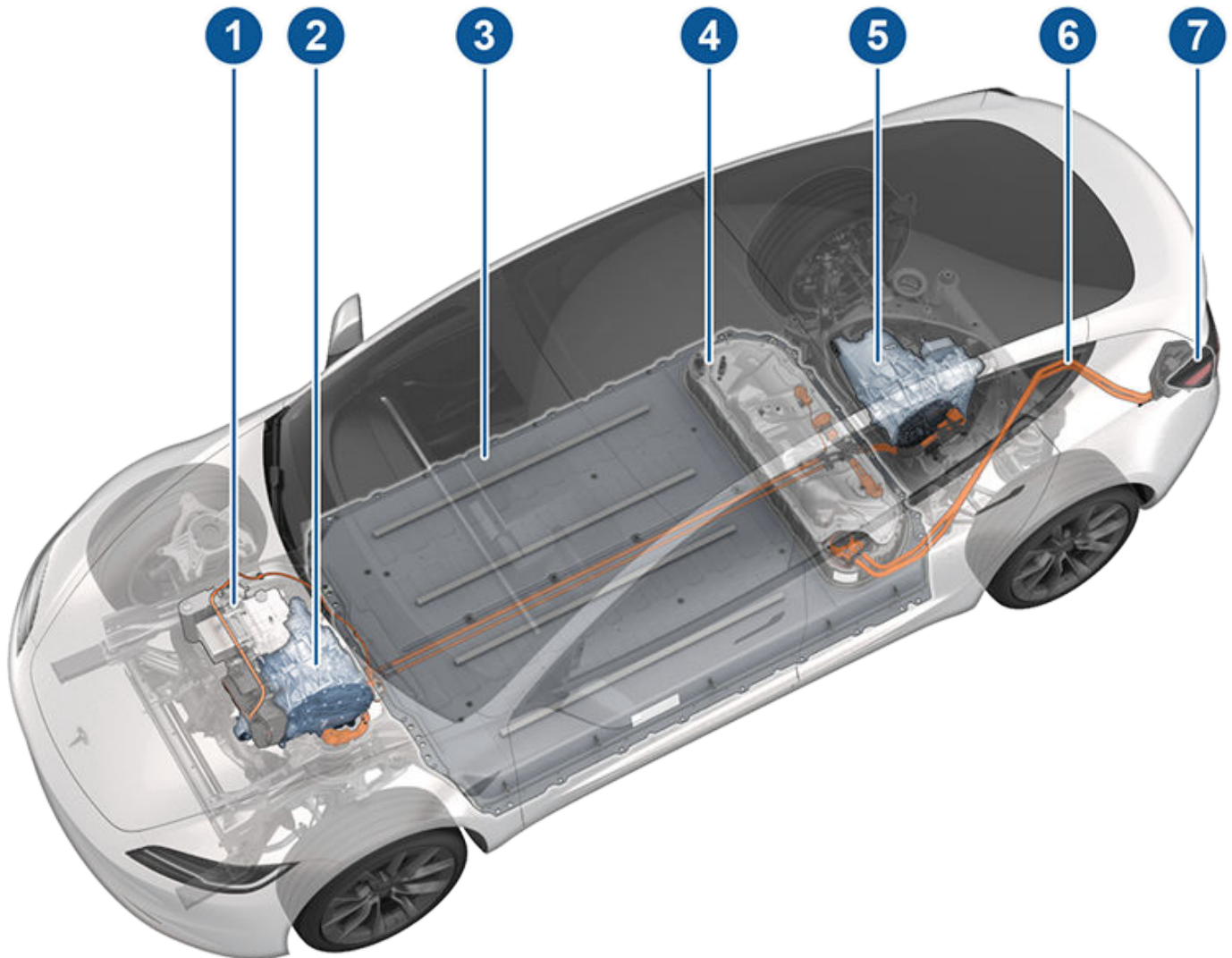

1. Pompe à chaleur
2. Moteur avant (véhicules à double moteur uniquement)
3. Batterie haute tension
4. Panneau d'accès au service pour les composants haute tension (Penthouse)
5. Moteur arrière
6. Lignes à haute tension
7. Port de recharge

**⚠ AVERTISSEMENT :** Le système haute tension ne possède aucun composant réparable par l'utilisateur. Ne démontez, ne retirez ou ne remplacez pas les composants, câbles ou connecteurs haute tension. Les câbles haute tension sont généralement de couleur orange pour faciliter leur identification.

**⚠ AVERTISSEMENT :** Lisez et suivez toutes les instructions fournies par les étiquettes apposées sur la Model 3. Ces étiquettes sont fournies pour votre sécurité.

**⚠ AVERTISSEMENT :** Dans le cas peu probable d'un incendie, communiquez immédiatement avec les services d'incendie locaux.



## Équipement de recharge

L'équipement de recharge spécifiquement conçu pour la recharge de votre Model 3 est disponible auprès de Tesla.

Pour obtenir des informations à propos de l'équipement de recharge **offert pour votre région**, visitez <http://shop.tesla.com>.

- Le Wall Connector, à installer dans votre espace de stationnement, est le moyen le plus rapide de recharger quotidiennement votre véhicule .
- Un connecteur mobile peut être branché dans la plupart des prises de courant normales. Lorsque vous utilisez un connecteur mobile, attachez l'adaptateur intelligent (si nécessaire) au connecteur mobile avant de le brancher dans la prise de courant, puis branchez votre véhicule.
- Tesla offre également des adaptateurs qui permettent le branchement dans les bornes de recharge publiques les plus utilisées dans votre région. À une borne de recharge publique, fixez d'abord l'adaptateur au connecteur de recharge de la borne, puis branchez votre véhicule .



Model 3 Elle est équipée de l'une des batteries les plus sophistiquées au monde. Pour préserver la batterie haute tension, il est important de **LAISSER VOTRE VÉHICULE BRANCHÉ** quand il ne sert pas. Cette consigne est particulièrement importante si vous ne prévoyez pas de conduire le véhicule Model 3 pendant plusieurs semaines.

**REMARQUE :** Lorsqu'il est à l'arrêt et débranché, votre véhicule utilise périodiquement l'énergie de la batterie pour effectuer des tests de système et pour la recharge de la batterie basse tension, le cas échéant.

Il n'y a aucun avantage à attendre que le niveau de la batterie soit bas avant de la recharger. La batterie est d'ailleurs plus performante quand elle est régulièrement chargée.

**REMARQUE :** Si vous laissez la batterie se décharger jusqu'à 0 %, d'autres composants peuvent être endommagés ou peuvent devoir être remplacés (par exemple, la batterie basse tension). Dans cette éventualité, vous serez responsable des frais de réparation et de transport. Les frais occasionnés par la décharge de la batterie ne sont pas couverts par la garantie ou sous la politique de l'assistance routière.

Il est possible que le régime de charge maximal de la batterie diminue légèrement après un nombre important de séances de recharge en CC comme celles des Superchargeurs. Pour garantir une autonomie de conduite et une sécurité de la batterie optimales, la vitesse de recharge de la batterie diminue lorsque cette dernière est trop froide, lorsqu'elle est presque entièrement chargée et lorsque son état change avec le temps et l'utilisation. Ces altérations d'état sont liées aux propriétés physiques de la batterie et peuvent augmenter de quelques minutes la durée totale d'utilisation de superchargement. Vous pouvez réduire le temps de la recharge en utilisant le Planificateur de voyage (s'il est offert dans votre région) pour réchauffer la batterie alors que vous roulez vers un Superchargeur. Voir [Planificateur de voyage](#) pour en savoir plus.

## Entretien de la batterie

Ne laissez jamais la batterie se décharger complètement.

Même quand vous ne conduisez pas le véhicule Model 3, la batterie se décharge très lentement pour alimenter les composants électroniques embarqués. La batterie peut perdre sa charge à un taux approximatif de 1 % par jour. Le taux de perte de charge peut varier en fonction de facteurs environnementaux (comme les temps froids), de la configuration du véhicule et de vos réglages choisis sur l'écran tactile. Il peut arriver que le véhicule Model 3 reste débranché pendant une longue période (à l'aéroport pendant un voyage par exemple). Dans ces situations, gardez cette valeur de 1 % à l'esprit pour vous assurer que la batterie dispose toujours d'un niveau de charge suffisant. À titre d'exemple, la batterie peut se décharger d'environ 14 % sur une période de deux semaines (14 jours).

Le fait de décharger la batterie jusqu'à 0 % peut causer des dommages à des composants du véhicule. Pour éviter une décharge complète, le véhicule Model 3 passe en mode de faible consommation lorsque le niveau de charge affiché chute et indique presque 0 %. Dans ce mode, la batterie arrête d'alimenter les composants électroniques embarqués et la batterie auxiliaire de basse tension. Une fois en mode de faible consommation, branchez immédiatement le véhicule Model 3 afin d'éviter de devoir effectuer un démarrage de secours et de devoir remplacer la batterie de basse tension.

**REMARQUE :** Si le véhicule Model 3 ne répond pas et ne se déverrouille pas, ne s'ouvre pas ou ne recharge pas, il se peut que la batterie de basse tension soit déchargée. Dans cette situation, essayez d'effectuer un démarrage de secours de la batterie basse tension (voir [Démarrage de secours](#)). Si le véhicule ne répond toujours pas, utilisez l'application mobile pour prendre un rendez-vous d'entretien.

## Limites de température

Pour de meilleures performances sur le long terme, n'exposez pas le véhicule Model 3 à des températures ambiantes supérieures à 60 °C (140 °F) ou inférieures à -30 °C (-22 °F) pendant plus de 24 heures consécutives.

## Fonction Économie d'énergie

Model 3 Le véhicule est doté d'une fonction d'économie d'énergie qui réduit la quantité d'énergie consommée lorsque le véhicule Model 3 n'est pas utilisé. Sur les véhicules plus neufs, cette fonction est automatisée pour offrir un niveau optimal d'économie d'énergie. Toutefois, sur les véhicules plus vieux, vous pouvez contrôler l'énergie utilisée par l'affichage en touchant **Contrôles > Affichage > Économies d'énergie**. Pour plus de renseignements sur l'optimisation de l'autonomie et l'économie d'énergie, voir [Obtenir une autonomie maximale](#).

## Véhicule submergé

Comme pour tout véhicule, si votre véhicule Tesla a été exposé à une inondation, à des événements météorologiques extrêmes ou s'il a été submergé (spécialement dans de l'eau salée), considérez cet événement comme un accident et communiquez avec votre compagnie d'assurance pour obtenir de l'aide. N'essayez pas de faire fonctionner votre véhicule avant que Tesla ne l'inspecte, mais faites-le remorquer ou déplacer loin de toute structure.

**REMARQUE :** Les dommages causés par l'eau ne sont couverts par aucune garantie.







### Avertissements et mises en garde liés à la batterie

 **AVERTISSEMENT** : Le système haute tension doit **uniquement** être entretenu par un technicien qualifié. La batterie ne doit en aucun cas être ouverte ou modifiée. Ne démontez, ne retirez ou ne remplacez pas les composants, câbles ou connecteurs haute tension. Les câbles haute tension sont généralement de couleur orange pour faciliter leur identification.

 **ATTENTION** : Si le niveau de charge de la batterie descend à 0 %, vous devez la brancher. Si la batterie demeure débranchée pendant longtemps, il peut arriver qu'il ne soit plus possible de charger ou d'utiliser le véhicule Model 3 sans recourir à un démarrage de secours ou sans remplacer la batterie de basse tension. Si vous laissez le véhicule Model 3 débranché pendant une longue période, vous risquez d'endommager irrémédiablement la batterie. Si vous n'arrivez pas à recharger le véhicule Model 3 après avoir tenté un démarrage de secours de la batterie basse tension, planifiez un rendez-vous d'entretien.

 **ATTENTION** : La batterie ne nécessite aucun entretien de la part du conducteur. Ne retirez pas le bouchon de remplissage du liquide de refroidissement et n'ajoutez pas de liquide. Si l'écran tactile vous avertit que le niveau de fluide est bas, planifiez un rendez-vous d'entretien à l'aide de l'application mobile.

 **ATTENTION** : N'utilisez pas la batterie comme source d'alimentation fixe. Cela annule la garantie.



## Ouverture du port de recharge

Le port de recharge du véhicule Model 3 est logé derrière une trappe, dans le feu arrière côté conducteur. Stationnez le véhicule Model 3 de sorte que le câble atteigne facilement la prise de recharge.

Lorsque le véhicule Model 3 est stationné (mode P), appuyez brièvement sur le bouton du câble de recharge Tesla pour ouvrir la porte du port de recharge.



Vous pouvez également ouvrir la porte de la prise de recharge en suivant l'une de ces méthodes :

- Sur l'écran tactile, touchez **Contrôles** et touchez l'icône du port de recharge (éclair).
- Sur l'écran tactile, allez à **Contrôles > Recharge > Ouvrir le port de recharge**.
- Appuyez dans le bas de la porte du port de recharge quand le véhicule Model 3 est déverrouillé.
- Utiliser les commandes vocales pour ouvrir la porte du port de recharge (voir [Commandes vocales](#)). Vous pouvez aussi utiliser les commandes vocales pour fermer la porte du port de recharge, ou encore pour commencer ou arrêter la recharge.

**REMARQUE :** L'image suivante est présentée à titre indicatif uniquement. Selon la région de mise en marché et sa date de fabrication, votre port de recharge peut être légèrement différent.

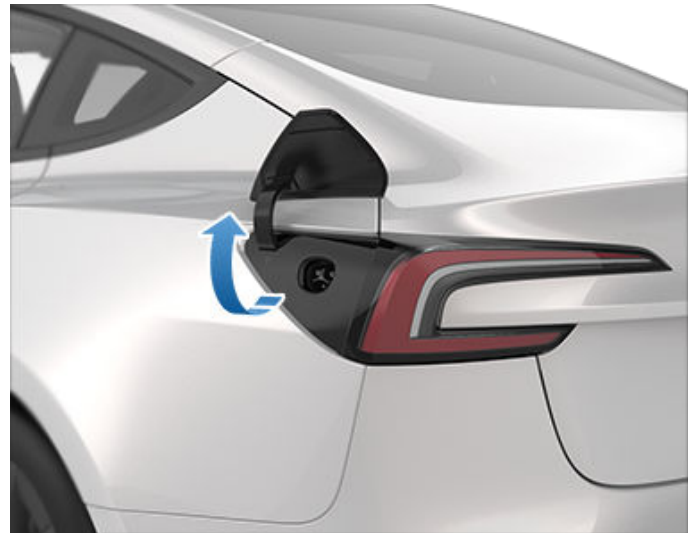

**REMARQUE :** Le « T » de Tesla s'illumine lorsque vous ouvrez la porte du port de recharge. Si vous n'insérez pas de câble de charge dans la prise de recharge quelques minutes après l'ouverture de la porte de la prise de recharge, cette dernière se ferme. Dans ce cas, utilisez l'écran tactile pour rouvrir la trappe de la prise de recharge.

**REMARQUE :** Il est possible que le loquet de votre port de recharge gèle lorsque les conditions extérieures sont extrêmement froides ou glacées. Certains véhicules sont dotés d'un chauffage dans le port de recharge qui est activé lorsque vous allumez le dégivreur arrière par temps froid. Vous pouvez également faire fondre la glace sur le loquet du port de recharge en activant l'option de préparation à l'aide de l'application mobile. Pour éviter que ceci se produise, utilisez les paramètres **Planifier** offerts sur les écrans Recharge et Climatisation, pour définir une heure de départ et activer l'option de préparation (voir [Recharge planifiée et départ planifié](#)).

**ATTENTION :** N'essayez pas d'ouvrir de force la porte de la prise de recharge.

## Branchement

Vous pouvez modifier la limite de recharge et le courant de recharge à l'aide de l'écran tactile (voir [Paramètres de recharge](#)).

Pour recharger la batterie à partir d'une borne de recharge publique, branchez l'adaptateur approprié dans le port de recharge du véhicule, puis branchez le connecteur de recharge de la borne à l'adaptateur. Les adaptateurs les plus couramment utilisés pour chaque région du marché sont fournis. En fonction de l'équipement de recharge que vous utilisez, vous devrez peut-être démarrer et arrêter la recharge à l'aide des commandes de l'équipement de recharge.

Si vous utilisez le connecteur mobile, branchez-le dans la prise d'alimentation avant de le raccorder au véhicule Model 3.



# Instructions de recharge

Alignez le connecteur sur le port de charge et insérez-le à fond. Si le connecteur est correctement inséré, la recharge démarre automatiquement une fois que le véhicule Model 3 :

- engage le loquet qui maintient le connecteur en place;
- Le véhicule passe en mode Stationnement (P), s'il n'y était pas déjà.
- Chauffe ou refroidit la batterie, au besoin. Si le chauffage ou le refroidissement de la batterie s'impose, il s'écoulera un certain temps avant le début de la charge.

**REMARQUE :** Dès que le véhicule Model 3 est branché, mais sans que la recharge ne soit lancée, il prélève de l'énergie de l'équipement de recharge au lieu d'utiliser l'énergie stockée dans la batterie. Ainsi, si vous êtes assis dans le véhicule Model 3 et que vous vous servez de l'écran tactile pendant que le véhicule est stationné et branché, l'énergie utilisée par le véhicule Model 3 provient de l'équipement de recharge et non pas de la batterie.

Dans certains cas, lorsque le véhicule Model 3 est branché mais ne consomme que très peu d'énergie, il peut s'alimenter directement de la batterie. Ainsi, si vous laissez le véhicule Model 3 branché pendant plusieurs jours sans l'utiliser, il se peut qu'il tire progressivement une petite quantité d'énergie directement de la batterie pour alimenter les systèmes du véhicule.

Une fois que la batterie est suffisamment déchargée, elle recommence à se recharger pour atteindre de nouveau sa limite de recharge. Selon le moment où vous vérifiez, il se peut que la batterie ne se soit pas encore suffisamment déchargée pour déclencher un cycle de recharge. Par conséquent, elle peut être légèrement en dessous de la limite de recharge même après avoir été branchée pendant une longue période. Ceci est normal et le véhicule Model 3 recommencera à se charger une fois qu'il aura été suffisamment déchargé. Sinon, pour commencer manuellement un nouveau cycle de recharge, débranchez puis rebranchez le véhicule Model 3.



**ATTENTION :** L'extrémité du connecteur du câble de recharge peut endommager la peinture s'il frotte contre le véhicule Model 3.

## Témoin de la prise de recharge

- **BLANC (OU BLEU PÂLE) :** La trappe de la prise de recharge est ouverte. Model 3 prêt à recharger et le connecteur n'est pas inséré, ou le loquet du porte de charge est déverrouillé et le connecteur est prêt à être retiré.

**REMARQUE :** s'il est équipé d'un port de recharge de première génération, le port de recharge lorsque le véhicule n'est pas en cours de recharge et que la température ambiante est de moins de 41° F (5° C). Dans ce cas, le voyant du port de recharge est blanc.

- **BLEU :** Le chargeur est branché, mais le véhicule Model 3 ne recharge pas (comme lorsque la Recharge planifiée est active).
- **BLEU CLIGNOTANT :** Model 3 communique avec le chargeur, mais n'a pas encore entamé la recharge (comme lorsque le véhicule se prépare pour la recharge).
- **VERT CLIGNOTANT :** La recharge est en cours. À mesure que la charge du véhicule Model 3 progresse, la fréquence du clignotement du témoin ralentit.
- **VERT EN CONTINU :** La recharge est terminée.
- **AMBRE EN CONTINU :** Le connecteur n'est pas complètement inséré. Alignez de nouveau le connecteur sur la prise de recharge et insérez-le à fond.
- **AMBRE CLIGNOTANT :** Model 3 Le courant de charge du véhicule est réduit (charge par c.a. uniquement).
- **ROUGE :** Il y a présence d'une anomalie provoquant l'interruption de la charge. Vérifiez si une alerte est affichée sur l'écran tactile.

## État de recharge

L'état de la recharge s'affiche dans le haut de l'écran de l'état de recharge du véhicule lorsque la porte du port de recharge est ouverte.

1. **Temps restant :** Le temps estimé restant à la recharge pour atteindre votre limite établie (voir [Paramètres de recharge](#))

**REMARQUE :** Lorsque vous rechargez votre véhicule à sa pleine capacité, il peut continuer à recharger à puissance faible même lorsqu'il est indiqué que la recharge est terminée. Cela est tout à fait normal. Comme l'énergie ajoutée à ce moment-là est de faible puissance, il n'est normalement pas avantageux de poursuivre la recharge.

2. **Recharge en cours :** L'alimentation actuelle du chargeur.
3. **Vitesse de recharge :** La tension maximale disponible provenant du câble de recharge branché.
4. **Autonomie gagnée :** Augmentation estimée de l'autonomie atteinte par la session de recharge
5. **Autonomie :** Affiche l'autonomie restante estimée ou le pourcentage d'énergie (en fonction du réglage de votre affichage) disponible.

**REMARQUE :** Pour modifier la façon dont les unités d'énergie s'affichent, appuyez sur **Contrôles > Affichage > Affichage d'énergie**.



6. **État de la recharge** : Les messages d'état de charge (comme Superchargement en cours et Recharge prévue) s'affichent ici (voir [Recharge planifiée et départ planifié](#)).

## Pendant la charge

Au cours de la recharge, le témoin du port de recharge (le « T » de Tesla) clignote en vert), et l'écran tactile affiche l'état de charge en temps réel. La fréquence des impulsions du témoin vert du port de recharge diminue lorsque la batterie est presque entièrement rechargée. Une fois la charge terminée, le témoin arrête de clignoter et demeure en vert.

**REMARQUE** : Si le véhicule Model 3 est verrouillé, la prise de recharge ne s'allume pas.

Si la prise de recharge s'allume en rouge pendant la charge, il y a présence d'une anomalie. Vérifiez si une alerte décrivant l'anomalie s'affiche sur le l'écran tactile. Une anomalie peut se produire en raison d'un évènement aussi banal qu'une panne de courant. En cas de panne de courant, la charge reprend automatiquement dès le rétablissement du courant.

**REMARQUE** : Le système thermique peut produire de la vapeur dans certaines conditions pour les véhicules équipés d'une pompe à chaleur (pour déterminer si votre véhicule est équipé d'une pompe à chaleur, touchez **Contrôles > Logiciel > Informations complémentaires sur le véhicule**). Par exemple, par temps froid, de la vapeur inodore peut sortir du devant le véhicule lorsque ce dernier est rechargé à un Superchargeur. Cette condition est normale.

**REMARQUE** : Il est normal d'entendre des bruits pendant la recharge. En particulier à des courants élevés, le compresseur frigorifique et le ventilateur fonctionnent selon les besoins pour garder la batterie froide.

**REMARQUE** : Le rendement de la climatisation n'est habituellement pas touché par la recharge. Toutefois, dans certaines situations (par exemple, vous effectuez la recharge à haute intensité par une journée tout particulièrement chaude), l'air expulsé des événements peut ne pas être aussi froid que souhaité, et un message peut s'afficher sur l'écran tactile. Ceci est normal et permet de veiller à ce que la température de la batterie demeure dans une plage optimale pendant la recharge afin d'en favoriser la longévité et le rendement optimal.

**AVERTISSEMENT** : Ne pulvérisez jamais de liquide sous haute pression (provenant d'une machine à laver à haute pression, par exemple) vers le port de recharge pendant la recharge. Un tel comportement peut causer des blessures graves ou endommager le véhicule, l'équipement de recharge ou vos biens.

## Arrêt de la recharge

Vous pouvez arrêter la recharge à tout moment en débranchant le câble de charge ou en touchant **Arrêter la recharge** sur l'écran tactile.

**REMARQUE** : Pour empêcher le débranchement non autorisé du câble de recharge, le loquet du câble de charge demeure verrouillé et la Model 3 doit être déverrouillée ou être capable de reconnaître votre téléphone authentifié avant que vous ne puissiez débrancher le câble de recharge.

**REMARQUE** : s'il est équipé d'un port de recharge de première génération, le port de recharge lorsque le véhicule n'est pas en cours de recharge et que la température ambiante est de moins de 41° F (5° C), et ce même si le véhicule Model 3 est verrouillé.

Pour débrancher le câble de charge :

1. Appuyez sur le bouton de la poignée du connecteur et tenez-le enfoncé pour libérer le loquet.
2. Sortez le connecteur de la prise de recharge en tirant. Le port de recharge se ferme automatiquement.

**REMARQUE** : Vous pouvez également fermer la porte du port de recharge en suivant l'une de ces méthodes :

- Sur l'écran tactile du véhicule, touchez l'icône du port de recharge (éclair) dans l'aperçu d'état du véhicule.
- Sur l'écran tactile, allez à **Contrôles > Recharge > Fermer le port de recharge**.
- Utilisez les commandes vocales pour ouvrir la porte du port de recharge (voir [Commandes vocales](#)).



**ATTENTION** : Ne fermez jamais la trappe du port de recharge manuellement. Ceci risque d'entraîner des dommages.

Pour débrancher le câble de recharge lorsque vous utilisez un adaptateur à une station de recharge publique :

1. Déverrouiller le Model 3.
2. En tenant la poignée de recharge publique d'une main et l'adaptateur de l'autre, maintenez le bouton sur la poignée de recharge publique enfoncé et tirez pour retirer, du même coup, la poignée et l'adaptateur.

**REMARQUE** : Si la poignée de la station de recharge se sépare de l'adaptateur, laissez l'adaptateur dans le Model 3, utilisez l'écran tactile pour déverrouiller le port de recharge.

3. Maintenez de nouveau le bouton de la poignée de recharge enfoncé pour libérer l'adaptateur de la poignée de recharge publique.



# Instructions de recharge

**REMARQUE :** Le port de recharge se ferme automatiquement à peu près 10 secondes après avoir retiré le connecteur de celui-ci.

**REMARQUE :** Vous pouvez également fermer la trappe de prise de recharge en suivant l'une de ces méthodes :

- Sur l'écran tactile du véhicule, touchez l'icône du port de recharge (éclair) dans l'aperçu d'état du véhicule.
- Sur l'écran tactile, allez à **Contrôles > Recharge > Fermer le port de recharge**.
- Utilisez les commandes vocales pour ouvrir la porte du port de recharge (voir [Commandes vocales](#)).

**ATTENTION :** Ne fermez jamais la trappe du port de recharge manuellement. Ceci risque d'entraîner des dommages.

**ATTENTION :** Tesla recommande fortement de brancher votre Model 3 lorsqu'elle ne sert pas. L'observation de cette consigne permet de maintenir la batterie à un niveau de charge optimal.

## Paramètres de recharge

Accédez aux paramètres de recharge en touchant **Contrôles > Recharge** lorsque le véhicule Model 3 est stationné. Vous pouvez également toucher l'icône de batterie sur l'écran tactile pour accéder aux paramètres de recharge.

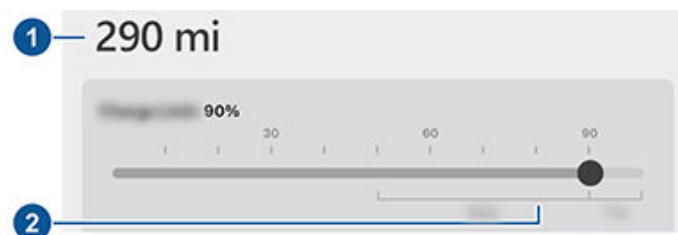

1. **Autonomie :** Affiche l'autonomie estimée totale disponible.
2. **Limite définie :** Ajustez le curseur de recharge au niveau de recharge que vous désirez. Le paramètre sélectionné s'applique aux périodes de recharge immédiates et programmées.

**REMARQUE :** Consultez les informations sur l'écran tactile du véhicule (navigatez vers **Contrôles > Charge**) ou l'application mobile (touchez l'icône **Charge**) afin de connaître les limites de charge recommandées pour la journée et le trajet.

**REMARQUE :** Une partie de l'image de la batterie pourrait apparaître en bleu. Cela signifie qu'une petite partie de l'énergie stockée dans la batterie est indisponible, car la batterie est froide. C'est un phénomène normal qui n'est pas inquiétant. Lorsque la batterie chauffera, la partie bleue n'apparaîtra plus.

Vous pouvez faire d'autres ajustements aux paramètres de recharge :

- **Tension de recharge à cet emplacement :** Le courant se règle automatiquement au niveau maximal disponible depuis le câble de recharge qui est raccordé, sauf si le courant a été réduit au préalable à un niveau inférieur. Touchez au besoin **-** ou **+** pour modifier l'intensité du courant (par exemple, pour réduire l'intensité du courant si vous craignez une surcharge d'un circuit de câblage domestique partagé avec d'autres appareils). Il n'est pas possible de régler le courant de recharge à un niveau qui dépasse la valeur maximale disponible du câble de recharge branché. Lorsque vous modifiez le courant, le véhicule Model 3 mémorise l'emplacement. Si vous effectuez la recharge au même endroit, vous n'aurez pas à modifier les réglages.

Lors de la recharge à l'aide du Connecteur mobile branché dans une prise de maison, il est possible que votre véhicule sélectionne automatiquement un courant de recharge par défaut. Changez ce courant de recharge par défaut pour un courant plus puissant en personnalisant **Courant à cet emplacement** ou par le biais de l'application mobile.

- **Ouvrir le port de recharge, déverrouiller le port de recharge et arrêter la recharge :** Lorsque votre véhicule n'est pas en cours de recharge, touchez **Ouvrir le port de recharge** ou **Déverrouiller le port de recharge** pour ouvrir la porte du port de recharge ou pour déverrouiller le câble de recharge du port de recharge. Vous pouvez également toucher l'icône d'éclair qui se trouve près du port de recharge dans l'aperçu d'état du véhicule. Utilisez **Arrêter la recharge** lorsque la recharge est terminée.

**REMARQUE :** Lorsque la température ambiante est inférieure à 41 °F (5 °C) le port de recharge (si le véhicule est doté d'un port de recharge de première génération) demeure déverrouillé lorsque le véhicule n'est pas en cours de recharge.

- **Planifier :** Selon le réglage que vous choisissez en touchant **Passer au Départ planifié** ou **Passer à la Recharge planifiée**, ceci affiche soit l'heure de départ prévue à laquelle le véhicule devrait être prêt et/ou rechargé ou l'heure prévue du début de la recharge (voir [Recharge planifiée et départ planifié](#)).
- **Recharger à l'énergie solaire à cet emplacement :** Grâce à l'application mobile Tesla, configurez votre véhicule avec votre Tesla Powerwall pour qu'il se recharge à partir de la production solaire excédentaire. Lorsque votre véhicule est branché chez vous et que **Recharger à l'énergie solaire** est activé, votre véhicule se recharge jusqu'à la limite de charge minimale à partir de n'importe quelle source, puis continue de se recharger uniquement sur l'énergie solaire excédentaire jusqu'à la limite de charge maximale. Si la recharge planifiée ou un départ planifié est configuré, votre véhicule utilise tout excès d'énergie solaire et attend jusqu'à l'heure





désignée pour se recharger à partir de n'importe quelle source jusqu'à la limite de charge minimale. *Configuration requise : Version 2023.26 du logiciel du véhicule ou une version plus récente, version 23.12.10 du logiciel du Powerwall ou une version plus récente et version 4.22.5 de l'application mobile Tesla ou une version plus récente.*

- **Superchargement en cours** : Affiche les frais d'utilisation du Superchargeur, l'emplacement, l'heure de début de la recharge et le coût estimé de la session (voir [Frais de Superchargeur](#)).

**REMARQUE** : Pour réduire la congestion des sites de Superchargeurs, vous pourriez être limité à une recharge maximale de 80 % lorsque vous n'utilisez pas le Planificateur de voyage (s'il est offert dans votre région). Voir [Planificateur de voyage](#).

## Frais de Superchargeur

Quand vous effectuez une recharge à un Superchargeur Tesla, les détails de la session de recharge s'affichent au bas de l'écran de recharge. Ces détails comprennent l'emplacement, l'heure de début de la recharge et le coût estimé pour la session. Lorsque vous arrêtez la supercharge, le coût estimé de la session s'affiche jusqu'à ce qu'une nouvelle session de supercharge commence.

**REMARQUE** : Le coût estimé peut ne pas refléter le coût final de la session de Superchargement. Les prix définitifs des sessions de Superchargement sont indiqués dans votre compte Tesla.

Vous êtes soumis à des frais supplémentaires une fois la recharge terminée ou, dans un emplacement de Superchargeur très fréquenté, une fois que votre véhicule a atteint la limite de congestion. Les Superchargeurs sont conçus pour une recharge rapide et ces frais encouragent les conducteurs à déplacer leur véhicule une fois la recharge terminée. La structure tarifaire de chaque site, y compris si des frais d'occupation ou de congestion s'appliquent, se trouve dans la fenêtre contextuelle du site sur l'écran tactile (voir [Emplacements de stations de recharge](#)) ou dans l'application mobile Tesla.

- Les **frais d'occupation** s'appliquent lorsque la moitié ou plus des Superchargeurs d'un site sont occupés et commencent à s'accumuler lorsque le véhicule atteint sa limite de charge. L'application mobile de Tesla vous indique quand la recharge est bientôt terminée et lorsqu'elle est terminée. Des avis supplémentaires sont transmis si des frais d'inactivité sont engagés. Les frais d'occupation ne sont pas appliqués si vous déplacez votre véhicule dans les cinq minutes qui suivent la fin de la recharge.
- États-Unis seulement : Des **frais de congestion** s'appliquent dans certains emplacements de Superchargeur souvent occupés. Les frais de congestion s'accumulent lorsque la station est à capacité et que le niveau de charge de la batterie du

véhicule est supérieur à la limite de congestion. Les frais sont supprimés pendant les cinq premières minutes, puis facturés jusqu'au déplacement du véhicule.

Ouvrez une session sur votre compte Tesla pour consulter les frais et les détails des sessions passées, définir un mode de paiement et effectuer des paiements. Une fois qu'une méthode de paiement est enregistrée, les frais sont automatiquement payés à partir de votre compte.

## Meilleures pratiques pour la recharge

- Évitez que la batterie ne soit trop faible (l'icône de la batterie devient jaune lorsque la capacité restante de la batterie est inférieure ou égale à 20 %).
- Consultez les informations sur l'écran tactile du véhicule (navigatez vers **Contrôles > Charge**) ou l'application mobile (touchez l'icône **Charge**) afin de connaître les limites de charge recommandées pour la journée et le trajet.

## Libération manuelle du câble de recharge

Si les méthodes habituelles de libération d'un câble de recharge de la prise de recharge (à l'aide du bouton de déverrouillage de la poignée de recharge, de l'écran tactile du véhicule ou de l'application mobile) ne fonctionnent pas, suivez soigneusement les étapes suivantes :

1. Assurez-vous que votre Model 3 n'est pas en pleine recharge en consultant l'écran de recharge de l'écran tactile. Le cas échéant, touchez **Arrêter la recharge**.
2. Ouvrez le coffre arrière.
3. Tirez le câble de libération de la prise de recharge vers le bas afin de déverrouiller le câble de recharge.



**AVERTISSEMENT** : Vous ne devez pas tirer pas sur le câble de dégagement au moment précis où vous retirez le câble de recharge de la prise de recharge. Tirez toujours le câble de dégagement *avant* d'essayer de retirer le câble de recharge. Tout manquement à ces consignes peut causer des décharges électriques et entraîner des blessures graves.





## Instructions de recharge

---



**REMARQUE :** Le câble de libération peut être enfoncé dans l'ouverture de la garniture.

4. Tirez le câble de recharge de la prise de recharge.

**!** **ATTENTION :** Utilisez le câble de dégagement **seulement** lorsqu'il est impossible de dégager le câble de recharge à l'aide des méthodes habituelles. Une utilisation continue peut endommager le câble de dégagement ou l'équipement de recharge.

**!** **AVERTISSEMENT :** N'effectuez pas cette procédure lorsque votre véhicule recharge ou si un des conducteurs orange haute tension est exposé. Tout manquement à ces consignes peut causer des décharges électriques et entraîner des blessures graves ou endommager le véhicule. Si vous n'êtes pas certain de la façon d'effectuer cette procédure de manière sécuritaire, communiquez avec votre centre de service le plus près.



Passez du **Départ planifié** à la **Recharge planifiée** en touchant **Contrôles > Recharge en cours > Passer à Départ planifié/Recharge planifiée** lorsque le véhicule Model 3 est stationné.

**REMARQUE :** Vous avez également accès aux réglages pour **Départ planifié/Recharge planifiée** dans l'écran Climatisation et dans l'application mobile de Tesla.

Pensez à la **Recharge planifiée** comme l'heure à laquelle vous voulez que la recharge commence, et à la **Recharge heure creuse pour départ planifié** comme l'heure à laquelle vous voulez que la recharge soit terminée.

La **Recharge planifiée** peut être utilisée conjointement avec la **Préparation pour départ planifié** mais pas avec la **Recharge heure creuse pour départ planifié**.

Les réglages **Recharge planifiée/Départ planifié** sont automatiquement sauvegardés pour chaque emplacement.

**REMARQUE :** Si vous branchez le véhicule Model 3 et que la **Recharge heure creuse** et la **Recharge planifiée** sont toutes deux désélectionnées, la recharge commence immédiatement.

## Utiliser de la Recharge planifiée

Utilisez la **Recharge planifiée** pour définir une heure quotidienne à laquelle vous voulez que le véhicule Model 3 **amorce** sa recharge.

Avec la **Recharge planifiée** sélectionnée, activez la fonction puis réglez l'heure quotidienne du commencement de la recharge.

**REMARQUE :** **Recharge planifiée** amorce immédiatement la recharge si le véhicule Model 3 est branché dans les six heures qui suivent l'heure planifiée pour le début de la recharge. Toutefois, si le véhicule Model 3 est branché après plus de six heures suivant l'heure planifiée pour le début de la recharge, la recharge peut ne pas débuter avant l'heure planifiée du jour suivant.

## Utiliser le Départ planifié

Utilisez **Départ planifié** pour définir une heure à laquelle vous voulez que votre véhicule Model 3 soit prêt chaque jour. Model 3 le moment d'amorcer la préparation et/ou la recharge est automatiquement calculé. Vous serez ainsi assuré que la recharge est terminée et/ou que la température dans l'habitacle, ainsi que la batterie, sont prêts à l'heure de votre départ.

Lorsque **Départ planifié** est affiché, touchez **Planifier** pour établir une heure à laquelle vous voulez que votre véhicule Model 3 soit prêt chaque jour. Définissez une heure, puis touchez **Paramètres** pour activer soit une ou les deux fonctionnalités de départ suivantes : Lorsque vous branchez votre véhicule et que la **Recharge heure**

**creuse** est activée, le véhicule effectue une brève recharge (vous pourriez entendre un clic) afin de calculer l'heure à laquelle il devra amorcer sa recharge.

Après avoir choisi vos réglages, touchez **Définir**. L'écran tactile affiche votre heure de départ planifiée.

- La fonction **Préparation** réchauffe la batterie pour vous offrir une performance accrue et vous assure que la température de l'habitacle sera confortable au moment de votre départ.

**REMARQUE :** Lorsque le véhicule Model 3 n'est pas branché, la préparation est possible, mais seulement lorsque la batterie est chargée à plus de 20 %.

- La **Recharge heure creuse** retarde la recharge et l'amorce à une heure qui permet au véhicule d'être rechargé à temps pour votre départ planifié tout en prenant en considération les heures creuses de façon à diminuer vos coûts en énergie. Touchez **Recharge heure creuse** pour établir les heures où les tarifs d'électricité sont les plus bas.

**REMARQUE :** Choisir la **Recharge lors des heures creuses** peut permettre de réduire les coûts énergétiques même dans les régions où aucun tarif spécial en heures creuses n'est offert. Par exemple, la recharge sera complète bien plus tôt si elle commence dès que vous branchez votre véhicule. La batterie se refroidira conformément à la température ambiante et elle devra utiliser de son énergie pour se réchauffer pour votre départ. Donc, même si vous ne bénéficiez pas d'un tarif spécial en heures creuses, nous vous recommandons de planifier les heures creuses à la même heure que votre départ pour réduire votre consommation énergétique.

**REMARQUE :** S'il n'y a pas assez de temps pour atteindre la limite de recharge, le véhicule commence immédiatement à recharger afin de maximiser cette dernière.

**REMARQUE :** Lorsque la recharge est entamée et que le véhicule ne dispose pas d'assez de temps pour compléter la recharge lors des heures creuses, la recharge se poursuit jusqu'à l'atteinte de la limite.

Vous pouvez limiter la **Préparation** et la **Recharge heure creuse** aux jours de semaine seulement.



## Facteurs ayant une incidence sur la consommation d'énergie

### Pendant la conduite :

- Vitesse élevée.
- Conditions environnementales comme le froid, la chaleur ou le vent.
- Utiliser la Climatisation pour réchauffer ou refroidir l'habitacle.
- Monter une pente : Votre véhicule utilise plus d'énergie et son taux de fonctionnement s'accélère lorsqu'il monte une pente. Par contre, la conduite en descente permet à votre véhicule de récupérer une partie de son énergie grâce au freinage récupératif (voir [Freinage récupératif](#)).
- Petits trajets ou circulation dense : Au démarrage, votre véhicule réchauffe l'habitacle et la batterie, et consomme, par le fait même, de l'énergie. Vous remarquerez une consommation d'énergie moyenne plus élevée lorsque vous utilisez votre véhicule sur de courts trajets ou lorsque la circulation est dense.
- Charges lourdes.
- Vitres baissées.
- Pneus et roues non entretenus.
- Réglages personnalisés et accessoires de tiers (barres de toit ou de coffre, roues de tiers).

### Lorsque le véhicule est stationné et branché dans un chargeur :

- Préparer l'habitacle ou utiliser les contrôles de la climatisation.
- Summon.
- Infodivertissement et Climatisation du véhicule.
- Mode Sentinelle.
- Demandes de l'application de Tesla et d'un tiers.

## Conseils favorisant une autonomie maximale

Vous pouvez maximiser votre autonomie de conduite en appliquant les mêmes habitudes de conduite que celles utilisées pour économiser du carburant avec un véhicule à essence. Pour profiter d'une autonomie maximale :

- S'il est sécuritaire de le faire, modulez plutôt la pédale d'accélérateur au lieu d'utiliser la pédale de frein quand vous ralentissez progressivement. Quand Model 3 est en mouvement et que vous n'appuyez pas sur l'accélérateur, le freinage récupératif ralentit le véhicule et achemine le surplus d'énergie à la batterie (voir [Freinage récupératif](#)).

- Réduire au minimum l'utilisation des ressources comme le chauffage et le conditionnement d'air. Pour vous garder au chaud, il est plus efficace d'utiliser les sièges et le volant chauffants (le cas échéant) que de chauffer l'habitacle à l'aide de la climatisation.
- Lorsque votre véhicule est branché, utilisez l'application mobile pour préparer votre véhicule et vous assurer de jouir d'une température confortable et que les fenêtres sont dégivrées (au besoin) avant d'entamer votre conduite en touchant **Climatisation > Activer** et personnaliser vos préférences (voir [Application mobile](#)).
- Touchez **Planifier** sur l'écran de recharge ou de contrôle de la climatisation pour choisir une heure à laquelle vous souhaitez que votre véhicule soit prêt à conduire (voir [Recharge planifiée et départ planifié](#)).
- Assurez-vous que les roues sont alignées selon les spécifications, que les pneus sont gonflés à la pression recommandée (voir [Soins et entretien des pneus](#)) et que les pneus sont permutés au besoin (voir [Intervalles d'entretien](#)).
- Installez les enjoliveurs Aero (le cas échéant) pour réduire la résistance au vent (voir [Pose et dépose des protections aérodynamiques](#)).
- Allégez votre charge en retirant toute cargaison inutile.
- Levez complètement toutes les vitres.
- Des fonctions comme le mode Sentinelle et l'anti-surchauffe habitacle peuvent avoir une incidence sur l'autonomie. Désactivez les fonctions lorsque vous n'en avez pas besoin.
- Lorsque vous n'utilisez pas le véhicule et qu'il est en veille, maintenez-le branché afin d'éviter de consommer une quantité excessive d'énergie.

Il est normal que pendant les premiers mois avant qu'elle se stabilise, l'autonomie estimée soit un peu moindre. Avec le temps, vous pourrez remarquer une diminution graduelle, mais naturelle, de l'autonomie lorsque le véhicule est complètement rechargé, cela dépend de plusieurs facteurs, notamment du kilométrage et de l'usure de la batterie. Votre véhicule Model 3 vous informera si un problème de matériel (peu probable) occasionne une dégradation excessive de la batterie ou une grande perte d'autonomie.

Le wattmètre situé sur l'écran tactile fournit des renseignements sur la consommation d'énergie.

## Garantie d'autonomie

L'autonomie affichée dans Model 3 est une estimation de l'énergie restante dans la batterie basée sur la consommation EPA. Elle peut ne pas tenir compte de vos habitudes de conduite ni des conditions extérieures. L'autonomie affichée sur l'écran tactile peut diminuer plus rapidement que la distance réellement parcourue.



Pour voir l'autonomie estimée selon votre consommation énergétique récente, ouvrez l'application Énergie pour afficher le tableau.

**REMARQUE :** L'autonomie nominale est basée sur la consommation EPA aux États-Unis et elle peut être différente de l'autonomie annoncée à la suite d'essais et de tests effectués dans d'autres collectivités publiques.

Model 3 vous évite d'être à court d'énergie. Votre véhicule surveille en permanence le niveau d'énergie ainsi que les lieux de recharge connus à proximité.



Touchez **Bornes de recharge** dans la barre de recherche de la Navigation pour choisir le type de bornes de recharge, dont les Superchargeurs et les sites de recharge à destination.

Lorsque vous êtes sur le point de sortir d'une zone qui comporte des postes de charge connue, l'écran tactile affiche un message vous offrant la possibilité de consulter une liste de postes de charge à proximité. Lorsque vous sélectionnez une station de charge dans la liste, le véhicule Model 3 fournit les instructions étape par étape pour vous y rendre, ainsi qu'une estimation de l'énergie restante à votre arrivée à destination.

Le planificateur de voyage (s'il est offert dans votre région) organise votre trajet pour que vous passiez à proximité des emplacements de Superchargeurs pour vous faire économiser du temps de conduite et de recharge. Pour activer la fonction, touchez **Contrôles > Navigation > Planificateur de voyage** (voir [Planificateur de voyage](#)).

## Application Énergie

L'application Énergie procure une représentation visuelle de l'utilisation d'énergie en temps réel et prévue de votre véhicule.



1. Trouvez l'application Energy dans la barre du bas en touchant le lanceur d'application (les trois points).
2. Touchez pour ouvrir l'application Energy et faites votre choix parmi les différents onglets. La ligne colorée du tableau Energy représente votre consommation d'énergie actuelle, tandis que la ligne grise représente votre utilisation anticipée.

**REMARQUE :** Vous pouvez personnaliser les valeurs du graphique en touchant **Contrôles > Affichage > Affichage de l'énergie**.

- **Marche avant :** Surveillez l'énergie utilisée lors de la conduite. Vous pouvez suivre votre consommation énergétique en temps réel par catégorie, la comparer à différentes prévisions de base et afficher des conseils selon votre conduite afin de mieux comprendre comment améliorer votre autonomie.
  1. Choisissez **Trajet** lorsque vous naviguez vers une destination pour comparer votre utilisation actuelle à la prévision.
  2. Choisissez **Estimée** pour comparer l'utilisation d'énergie ou l'autonomie réelle à la distance du trajet ou l'autonomie estimée.
  3. Choisissez **Conduite actuelle** pour voir les données de votre conduite en cours ou **Depuis la dernière recharge** pour inclure les données depuis la dernière recharge du véhicule.
  4. Voir **Conseils d'autonomie** pour comprendre ce qui influe sur votre autonomie et pour voir des conseils relatifs à l'autonomie et l'efficacité.
- **Mode P :** Surveille la quantité d'énergie perdue alors que le véhicule Model 3 est stationné.
  1. Faites votre choix entre **Depuis la dernière conduite** ou **Depuis le dernière recharge**.
  2. Voir la quantité d'énergie consommée au ralenti alors que votre véhicule est stationné et afficher des suggestions pour diminuer cette perte d'énergie.
- **Consommation :** Affiche l'énergie consommée par le véhicule Model 3 au cours des 5, 15 ou 30 derniers miles (10, 25 ou 50 km).
  1. Touchez **Autonomie instantanée** pour régler l'estimation de l'autonomie prévue. L'autonomie instantanée utilise les quelques derniers points de données pour prévoir votre autonomie.
  2. Touchez **Autonomie moyenne** pour utiliser les 5, 15 ou 30 derniers milles (10, 25 ou 50 km) de consommation énergétique pour vous fournir une autonomie projetée précise.



## Charger un nouveau logiciel

Tesla met le logiciel de votre véhicule à jour sans fil vous offrant toujours de nouvelles fonctions. Tesla recommande d'installer les mises à jour logicielles dès qu'elles sont offertes pour votre véhicule. Afin d'assurer l'installation la plus rapide et la plus fiable des mises à jour logicielles, laissez le véhicule connecté au Wi-Fi activé aussi souvent que possible. Dans la plupart des cas, votre véhicule doit être connecté au Wi-Fi pour télécharger une mise à jour du logiciel (voir [Wi-Fi](#)).

## Téléchargement ou installation d'un nouveau logiciel

Il y a deux étapes pour recevoir une nouvelle mise à jour : télécharger le logiciel (qui nécessite le Wi-Fi) et l'installer.

### Télécharger

Lorsqu'une mise à jour logicielle est disponible au téléchargement, le téléchargement s'effectue automatiquement, affichant une flèche verte en haut de l'écran tactile pendant que le téléchargement est en cours. Si le véhicule n'est pas connecté au Wi-Fi, une icône de téléchargement jaune apparaît. Même si vous pouvez conduire pendant le téléchargement d'une mise à jour, cela peut interrompre le téléchargement si le véhicule perd sa connexion Wi-Fi. Lorsque la mise à jour logicielle est complètement téléchargée et qu'elle est prête à être installée, une icône d'horloge s'affiche dans le haut de l'écran tactile.

**REMARQUE :** Pour garantir le téléchargement le plus rapide et le plus fiable possible des mises à jour logicielles, laissez le Wi-Fi activé et branché chaque fois que possible (voir [Wi-Fi](#)).

### Installation

Vous NE POUVEZ PAS conduire pendant l'installation du logiciel. S'il est branché, votre véhicule interrompra sa recharge jusqu'à ce que l'installation soit terminée. Pour commencer la phase d'installation, touchez l'icône d'horloge jaune en haut de l'écran tactile. Touchez **Installer maintenant** pour commencer immédiatement l'installation ou touchez **Programmer pour cette heure** pour choisir une heure d'installation différente. Tant que l'installation de la mise à jour n'est pas commencée, vous pouvez toucher l'icône d'horloge pour changer l'heure. Si vous conduisez le véhicule Model 3 au moment de la mise à jour planifiée, celle-ci est annulée et doit être planifiée de nouveau. Vous pouvez également afficher, télécharger et installer des mises à jour logicielles en accédant à **Contrôles > Logiciel**. Si disponible, connectez-vous au Wi-Fi pour télécharger la mise à jour. Enfin, vous pouvez également lancer des téléchargements à l'aide de l'application mobile Tesla.

Les mises à jour de logiciel ne sont pas faites lorsque les fonctionnalités suivantes sont actives :

- Maintenir la climatisation, mode Animal de compagnie ou mode Camp
- Mode Sentinelle

**REMARQUE :** Vous ne pourrez pas installer une mise à jour si le mode Maintenir la climatisation, Animal de compagnie ou Camp est activé (voir [Maintenir la climatisation, Animal de compagnie et Camp](#)).

**REMARQUE :** Au besoin, Tesla peut également envoyer des mises à jour logicielles sur une connexion cellulaire.

**REMARQUE :** Certaines mises à jour logicielles prennent environ 30 minutes (certaines peuvent prendre plus de temps). Model 3 doit être en mode P (stationnement) pendant l'installation de la mise à jour.



**AVERTISSEMENT :** N'utilisez pas le véhicule pendant l'installation du logiciel. Les fonctions du véhicule, y compris certains systèmes de sécurité et d'ouverture ou de fermeture des portes et des fenêtres, peuvent être limitées ou désactivées lorsqu'une installation est en cours, et vous pourriez endommager le véhicule.

## Préférences de mise à jour du logiciel

Tesla détermine comment, quand et où envoyer les mises à jour aux véhicules en fonction d'une gamme de facteurs uniques à chaque version. Dans **Contrôles > Logiciel**, vous pouvez choisir la rapidité avec laquelle vous souhaitez recevoir les mises à jour prêtes pour votre véhicule. Soyez l'un des premiers utilisateurs en sélectionnant **Avancé** (qui proposera des versions supplémentaires) ou attendez que d'autres versions soient installées (ce qui entraînera moins de versions) en sélectionnant **Standard**. Le fait de choisir le mode **Avancé** n'inscrit pas votre véhicule dans le programme d'accès anticipé.

Tesla ne met pas à jour les logiciels sur demande pour les personnes qui veulent recevoir les dernières fonctionnalités et améliorations. La meilleure façon de recevoir rapidement les dernières mises à jour logicielles disponibles est de sélectionner **Avancé** et de se connecter régulièrement au Wi-Fi (voir [Wi-Fi](#)).

Si l'écran tactile affiche un message indiquant qu'une mise à jour logicielle n'a pas été effectuée avec succès, attendez que la prochaine mise à jour logicielle soit déployée sur votre véhicule.

**REMARQUE :** L'écran de mise à jour de logiciel reste active jusqu'à ce que vous installiez la mise à jour. Vous devez installer une mise à jour logicielle dès qu'elle est disponible. Tout dommage découlant du fait qu'une installation n'a pas été effectuée ne sera pas couvert par la garantie du véhicule. Si vous n'installez pas, ou si vous refusez d'installer des mises à jour, certaines fonctionnalités du véhicule peuvent devenir inaccessible et les appareils multimédias numériques peuvent devenir incompatibles.



**REMARQUE :** Tesla peut mettre à jour ou réinstaller le logiciel de votre véhicule dans le cadre d'une vérification normale, d'une réparation ou d'un processus d'entretien.

**REMARQUE :** Il est impossible de réinstaller une ancienne version logicielle.

## Recharge

Si la Model 3 est en cours de chargement lorsque la mise à jour logicielle est lancée, le chargement est interrompu. Le chargement reprend automatiquement une fois la mise à jour logicielle terminée.

## Afficher les notes de mise à jour

Lorsqu'une mise à jour de logiciel est terminée, lisez les notes de mise à jour affichées sur l'écran tactile afin d'en savoir plus sur les modifications ou les nouvelles fonctionnalités. Pour afficher à tout moment les notes de mise à jour à propos de la version actuelle du logiciel de votre véhicule, touchez **Contrôles** > **Logiciel** > **Notes de mise à jour**.

Tesla recommande fortement de lire toutes les notes de mise à jour. Elles peuvent contenir des informations importantes concernant la sécurité et l'utilisation de votre Model 3.





## Intervalles d'entretien

Tesla recommande les entretiens et intervalles suivants pour votre véhicule, afin d'assurer la fiabilité et l'efficacité continues de votre Model 3.

Pour en savoir plus sur les procédures d'entretien à faire vous-même et pour obtenir plus d'informations, consultez <https://www.tesla.com/support/do-it-yourself-guides>.

Pour obtenir plus d'informations à propos des alertes du véhicule, consultez [Alertes de dépannage](#)

- Vérification de la condition du liquide de frein aux 4 ans (remplacer au besoin)\*\*.
- Remplacement du sac déshydratant du système de climatisation aux 4\* ans.
- Remplacement du filtre à air de l'habitacle aux deux ans.
- Nettoyez et lubrifiez les étriers de frein chaque année ou après 12 500 milles (20 000 km) si vous circulez dans une région où les chemins sont salés pendant l'hiver.
- Permutez les pneus aux 6 250 milles (10 000 km) ou si la différence de la profondeur du dessin de bande de roulement est de 2/32 po (1,5 mm) ou plus, selon la première éventualité.

\*Le remplacement des sachets déshydratants du système de climatisation peut être retardé jusqu'à 6 ans pour les véhicules fabriqués approximativement de 2017 à 2021.

\*\*Une utilisation intensive des freins due à des remorquages, des descentes en montagne ou à la conduite performante - en particulier pour les véhicules dans des environnements chauds et humides - peut nécessiter des vérifications et des remplacements plus fréquents du liquide de frein.

**REMARQUE :** Tout dommage résultant de l'ouverture du réservoir de liquide de refroidissement de la batterie est exclu de la garantie.

**REMARQUE :** Les intervalles précédents présument des comportements et des scénarios de conduite typiques. En fonction de circonstances telles que le comportement de conduite, l'utilisation, les conditions environnementales, etc., les éléments d'entretien ci-dessus peuvent devoir être remplacés plus ou moins fréquemment que spécifié. De plus, cette liste ne doit pas être considérée comme exhaustive et elle ne comprend pas les pièces consommables comme les essuie-glaces, les plaquettes de frein, la batterie basse tension (le cas échéant), etc.

**REMARQUE :** Les dommages ou les défaillances causés par un entretien ou des réparations exécutés par des techniciens non agréés par Tesla ne sont pas couverts par la garantie.

## Planifier un entretien

Avec l'application mobile, il est simple de prendre rendez-vous pour un entretien. Après avoir touché **Planifier un entretien**, choisissez le type d'entretien souhaité et suivez les directives dans l'application mobile. Donnez le plus de détails possible, comme :

- Des photos, des enregistrements sonores ou des vidéos.
- Date, heure et fuseau horaire au moment de la constatation du problème.
- Région d'utilisation et emplacement.
- La vitesse approximative du véhicule à ce moment-là (le cas échéant).
- Les conditions environnementales (pluie, neige, froid, etc.).
- Le nom de la rue et le type de chemin (le cas échéant).
- La condition des lignes au sol (le cas échéant).
- Les réglages pertinents du véhicule.
- Les symptômes identifiables.

Pour en savoir plus sur la prise de rendez-vous d'entretien, visitez <https://www.tesla.com/support/service-visits>.

## Vérifications quotidiennes

- Vérifiez le niveau de charge de la batterie affiché sur l'écran tactile ou l'application mobile.
- Vérifiez l'état et la pression de chaque pneu (voir [Soins et entretien des pneus](#)).
- Vérifiez que l'ensemble de l'éclairage extérieur, le klaxon, les feux de changement de direction et les essuie-glaces ou les lave-glaces fonctionnent correctement.
- Vérifiez les voyants lumineux ou les alertes de véhicules imprévus sur l'écran tactile.
- Vérifiez le bon fonctionnement des freins, y compris du frein à main.  
**REMARQUE :** Comme le véhicule Model 3 utilise le freinage récupératif, (voir [Freinage récupératif](#)), les coussinets de frein sont utilisés moins souvent que ceux des systèmes de freinage traditionnels. Pour éviter toute accumulation de rouille et de corrosion, Tesla recommande d'appuyer fréquemment sur la pédale de frein pour actionner les freins mécaniques, car cela sèche les plaquettes et les disques de freins.
- Vérifiez le bon fonctionnement des ceintures de sécurité (voir [Ceintures de sécurité](#)).



- Vérifiez la présence anormale de liquide sous la Model 3 susceptible d'indiquer une fuite. Il est normal qu'une petite flaque d'eau se forme (en raison du processus de déshumidification du système de climatisation) sous le véhicule.
- Faites le tour de l'extérieur du Model 3 et retirez immédiatement toute substance corrosive (déjections d'oiseaux, résine d'arbre, taches de goudron, insectes morts, débris industriels, etc.) pour éviter les dommages à la peinture (voir [Nettoyage](#)).

## Vérifications hebdomadaires

- Lorsque les conditions sont humides, nettoyez les caméras de l'Autopilote toutes les semaines (voir [Nettoyer une caméra](#)). Par temps sec, elles peuvent être nettoyées une fois par mois.

## Vérifications mensuelles

- Vérifiez le niveau de liquide de lave-glace et faites le plein au besoin (voir [Faire l'appoint de liquide lave-glace](#)).
- Vérifiez le bon fonctionnement du système de climatisation (voir [Réglages de la climatisation](#)).

**REMARQUE :** Le compresseur de la climatisation refroidit non seulement l'habitacle, mais aussi la batterie. Par conséquent, par temps chaud, le compresseur de la climatisation peut s'activer même si vous l'avez désactivé. Il s'agit d'un fonctionnement normal, car la priorité du système est de refroidir la batterie afin de garantir qu'elle se maintienne dans la plage de température optimale, d'en prolonger la durée de vie utile et d'en assurer le rendement optimal. De plus, même lorsqu'il n'est pas en fonction, vous pourriez entendre votre véhicule Model 3 émettre un chuintement ou remarquer un bruit d'eau qui circule. Ces bruits sont tout à fait normaux et vous les entendrez lorsque les systèmes de refroidissement internes sont activés afin de soutenir certaines fonctions du véhicule, telles que d'entretenir la batterie basse tension et d'équilibrer la température de la batterie haute tension.

**⚠ AVERTISSEMENT :** Planifiez un rendez-vous d'entretien si vous remarquez une baisse importante ou soudaine des niveaux de liquide ou une usure inégale des pneus.

## Intervalles de remplacement des liquides

Les niveaux du liquide de refroidissement de la batterie et du liquide de frein devraient toujours être vérifiés par Tesla ou un atelier de réparation professionnel. Des informations précises sont offertes dans le Manuel d'entretien.

- **Liquide de refroidissement de la batterie :** Le liquide de refroidissement de la batterie de votre véhicule n'a pas à être remplacé pour la vie du véhicule dans la plupart des circonstances.

**REMARQUE :** Tout dommage résultant de l'ouverture du réservoir de liquide de refroidissement de la batterie est exclu de la garantie.

- **Liquide de frein :** Ne faites pas l'appoint du liquide de frein vous-même.

## Logiciel

Les mises à jour logicielles sont essentielles pour assurer le bon fonctionnement et la longévité des composants de votre véhicule. Vous devez installer dès que possible les mises à jour logicielles. Voir [Mises à jour logicielles](#).

Tesla peut mettre à jour ou réinstaller le logiciel de votre véhicule dans le cadre d'une vérification normale, d'une réparation ou d'un processus d'entretien.

## Sécurité des dispositifs haute tension

Votre Model 3 a été conçue et fabriquée pour être sécuritaire. Tenez néanmoins compte des précautions suivantes afin de vous protéger des risques de blessures inhérents à tous les dispositifs haute tension :

- Lisez et suivez toutes les directives fournies sur les étiquettes apposées à la Model 3. Ces étiquettes contribuent à votre sécurité.
- Le système haute tension ne possède aucun composant réparable par l'utilisateur. Ne démontez, ne retirez ou ne remplacez pas les composants, câbles ou connecteurs haute tension. Les câbles haute tension sont de couleur orange pour faciliter leur identification.
- En cas de collision, ne touchez pas le câblage, les connecteurs ou les composants haute tension connectés au câblage.
- Dans le cas peu probable d'un incendie, communiquez immédiatement avec les services d'incendie locaux.

**⚠ AVERTISSEMENT :** Débranchez toujours le câble de charge avant d'effectuer des travaux sous la Model 3, même si le chargement n'est pas en cours.

**⚠ AVERTISSEMENT :** Tenez vos mains et vos vêtements à l'écart des ventilateurs de refroidissement. Certains ventilateurs fonctionnent même si la Model 3 est mise hors tension.



## Intervalles d'entretien

---

**⚠ AVERTISSEMENT** : Certains liquides (acide de batterie, liquide de refroidissement de batterie, liquide de frein, additifs de lave-glace, etc.) utilisés dans les véhicules peuvent s'avérer toxiques et ne doivent en aucun cas être inhalés, ingérés ou entrer en contact avec des plaies ouvertes. Pour votre sécurité, lisez et suivez toujours les instructions imprimées sur les récipients de liquides.



## Affichage de la pression des pneus

Les pressions des pneus s'affichent sur l'écran tactile dans la zone « Cartes » de l'affichage de l'état du véhicule, ou lorsque vous touchez **Contrôles > Entretien**. La pression de chacun de vos pneus, ainsi que l'heure à laquelle cette pression a été mesurée, s'affiche sur l'écran de votre Model 3. Pour que vous puissiez établir la quantité d'air nécessaire à ajouter à vos pneus, l'écran tactile affiche également les pressions à froid recommandées pour votre véhicule. Vous pouvez choisir d'afficher la pression des pneus en BAR ou LB/PO<sup>2</sup> en touchant **Contrôles > Affichage > Pression des pneus**.

Vous pouvez également consulter la pression des pneus dans l'application mobile Tesla.

**REMARQUE :** Vous devrez possiblement conduire sur une courte distance pour que la visualisation affiche la pression de vos pneus.

## Maintien de la pression des pneus

Les pneus doivent être gonflés aux pressions indiquées sur l'étiquette de renseignements sur les pneus et le chargement, même si ces valeurs diffèrent de celles imprimées sur le pneu lui-même. Cette étiquette est située sur le montant central de la portière du conducteur et est visible lorsque celle-ci est ouverte.

**REMARQUE :** Si votre véhicule Model 3 est équipé de pneus ou de roues Tesla, certaines informations peuvent être différentes de celles figurant sur les étiquettes apposées sur le véhicule.



Le voyant lumineux de pression des pneus sur l'écran tactile signale si un ou plusieurs pneus sont sous- ou surgonflés.

Le voyant lumineux de pression des pneus ne disparaît pas immédiatement après le réglage de la pression des pneus. Une fois le pneu gonflé à la pression recommandée, vous devez conduire à plus de 15 mi/h (25 km/h) pendant quelques minutes pour activer le système de surveillance de la pression des pneus (TPMS), qui fait disparaître le voyant lumineux de pression des pneus.

Si le voyant lumineux clignote pendant une minute à chaque mise sous tension du véhicule Model 3, un défaut du TPMS a été détecté (voir [Dysfonctionnement du système TPMS](#)).

**REMARQUE :** Par temps froids, la pression des pneus de votre véhicule baissera. Si le témoin du système de surveillance de la pression des pneus (TPMS) s'allume, gonflez vos pneus avant de conduire. Vos pneus perdent un psi chaque fois que la température extérieure baisse de 10° F (6° C). Une bonne pression des pneus permet de protéger vos pneus des nids de poule et d'augmenter l'autonomie de votre véhicule.

**⚠ AVERTISSEMENT :** Le sous-gonflage est la cause la plus commune de défaillance des pneus et peut en provoquer la surchauffe, le craquelage, la séparation de la bande de roulement ou l'éclatement, provoquant la perte de maîtrise inattendue du véhicule et une augmentation du risque de blessures. Le sous-gonflage réduit également l'autonomie du véhicule et la longévité des pneus.

**⚠ AVERTISSEMENT :** Vérifiez la pression des pneus à l'aide d'un manomètre précis lorsque les pneus sont froids. Il suffit de conduire pendant environ 1,6 km (1 mi) pour réchauffer suffisamment les pneus et modifier leur pression. Le stationnement du véhicule en plein soleil ou à des températures ambiantes élevées peut aussi influencer sur la pression des pneus. Si vous devez vérifier des pneus chauds, attendez-vous à des pressions supérieures. Ne laissez pas l'air s'échapper de pneus chauds dans le but d'atteindre les pressions recommandées des pneus à froid. Un pneu chaud à une pression inférieure ou égale à la pression de gonflage recommandée des pneus à froid est dangereusement sous-gonflé.

## Contrôle et réglage de la pression des pneus

Suivez ces étapes lorsque les pneus sont froids et que la Model 3 a été stationnée pendant plus de trois heures :

1. Consultez l'étiquette d'information sur les pneus et le chargement située sur le montant de la porte conducteur/passager avant afin d'obtenir la pression recommandée.
2. Retirez le bouchon de la valve.
3. Appuyez fermement le manomètre pour pneus contre la valve pour mesurer la pression.



4. Si nécessaire, ajoutez ou retirez de l'air pour atteindre la pression recommandée.

**REMARQUE :** Vous pouvez évacuer de l'air en appuyant sur la tige de métal au centre de la valve.

5. Vérifiez à nouveau la pression à l'aide du manomètre précis pour pneus.
6. Répétez les étapes 3 et 4 si nécessaire jusqu'à ce que la pression des pneus soit correcte.
7. Réinstallez le bouchon de la valve pour empêcher l'infiltration de saletés. Inspectez régulièrement la valve pour détecter des dommages et fuites éventuels.

## Inspection et entretien des pneus

Inspectez régulièrement la bande de roulement et les flancs des pneus pour détecter des signes éventuels de déformation (renflements), d'objets étrangers, de coupures ou d'usure.

**⚠ AVERTISSEMENT :** Ne conduisez pas la Model 3 si un pneu est endommagé, excessivement usé ou gonflé à la mauvaise pression. Vérifiez les pneus régulièrement afin de voir s'ils présentent des signes d'usure et de vous assurer qu'ils ne comportent pas de coupures, de renflements ou d'exposition de la carcasse ou du câblé.

## Usure des pneus

Pour obtenir un bon rendement de vos pneus, il est important de s'assurer que la profondeur du dessin de la bande de roulement est adéquate. Les pneus dont la profondeur est inférieure à 3 mm (4/32 po) sont susceptibles de faire de l'aquaplanage sur une chaussée mouillée et ne doivent donc pas être utilisés. Les pneus dont la profondeur est inférieure à 4 mm (5/32 po) ne sont pas efficaces dans la neige et la neige fondue, et ne doivent donc pas être utilisés en hiver.

Model 3 est équipée à l'origine de pneus ayant des indicateurs d'usure moulés dans le dessin de la bande de roulement. Lorsque la bande a été usée jusqu'à 4/32 po (3 mm), les indicateurs commencent à apparaître à la surface du dessin de la bande de roulement, produisant un effet de bande continue qui traverse la largeur du pneu. Pour garantir une sécurité et des performances optimales, Tesla recommande de remplacer les pneus avant que les témoins d'usure ne soient visibles.

Pour améliorer les caractéristiques de tenue de route et réduire les risques d'aquaplanage lorsqu'il pleut, installez les pneus avec la meilleure bande de roulement à l'arrière du véhicule.

## Permutation des pneus, équilibrage et parallélisme

Tesla recommande de permuter les pneus aux 6 250 milles (10 000 km) ou si la différence de la profondeur de la bande de roulement est de 2/32 po (1,5 mm) ou plus, selon la première éventualité.

La permutation est une partie essentielle de l'entretien des pneus. Grâce à la permutation, les bandes de roulement s'usent plus également, ce qui améliore l'usure générale, réduit les bruits de la route et prolonge la durée de vie des pneus.

Les pneus non équilibrés (parfois perceptible sous forme de vibrations dans le volant) influent sur la tenue de route du véhicule et la longévité des pneus. Même dans le cadre d'une utilisation régulière, les pneus peuvent ne plus rester équilibrés. Par conséquent, ils doivent être équilibrés au besoin.

Si vos pneus s'usent inégalement (seulement un côté du pneu) ou s'ils s'usent excessivement, vérifiez le réglage de la géométrie des roues. Si un entretien des pneus est nécessaire, comme une permutation ou un remplacement, réinitialisez la configuration des pneus (voir [Configuration des pneus](#)) afin d'améliorer votre expérience de conduite.

## Pneus crevés

Une crevaison du pneu finit par provoquer une perte de pression, c'est pourquoi il est important de vérifier la pression des pneus régulièrement. Réparez ou remplacez toujours les pneus crevés ou endommagés dès que possible.

Il se peut que vos pneus sans chambre à air ne fuient pas lorsqu'un objet les perce, du moment que l'objet reste dans le pneu. Toutefois, si vous ressentez une vibration soudaine ou des troubles de conduite lorsque vous roulez ou si vous soupçonnez que votre pneu ou véhicule a été endommagé, ralentissez immédiatement. Conduisez lentement, tout en évitant de freiner brutalement ou de donner des coups de volant, et arrêtez le véhicule lorsqu'il est prudent de le faire. Prenez des dispositions pour que la Model 3 soit transportée vers un centre de service Tesla ou un centre de réparation de pneus à proximité.

**REMARQUE :** Dans certains cas, vous pouvez réparer provisoirement de petites crevaisons (inférieures à 6 mm (1/4 po)) à l'aide d'une trousse de réparation des pneus offerte en option chez Tesla. Cette opération vous permet de conduire la Model 3 à vitesse lente jusque chez Tesla ou un atelier de réparation des pneus à proximité.

**⚠ AVERTISSEMENT :** Ne roulez pas avec un pneu crevé qui n'a pas été réparé, même s'il n'est pas dégonflé. Un pneu crevé peut se dégonfler subitement à tout moment.





## Méplats

Si le véhicule Model 3 est à l'arrêt pendant une longue période, des méplats peuvent se former sur les pneus. Lorsque le véhicule Model 3 roule, ces méplats provoquent une vibration qui disparaît progressivement à mesure que les pneus se réchauffent et retrouvent leur forme d'origine.

Afin de minimiser les méplats en raison de l'entreposage, gonflez les pneus à la pression maximale indiquée sur le flanc du pneu. Avant de conduire le véhicule, libérez l'air pour régler la pression des pneus aux niveaux recommandés.

## Améliorer la durée de vie utile des pneus

Pour améliorer la durée de vie utile de vos pneus, maintenez-les aux pressions recommandées, respectez les limites de vitesse et les vitesses recommandées, et évitez :

- les démarrages rapides ou les accélérations brusques;
- de prendre les virages rapidement ou de freiner brusquement;
- les nids de poule et les objets sur la route;
- de heurter les trottoirs lorsque vous garez le véhicule;
- de contaminer les pneus avec des liquides susceptibles de les endommager.

## Remplacement des pneus et des roues

Les pneus se dégradent avec le temps à cause de l'effet des rayons ultraviolets, de températures extrêmes, de charges lourdes et des conditions environnementales. Il est recommandé de remplacer les pneus tous les six ans, ou avant si nécessaire, même si la profondeur de la bande de roulement n'a pas atteint son minimum.

Lorsqu'un ensemble de pneus est usé, remplacez les quatre pneus en même temps. Choisissez des pneus approuvés par Tesla qui sont conçus précisément pour votre véhicule. La plupart des pneus approuvés par Tesla peuvent être identifiés par une spécification Tx (par exemple, T0, T1, T2). Les pneus approuvés par Tesla sont conçus pour réduire les bruits de la route et optimiser la maniabilité, le confort et l'autonomie.

Si vous devez remplacer un pneu avant les autres, nous recommandons de changer la paire, sauf si la profondeur de la bande de roulement des autres pneus est à un maximum de 2/32 po (1,5 mm) de la profondeur d'une bande de roulement de pneu neuf. Lorsque vous remplacez des pneus, assurez-vous de choisir des pneus de la même marque et du même modèle que les autres. Si vos quatre pneus sont de la même grandeur, installez toujours les pneus neufs à l'arrière. Équilibrez toujours la roue et le pneu après le remplacement d'un pneu. Pour

obtenir plus de conseils, veuillez demander de l'aide à un détaillant et installateur spécialisé dans les pneus. Si vous remplacez vos pneus ou si vous en posez des différents, réinitialisez la configuration des pneus (voir [Configuration des pneus](#)). Ceci permet de réinitialiser les réglages appris et d'améliorer votre expérience de conduite avec vos nouveaux pneus. Après un remplacement de pneu, jusqu'à 24 heures peuvent être nécessaires pour que le lubrifiant sèche complètement et que le pneu adhère entièrement à la jante. Évitez toute accélération brusque lors de cette période, car le pneu pourrait glisser sur la jante.

**REMARQUE :** Pour assurer une performance optimale, nous recommandons de remplacer le jeu complet de pneus, même si tous les pneus ne sont pas à remplacer.

Si vous utilisez des pneus autres que ceux spécifiés, assurez-vous que la cote de charge et de vitesse apparaissant sur le flanc du pneu (voir [Comprendre les marquages des pneus](#)) est égale à ou excède celle des caractéristiques techniques d'origine.

Pour obtenir les caractéristiques techniques des roues et pneus d'origine installés sur le véhicule Model 3, voir [Roues et pneus](#).

Si vous remplacez une roue, les capteurs du système de surveillance de la pression des pneus (TPMS) doivent être réinitialisés pour s'assurer qu'ils avertissent de manière fiable lorsque les pneus sont sous-gonflés ou surgonflés (voir [Réinitialisation automatique des capteurs du TPMS](#)).

**REMARQUE :** L'installation de pneus d'hiver présentant un composé et une sculpture agressifs peut entraîner une réduction temporaire de la puissance du freinage récupératif. Par contre, votre véhicule est conçu pour se recalibrer constamment, et après avoir changé les pneus, il réactivera progressivement la puissance du freinage récupératif après quelques accélérations modérées en ligne droite. Pour la plupart des conducteurs, ceci se produit après une courte période de conduite normale, mais les conducteurs qui accélèrent normalement lentement pourraient devoir accélérer de façon un peu plus prononcée lorsqu'une recalibration est en cours. Allez à **Entretien > Roues et pneus > Pneus** pour choisir les pneus d'hiver et accélérer le processus.



**AVERTISSEMENT :** Pour votre sécurité, utilisez uniquement des roues et pneus conformes aux caractéristiques techniques d'origine. Les pneus non conformes aux caractéristiques techniques d'origine peuvent altérer le fonctionnement du TPMS.



**AVERTISSEMENT :** Ne dépassez jamais la cote de vitesse des pneus de votre véhicule. La cote de vitesse est indiquée sur le flanc du pneu (voir [Comprendre les marquages des pneus](#)).





## Soins et entretien des pneus

### Pneus asymétriques

Certains pneus Model 3 sont asymétriques et doivent être montés sur les roues avec le flanc approprié vers l'extérieur. Le flanc du pneu porte la mention **OUTSIDE**. Lorsque des pneus neufs sont installés, assurez-vous qu'ils sont correctement montés sur les roues.



**⚠ AVERTISSEMENT :** La tenue de route est sérieusement compromise si les pneus ne sont pas bien montés sur les roues.

### Pose et dépose des protections aérodynamiques

Si votre véhicule Model 3 est équipé de caches d'écrou de roue, vous devez les retirer pour accéder aux écrous de roue.

Pour retirer une protection aérodynamique :

1. Tenez la protection aérodynamique fermement avec les deux mains.
2. Tirez la protection aérodynamique vers vous pour relâcher les attaches de retenue.



Pour installer une protection aérodynamique :

1. Alignez l'enjoliveur Aero avec le corps de valve.
2. Appuyez fermement au centre de l'enjoliveur pour le fixer en place, puis appuyez sur toute sa surface jusqu'au périmètre extérieur de chaque rayon. Vous devrez possiblement maintenir le côté opposé de l'enjoliveur en place jusqu'à ce qu'il soit bien fixé à chaque rayon.
3. Appuyez fermement avec vos mains au centre de l'enjoliveur (ne donnez pas de coup) pour vous assurer qu'il est bien fixé en place.
4. Comme dernière vérification, tirez rapidement sur chaque rayon pour confirmer qu'il est bien fixé.



Pour les roues Gemini, appuyez sur le périmètre du couvercle jusqu'à ce qu'il s'aligne avec la surface de la roue. Appuyez sur le « T » de Tesla dans le centre jusqu'à ce que le couvercle s'enclenche en place. Voir [Pièces et accessoires](#) pour en savoir plus.

**⚠ ATTENTION :** Pour éviter que l'enjoliveur aérodynamique de tombe, assurez-vous qu'il est bien fixé avant de conduire.

### Dépose et installation des caches d'écrou de roue

Si votre véhicule Model 3 est équipé de caches d'écrou de roue, vous devez les retirer pour accéder aux écrous de roue.

Pour déposer un cache d'écrou de roue :



1. Insérez la partie incurvée de l'outil du cache d'écrou de roue, le cas échéant (situé dans la boîte à gants de certains véhicules ou vous pouvez utiliser une petite clé hexagonale) dans le trou à la base du « T » de Tesla.

**REMARQUE :** Vous pouvez vous procurer un outil du cache d'écrou de roue dans un magasin de pièces automobiles ou en ligne.



2. Utilisez l'outil du cache d'écrou de roue afin qu'il soit entièrement inséré dans le trou du cache d'écrou de roue.
3. Tournez l'outil du cache d'écrou de roue pour que la partie incurvée soit en contact avec le centre du cache d'écrou de roue.
4. Tirez fermement l'outil du cache d'écrou de roue en partant de la roue jusqu'à ce que le cache d'écrou de roue se détache.

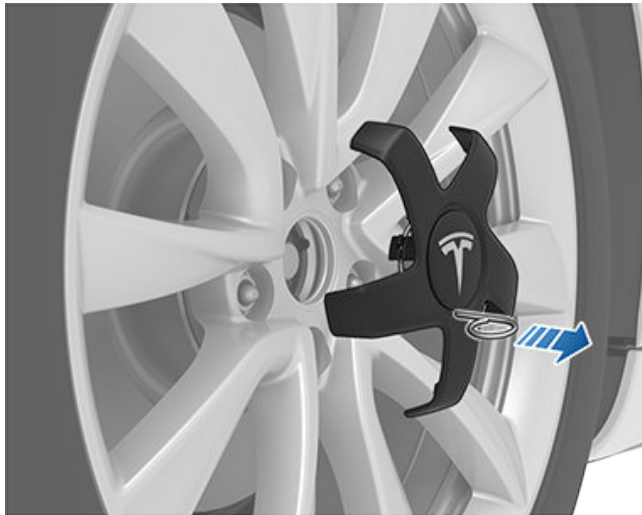

Pour installer le cache d'écrou de roue :

1. Alignez le cache d'écrou de roue en position.
2. Appuyez fermement sur le cache d'écrou de roue jusqu'à ce qu'il s'enclenche.



**ATTENTION :** Assurez-vous que l'enjoliveur aérodynamique est bien fixé avant de conduire pour empêcher qu'il ne tombe.

## Configuration des roues

Si vous installez de nouvelles roues ou si vous les échangez contre des roues différentes, mettez à jour la configuration des roues de votre véhicule en appuyant sur **Contrôles > Entretien > Pneus et roues > Roues**. Cela permet au véhicule Model 3 d'apprendre les nouvelles roues et d'obtenir des mises à jour plus précises sur l'état de votre véhicule. Sélectionnez dans le menu déroulant une roue qui correspond à celles que vous prévoyez d'installer sur le véhicule Model 3. La sélection de nouvelles roues dans la configuration des roues change également les roues qui apparaissent sur l'image de votre véhicule sur l'écran tactile.

**REMARQUE :** Modifier la configuration des roues de votre véhicule peut influencer les estimations de l'autonomie, les niveaux d'alerte de pression des pneus et la visualisation du véhicule.



**AVERTISSEMENT :** N'utilisez que des roues approuvées par Tesla lors de l'installation ou de la permutation des roues. Les roues non homologuées Tesla peuvent causer de sérieux dommages. Tesla n'est pas responsable des dommages causés par l'utilisation de roues non approuvées par Tesla.

## Configuration des pneus

Pour voir le kilométrage depuis votre dernier remplacement ou permutation de pneus, touchez **Contrôles > Entretien** et regardez sous Dernier entretien des pneus. Après avoir permuté, remplacé ou échangé les pneus du véhicule Model 3, mettez à jour la configuration de ceux-ci en touchant **Réinitialiser** ou en touchant **Pneus et roues > Pneus** sur le même écran. Ceci permet à votre véhicule de réinitialiser les réglages de pneus appris et d'améliorer votre expérience de conduite. Ceci efface et réinitialise également l'alerte d'usure de bande de roulement jusqu'à ce que vous parcouriez 6 250 milles (10 000 km) et qu'une bande de roulement mince soit de nouveau détectée.

Vous devez savoir si votre véhicule est équipé de pneus d'hiver. Les pneus d'hiver sont marqués d'une icône de flocon et de montagne sur le flanc. Voir [Pneus d'hiver](#) pour en savoir plus.

**REMARQUE :** Le fait de changer la configuration des pneus de votre véhicule peut avoir une incidence temporaire sur l'accélération et le freinage récupératif et cette modification ne devrait être faite qu'une fois les pneus permutés ou remplacés.



## Surveillance de la pression des pneus

Chaque pneu doit faire l'objet d'une vérification tous les mois lorsqu'il est froid et gonflé à la pression recommandée imprimée sur l'étiquette de renseignements sur les pneus et le chargement, située sur le montant de la porte du conducteur (voir [Maintien de la pression des pneus](#)). Si le véhicule est équipé de pneus de dimensions différentes de celles indiquées sur la plaque du véhicule ou sur l'étiquette de pression de gonflage des pneus, déterminez la bonne pression de gonflage de ces pneus.

Le véhicule est équipé d'un TPMS comme dispositif de sécurité supplémentaire, qui affiche un témoin de pression des pneus (voyant lumineux de pression des pneus) sur l'écran tactile lorsqu'un ou plusieurs de vos pneus sont fortement sous- ou surgonflés. Par conséquent, lorsque le voyant lumineux de pression des pneus s'affiche sur l'écran tactile pour vous signaler un problème relatif à la pression des pneus, arrêtez-vous pour vérifier vos pneus le plus tôt possible et gonflez-les à la bonne pression (voir [Maintien de la pression des pneus](#)). Conduire avec des pneus sérieusement sous-gonflés cause la surchauffe des pneus et peut entraîner leur défaillance. Outre la diminution de l'autonomie, le sous-gonflage des pneus réduit aussi leur durée de vie utile, ce qui peut altérer la tenue de route du véhicule et sa capacité à s'arrêter.



Si votre Model 3 détecte un défaut du TPMS, ce témoin clignote pendant une minute dès que vous mettez votre Model 3 sous tension.

**REMARQUE :** L'installation d'accessoires non approuvés par Tesla peut interférer avec le système TPMS.



**AVERTISSEMENT :** Le système TPMS ne remplace pas une maintenance adéquate des pneus, ni le contrôle manuel de la pression des pneus et l'inspection régulière de leur état. Le conducteur est tenu de maintenir une bonne pression des pneus, même si le sous-gonflage ou le surgonflage n'est pas suffisant pour activer le voyant lumineux de pression des pneus du système TPMS sur l'écran tactile.

## Réinitialisation automatique des capteurs du TPMS

Après le remplacement d'une ou de plusieurs roues (mais pas après le remplacement d'un pneu ou la permutation des roues), les capteurs du TPMS doivent être réinitialisés pour assurer des avertissements de pression des pneus exacts. Les capteurs du TPMS se réinitialisent automatiquement lorsque vous conduisez pendant au moins 10 minutes à plus de 15 mi/h (25 km/h).



**AVERTISSEMENT :** Si votre véhicule Model 3 est équipé de pneus de rechange qui diffèrent en taille de ceux imprimés sur l'étiquette de renseignements sur les pneus et le chargement (voir [Chargement du véhicule](#)), le conducteur est responsable de déterminer la pression recommandée correcte pour les pneus. Ne conduisez pas sur les routes publiques lorsque les pneus ne sont pas gonflés à la bonne pression.



**AVERTISSEMENT :** Ne comptez pas sur les capteurs TPMS pour déterminer avec précision les pressions et déclencher des alertes. Il incombe au conducteur de maintenir des pressions de pneu correctes (voir [Maintien de la pression des pneus](#)). Les pneus plus ou moins gonflés peuvent causer une perte de contrôle ou des dommages aux pneus, ce qui peut entraîner des blessures graves.

## Remplacement d'un capteur de pression de pneu

Si le voyant d'avertissement de pression des pneus s'affiche fréquemment, utilisez l'application mobile pour planifier un rendez-vous d'entretien afin de déterminer si un capteur de pression de pneu doit être remplacé. Si un centre autre qu'un centre de service Tesla répare ou remplace un pneu, le capteur de pression de pneu peut ne pas fonctionner avant que Tesla ne réalise la procédure de configuration.

## Dysfonctionnement du système TPMS

Model 3 est aussi équipée d'un voyant lumineux de défaut du système TPMS qui signale son mauvais fonctionnement.



Le voyant lumineux de défaut du système TPMS fonctionne de concert avec le voyant lumineux de pression des pneus. Lorsque le système détecte un dysfonctionnement, le témoin clignote pendant une minute environ, puis reste allumé en permanence. Cette séquence se reproduit chaque fois que le véhicule démarre et aussi longtemps que le dysfonctionnement persiste. Lorsque le voyant lumineux de défaut du système TPMS est affiché, le système peut ne pas être capable de détecter ou de signaler les pneus sous- ou surgonflés comme prévu.

Le dysfonctionnement du TPMS peut se produire pour plusieurs raisons, notamment l'installation de pneus ou de roues de rechange ou alternatifs qui empêchent le TPMS de fonctionner correctement. Vérifiez toujours le voyant lumineux de défaut du système TPMS après avoir remplacé un ou plusieurs pneus ou roues du véhicule afin de vous assurer que les pneus ou les roues de rechange lui permettent de continuer à fonctionner correctement.



**REMARQUE :** Si un pneu a été remplacé ou réparé avec une bombe anticrevaison différente de celle fournie par Tesla et si une basse pression des pneus est détectée, il est possible que le capteur de pression de pneu ait été endommagé.

## Types de pneus saisonniers

### Comprendre votre type de pneu

Le type de pneus que nous installons à l'origine sur votre véhicule dépend du modèle de celui-ci et de la région où vous habitez. Il est important que vous compreniez les capacités des pneus de votre véhicule, et s'ils se prêtent à une conduite estivale, hivernale et toutes saisons. Vérifiez les informations sur la paroi du pneu pour en apprendre plus sur ses caractéristiques de performance (voir [Comprendre les marquages des pneus](#)).

### Pneu d'été ou toutes saisons

Les pneus d'été et les pneus quatre saisons sont conçus pour une performance maximale sur chaussée sèche ou mouillée, mais ne sont pas conçus pour une performance satisfaisante en condition hivernale. Les pneus toutes saisons sont conçus pour offrir une adhérence appropriée à longueur d'année dans la plupart des conditions climatiques, mais ne sont peut-être pas aussi performants que des pneus d'hiver sur des routes enneigées ou glacées. Vous trouverez sur le flanc des pneus toutes saisons des marques « ALL SEASON » (toutes saisons) ou « M+S », pour « mud and snow » (boue et neige).

Pour la conduite par temps froids ou sur des routes possiblement enneigées ou glacées, Tesla recommande d'utiliser des pneus d'hiver.



**AVERTISSEMENT :** Les pneus toutes saisons n'offrent pas une adhérence appropriée par temps froid, dans la neige ou sur la glace. Pour garantir votre sécurité et assurer la performance de votre véhicule Model 3, il est important de choisir et d'installer des pneus appropriés aux conditions hivernales.

### Pneus d'hiver

Utilisez les pneus d'hiver pour améliorer l'adhérence dans la neige et sur la glace. Lorsque vous installez des pneus d'hiver, faites-le pour les quatre roues en même temps. Les quatre pneus d'hiver doivent être du même diamètre, de la même marque, de la même construction et avoir la même bande de roulement.



Les pneus d'hiver sont marqués d'un symbole de flocon et de montagne sur le flanc.

En conduisant un véhicule chaussé de pneus d'hiver, vous remarquerez sûrement un bruit de roulement plus fort, que la longévité de la bande de roulement des pneus est plus courte et que les pneus ont une moins bonne adhérence sur les routes sèches.

**REMARQUE :** L'installation de pneus d'hiver présentant un composé et une sculpture agressifs peut entraîner une réduction temporaire de la puissance du freinage récupératif. Votre véhicule est conçu pour se réétalonner de lui-même afin de réactiver le freinage récupératif après une courte période de conduite normale.

**REMARQUE :** Si vous installez des pneus d'hiver ou si vous remplacez vos pneus, réinitialisez la configuration de vos pneus en allant à **Contrôles > Entretien > Configuration des pneus et des roues > Pneus** (voir [Configuration des pneus](#)). Ceci permet de réinitialiser les réglages appris et d'améliorer votre expérience de conduite avec vos nouveaux pneus.

## Conduite dans des conditions de basse température

La performance des pneus diminue lorsque la température est faible, réduisant ainsi l'adhérence et augmentant la possibilité de dommage par impacts. Les pneus Performance (pour l'été) ont une moins bonne endurance lorsque la température ambiante est de moins de 40 °F (5 °C) et ils ne sont pas recommandés sur la neige ou la glace. Les pneus haute performance peuvent temporairement durcir lorsqu'il fait froid et générer un bruit de rotation lors des premiers kilomètres (miles) de conduite jusqu'à ce qu'ils se réchauffent.

## Utilisation de chaînes

Tesla a testé et approuvé les chaînes antineige suivantes (également appelées chaînes antidérapantes) pour une meilleure adhérence sur les routes enneigées. Les chaînes à neige doivent uniquement être installées sur les pneus arrière. Les chaînes à neige approuvées peuvent être achetées auprès de Tesla.

Taille de pneu	Chaîne recommandée
18 po	König CG-9 102
19 po	König CG-9 103



**ATTENTION :** Si votre véhicule Model 3 est équipé d'enjoliveurs Aero, vous devez les retirer avant d'installer des chaînes à neige (voir [Pose et dépose des protections aérodynamiques](#)). Le non-respect de cette consigne peut causer des dommages non couverts par la garantie.



**ATTENTION :** Ne mettez pas de chaînes sur les pneus d'été, cela pourrait causer des dommages.

Pour installer les chaînes, suivez les instructions et les avertissements fournis par le fabricant de chaînes. Montez-les uniformément et aussi serrées que possible.





## Soins et entretien des pneus

---

En cas d'utilisation de chaînes :

- Avant chaque usage, inspectez les chaînes de pneus pour vous assurer que les raccords sont bien serrés et qu'aucune attache n'est endommagée.
- Évitez de surcharger le véhicule Model 3 (les surcharges peuvent réduire la garde au sol entre les pneus et la carrosserie).
- Ne prenez pas la route si les chaînes ne sont pas correctement montées sur les pneus.
- Conduisez lentement. Ne dépassez pas 48 km/h (30 mi/h).
- Retirez les chaînes dès que les conditions le permettent.

**REMARQUE :** Les chaînes sont interdites dans certaines juridictions. Consultez la législation locale avant d'installer des chaînes.

 **ATTENTION :** L'utilisation de chaînes à neige non recommandées ou sur des pneus d'une autre taille peut endommager la suspension, la carrosserie, les roues et les conduites de frein. Les dommages dus à l'utilisation de chaînes non recommandées ou mal installées ne sont pas couverts par la garantie.

 **ATTENTION :** N'installez jamais de chaînes antidérapantes sur les pneus avant.

 **ATTENTION :** Ne dégonflez jamais vos pneus pour monter les chaînes. Lors du gonflage, les chaînes risquent d'être trop serrées et d'endommager les pneus.

 **ATTENTION :** Vérifiez que les chaînes à neige ne sont pas en contact avec les composants de la suspension ou les conduites de frein. Des bruits anormaux produits par les chaînes indiquent un contact avec le véhicule Model 3. Arrêtez le véhicule et vérifiez immédiatement.

## Nettoyage extérieur

Pour éviter d'endommager la peinture, nettoyez sans délai toutes les substances corrosives (graisse, déjections d'oiseaux, résine d'arbre, insectes morts, taches de goudron, sel de voirie, débris industriels, etc.). N'attendez pas que le véhicule Model 3 nécessite un nettoyage complet. Utilisez au besoin de l'alcool dénaturé pour éliminer les taches de graisse tenaces et les taches de goudron. Après le nettoyage, lavez immédiatement la zone avec de l'eau et du savon doux sans détergent afin d'éliminer l'alcool.

Assurez-vous que les caméras extérieures sont libres de saletés, de condensation et d'obstructions. Ces substances peuvent causer des images non claires ou l'arrêt du fonctionnement de l'Autopilote et des fonctionnalités de sécurité (voir [Nettoyer une caméra](#)).

Suivez ces étapes pour le nettoyage de l'extérieur de le véhicule Model 3 :

1. Avant le lavage, utilisez un tuyau d'arrosage pour débarrasser le véhicule de la poussière et de la saleté. Rincez les accumulations de boue dans les endroits où les débris s'accumulent facilement (tels que les passages de roue et les joints de panneaux). Si les routes ont fait l'objet d'un salage (les mois d'hiver par exemple), rincez à fond toutes les traces de sel sous le véhicule, sur les passages de roue et sur les freins.
2. Lavez à la main le Model 3 avec un chiffon doux et propre et de l'eau froide ou tiède contenant du pour voiture doux et de qualité supérieure.
 

 **ATTENTION :** Certains nettoyants ou shampoings pour voiture contiennent des produits chimiques qui peuvent endommager ou entraîner une décoloration, particulièrement aux garnitures de plastique, aux phares et aux lentilles de caméra. Par exemple, certaines formules nettoyantes pour voiture contiennent de l'hydroxyde ou d'autres ingrédients très alcalins ou corrosifs qui peuvent endommager les composants extérieurs. N'utilisez pas non plus de produits acides. Les dommages ou la décoloration causés par des produits nettoyants ne sont pas couverts par la garantie.
3. Une fois le lavage terminé, rincez à l'eau claire pour éviter que le savon ne sèche sur les surfaces.
4. Séchez soigneusement avec une peau de chamois. Au besoin, séchez les freins en conduisant sur une courte distance et en actionnant les freins plusieurs fois.

Utilisez des lingettes à l'alcool isopropylique (telles que celles utilisées pour nettoyer les lunettes ou les écrans) pour nettoyer les petites taches.

## Nettoyage et traitement des vitres

Nettoyez les vitres et les rétroviseurs avec un nettoyant pour verre spécialement conçu pour les voitures. Ne les rayez pas et n'utilisez pas de liquide de nettoyage abrasif sur le verre ou les surfaces des rétroviseurs. Suivez les instructions dans [Nettoyage extérieur](#) pour les meilleures pratiques de nettoyage des vitres extérieures.

Pour ajouter un revêtement hydrophobe aux vitres de votre véhicule, appliquez-le uniquement sur les vitres latérales et arrière, et non sur le pare-brise avant, car cela pourrait affecter la visibilité des caméras de l'Autopilote. Suivez les instructions du fabricant du revêtement hydrophobe pour les détails d'application.

**REMARQUE :** Tesla n'est pas responsable de tout dommage associé à l'application de traitements de fenêtres sur votre véhicule.

## Mode Lave-auto

Lorsque vous lavez votre véhicule Model 3 dans un lave-auto, le mode Lave-auto ferme toutes les vitres, verrouille le port de recharge et désactive les essuie-glaces, le mode Sentinelle, le Verrouillage par éloignement et les signaux d'aide au stationnement. Pour activer, touchez **Contrôles > Entretien > Mode Lave-auto**. Votre véhicule doit être immobile et ne pas être en cours de recharge.

Si vous utilisez un lave-auto automatique, la fonction **Activer roues libres** maintient votre véhicule au Point mort et en roues libres pendant le lavage, tout en Model 3 l'empêchant d'activer le frein à main lorsque vous quitter le siège du conducteur. Pour activer, appuyez sur le frein et touchez **Activer roues libres** ou passez au Point mort.

Le mode Lave-auto se désactive si le véhicule roule à plus de 9 mi/h (15 km/h) ou si vous touchez **Quitter** sur l'écran tactile.

 **ATTENTION :** Votre véhicule Model 3 peut subir des dommages si vous n'activez pas le mode Lave-auto (par exemple, au port de recharge ou aux essuie-glaces). Les dommages causés par un lave-auto ne sont pas couverts par la garantie.

## Nettoyer une caméra

Pour garantir une image claire, la lentille de la caméra doit être propre et exempte de tout obstacle.

Enlevez toute accumulation de saleté ou de débris en vaporisant de l'eau sur les lentilles de caméra, puis séchez ces dernières à l'aide d'un chiffon de microfibre. Nettoyez les lentilles de caméra chaque semaine par temps humide (neige, pluie, grésil) et une fois par mois par temps sec.





# Nettoyage

**ATTENTION :** N'utilisez pas de produits de nettoyage à base de produits chimiques ou abrasifs. Ces produits peuvent abîmer la surface des lentilles.

**ATTENTION :** Ne nettoyez pas un capteur ultrasonique (le cas échéant) ni un objectif de caméra avec un objet pointu ou abrasif susceptible de rayer ou d'endommager sa surface.

## Précautions pour le nettoyage extérieur

**ATTENTION :** Ne lavez pas le véhicule en plein soleil.

**ATTENTION :** N'utilisez pas de liquides de traitement pour pare-brise. Cela peut interférer avec le frottement des essuie-glace et entraîner des grincements.

**ATTENTION :** N'utilisez pas d'eau chaude ni de savons ou de produits très alcalins ou corrosifs surtout ceux contenant de l'hydroxyde.

**ATTENTION :** Si vous utilisez un jet sous pression, maintenez une distance d'au moins 12 po (30 cm) entre le gicleur et la surface du véhicule Model 3. Évitez de diriger le jet d'eau directement sur les capteurs de stationnement (le cas échéant). Maintenez le jet en mouvement afin d'éviter de le concentrer sur une zone particulière.

**ATTENTION :** N'orientez pas directement le boyau d'arrosage sur les joints du capot, des portes et des vitres ni sur les modules électroniques ou les câbles exposés.

**ATTENTION :** Pour éviter les dommages de corrosion qui ne sont peut-être pas couverts par la garantie, rincez tout sel de voirie sous le véhicule, sur les passages de roue et sur les freins. Après avoir nettoyé le véhicule, séchez les freins en conduisant sur une courte distance et en actionnant les freins plusieurs fois.

**ATTENTION :** Évitez d'utiliser des chiffons rugueux ou molletonnés, comme les gants de lavage. Tesla recommande d'utiliser un chiffon de nettoyage en microfibres de grande qualité.

**ATTENTION :** Si vous optez pour le lave-auto automatique, choisissez un lave-auto sans contact uniquement. Ces postes de lavage de voiture sont exempts de pièces (brosses, etc.) qui pourraient se frotter sur les surfaces du véhicule Model 3. Certains postes de lavage sans contact utilisent des solutions corrosives qui, avec le temps, peuvent causer une décoloration des garnitures extérieures de votre véhicule. Évitez l'utilisation de savons et de produits chimiques avec un niveau de pH de plus de 13. Si vous avez des doutes, consultez l'étiquette du produit ou demandez à un employé du poste de lavage. Les dommages causés par un lavage non conforme ne sont pas couverts par la garantie.

**ATTENTION :** Si vous optez pour le lave-auto automatique, assurez-vous que le véhicule est verrouillé. De plus, évitez d'utiliser les commandes sur l'écran tactile, car ceci pourrait entraîner l'ouverture accidentelle des portes ou des coffres pendant que le véhicule se fait laver. Tout dommage causé ne sera pas couvert par la garantie.

**ATTENTION :** Assurez-vous que les essuie-glaces soient désactivés avant le nettoyage du véhicule Model 3 afin d'éviter d'endommager les essuie-glaces.

**ATTENTION :** N'utilisez aucun produit de nettoyage des roues à base de produits chimiques ni de produits de pré-lavage. Ils peuvent endommager la finition des roues.

**AVERTISSEMENT :** Ne pulvérisez jamais de liquide sous haute pression (lorsque vous utilisez une lance de lavage haute pression, par exemple) vers la prise de recharge lorsque le véhicule Model 3 est en cours de recharge. Au risque de causer des blessures graves ou d'endommager le véhicule, l'équipement de recharge ou vos biens.

## Nettoyage intérieur

Vérifiez et nettoyez fréquemment l'intérieur pour maintenir son aspect et pour en éviter l'usure prématurée. Si possible, nettoyez immédiatement les éclaboussures et éliminez les marques. Pour un nettoyage général, nettoyez les surfaces intérieures avec un chiffon doux (comme un chiffon en microfibre) imbibé d'un mélange d'eau chaude et de nettoyant doux sans détergent (faites un essai sur une zone cachée avant utilisation). Pour éviter les traînées, séchez immédiatement avec un chiffon doux non pelucheux.

## Verre intérieur

Ne les rayez pas. N'utilisez pas de liquide de nettoyage abrasif sur le verre ou les surfaces des rétroviseurs. La surface réfléchissante du rétroviseur/miroir pourrait être endommagée, ainsi que les éléments chauffants de la lunette arrière.

## Coussins gonflables

Ne laissez aucune substance entrer dans la housse d'un coussin de sécurité gonflable. Cela pourrait altérer son fonctionnement.

## Surfaces en plastique et tableau de bord

Ne polissez pas les surfaces supérieures du tableau de bord. Les surfaces polies sont réfléchissantes et peuvent altérer la vision du conducteur.

## Sièges

Nettoyez les éclaboussures et les résidus de produit chimique des surfaces intérieures le plus rapidement possible avec un chiffon doux imbibé d'eau chaude et de savon sans détergent. Nettoyez délicatement par des gestes circulaires. Essuyez ensuite avec un chiffon doux non pelucheux.

Même si les surfaces des sièges sont conçues pour repousser les taches, Tesla recommande de les nettoyer régulièrement afin d'assurer leur performance et de maintenir une apparence impeccable. Traitez rapidement les transferts de teinture, comme ceux provenant du denim indigo. Évitez tout contact avec des produits chimiques corrosifs, comme ceux contenus dans certains produits cosmétiques. N'utilisez jamais de nettoyeurs qui contiennent alcool ou javellisant. Avant d'appliquer un produit sur une surface visible, faites un essai sur un endroit peu visible.

Au besoin, passez l'aspirateur sur les sièges pour retirer la saleté.

 **ATTENTION :** Les housses de sièges qui ne sont pas vendues par Tesla pourraient réduire la sensibilité des capteurs d'occupation des sièges et causer des taches ou des dommages.

## Tapis

Évitez de trop mouiller les tapis. Pour les zones très sales, utilisez un nettoyeur dilué pour mobilier rembourré.

## Ceintures de sécurité

Tirez la ceinture au maximum pour la nettoyer. N'utilisez aucun type de détergent ou d'agent nettoyant chimique. Laissez les ceintures sécher naturellement une fois étendues, de préférence en les éloignant de la lumière directe du soleil.

## Joint des portes

Essuyez les joints des portes avec un linge humide pour enlever tout débris. Les excès de débris sur les joints des portes peuvent causer des dommages au contact des surfaces environnantes. N'utilisez pas de lingettes imbibées d'alcool ou de produits chimiques qui pourraient endommager le revêtement des joints des portes.

## Écrans tactiles avant et arrière

Nettoyez l'écran tactile avec un chiffon doux non pelucheux spécialement conçu pour nettoyer les moniteurs et les écrans d'affichage. N'utilisez pas de nettoyeurs (notamment pour le verre) ou de gel à base d'alcool (comme un désinfectant à mains) et n'utilisez

pas de serviette humide ou de chiffon avec charge électrostatique (comme un chiffon de microfibre récemment lavé). Pour essuyer l'écran tactile avant sans activer les boutons et modifier les paramètres, vous pouvez activer le mode Nettoyage de l'écran. Appuyez sur **Contrôles > Affichage > Mode de nettoyage de l'écran**. L'affichage s'assombrit pour permettre de voir la poussière et les taches plus facilement. Pour quitter le mode Nettoyage de l'écran, appuyez sans relâcher sur **MAINTENIR POUR QUITTER**.

## Chrome et surfaces métalliques

La cire, les nettoyeurs abrasifs, les gels à base d'alcool (comme les désinfectants pour les mains) et les chiffons durs peuvent endommager la finition du chrome et des surfaces métalliques.

## Précautions pour le nettoyage intérieur

 **ATTENTION :** L'utilisation de solvants (notamment l'alcool), de gel à base d'alcool (comme les désinfectants à mains), d'eau de Javel, de produit citronné, de naphte, ou de produits ou additifs à base de silicone sur les composants intérieurs peut causer des dommages.

 **ATTENTION :** Les matériaux chargés en électricité statique peuvent causer des dommages à l'écran tactile.

 **AVERTISSEMENT :** Si vous constatez l'endommagement d'un coussin de sécurité gonflable ou d'une ceinture de sécurité, communiquez immédiatement avec Tesla.

 **AVERTISSEMENT :** Ne laissez pas d'eau, de produits de nettoyage ou de tissu provenant des chiffons entrer dans le mécanisme de la ceinture de sécurité.

 **AVERTISSEMENT :** L'exposition aux produits de nettoyage chimiques peut être dangereuse et peut irriter les yeux et la peau. Lisez et observez les instructions fournies par le fabricant du produit de nettoyage chimique.

## Polissage, retouche et réparation de la carrosserie

Afin de préserver l'esthétique de la carrosserie, vous pouvez traiter de temps en temps les surfaces peintes avec un produit de cirage approuvé contenant :

- Un abrasif très doux pour supprimer la contamination de la surface sans enlever ou endommager la peinture.
- Des composés de remplissage qui remplissent les rayures et réduisent leur visibilité.
- De la cire offrant un revêtement de protection entre la peinture et les éléments de l'environnement.



## Nettoyage

Inspectez régulièrement la peinture extérieure pour y déceler des dommages éventuels. Traitez les petits éclats et les rayures à l'aide d'un stylo de retouche de peinture (que vous pouvez vous procurer auprès de Tesla dans certains emplacements). Utilisez le stylo de retouche de peinture après le nettoyage de la carrosserie et avant son polissage ou lustrage.

Réparez les éclats de roches, les égratignures et les rayures. Reportez-vous à <https://www.tesla.com/support/body-shop-support> pour en savoir plus sur les lieux de réparation et les services offerts.

**ATTENTION :** N'utilisez pas de pâtes, de composés de restauration de couleur ou de produits de polissage contenant des abrasifs agressifs. Ils peuvent rayer la surface et entraîner des dommages irréversibles sur la peinture.

**ATTENTION :** N'utilisez pas de produit de polissage pour chrome ou d'autres nettoyants abrasifs.

## Utilisation d'une housse pour voiture

Afin de préserver l'esthétique de la carrosserie lorsque le véhicule Model 3 ne sert pas, installez une housse pour voiture originale de Tesla. Vous pouvez vous procurer une housse pour voiture en ligne auprès de Tesla.

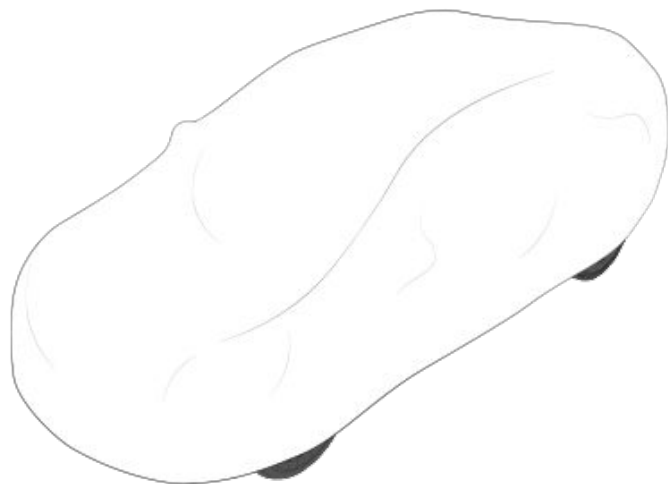

**ATTENTION :** N'utilisez pas de housse qui n'est pas approuvée par Tesla lorsque le véhicule Model 3 est en train de charger. L'utilisation d'une housse non approuvée peut nuire au refroidissement adéquat de la batterie pendant son chargement.

## Tapis de sol

Pour prolonger la durée de vie de vos tapis et faciliter leur nettoyage, utilisez des tapis de sol originaux de Tesla disponibles en ligne à <http://www.tesla.com>. Entretenez les tapis de sol en les nettoyant régulièrement et en vérifiant qu'ils sont correctement fixés. Remplacez-les s'ils présentent des signes d'usure excessive.



**AVERTISSEMENT :** Pour éviter de gêner la manipulation d'une pédale, vérifiez que le tapis de sol du conducteur est correctement fixé et n'installez jamais de tapis de sol supplémentaire dessus. Les tapis de sol devraient toujours être déposés sur la moquette du véhicule, et non par-dessus un autre tapis ou revêtement de sol.



## Faire l'appoint de liquide lave-glace

Le seul contenant dans lequel vous pouvez ajouter des liquides est le réservoir de liquide lave-glace situé derrière le coffre avant. Lorsque le niveau est bas, un message s'affiche sur l' du tableau de bord.

Pour faire l'appoint de liquide lave-glace :

1. Ouvrez le capot.
2. Nettoyez la zone autour du bouchon de remplissage avant de l'ouvrir afin d'empêcher la saleté de pénétrer dans le réservoir.
3. Ouvrez le bouchon de remplissage.
4. Tout en évitant d'en renverser, remplissez le réservoir jusqu'à ce que le liquide affleure tout juste sous le goulot de remplissage. Capacité du réservoir de 3,2 litres.

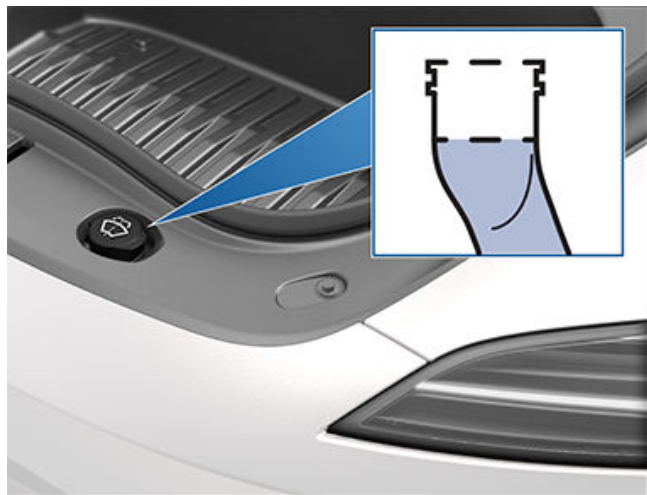

5. Essuyez tout déversement immédiatement et nettoyez la zone touchée avec de l'eau.
6. Remplacez le bouchon de remplissage.

**ATTENTION :** N'utilisez que du liquide lave-glace à l'éthanol destiné aux véhicules automobiles. L'utilisation d'autres substances, comme de l'eau non traitée, peut entraîner la formation de bactéries dans le système de climatisation qui causera des odeurs ou potentiellement des dommages non couverts par la garantie.

**REMARQUE :** Certains règlements nationaux ou locaux restreignent l'usage de composés organiques volatils (COV). Les COV sont couramment utilisés comme antigel dans le liquide lave-glace. Utilisez un liquide lave-glace à teneur en composés organiques volatils (COV) limitée uniquement s'il fournit une protection au gel adéquate pour toutes les conditions climatiques auxquelles votre Model 3 est soumise.

**ATTENTION :** N'ajoutez pas de liquide lave-glace formulé qui contient du produit hydrofuge ou du produit de nettoyage d'insectes. Ces liquides peuvent provoquer des traînées, des traces et des grincements ou d'autres bruits.

**AVERTISSEMENT :** En cas de températures inférieures à 4 °C (40 °F), utilisez un liquide lave-glace contenant de l'antigel. Par climat glacial, l'utilisation d'un liquide lave-glace sans antigel peut réduire la visibilité à travers le pare-brise.

**AVERTISSEMENT :** Le liquide lave-glace peut irriter les yeux et la peau. Lisez et respectez les instructions fournies par le fabricant du liquide lave-glace.

## Contrôle et nettoyage des balais d'essuie-glaces

Nettoyez régulièrement le bord des balais d'essuie-glace et vérifiez l'état du caoutchouc (fissures, fentes ou rugosités). En cas de dommage, remplacez immédiatement le balai pour éviter d'endommager le verre et pour améliorer la visibilité.

Des contaminants sur le pare-brise ou sur les essuie-glaces peuvent réduire leur efficacité. Les contaminants comprennent notamment de la glace, de la cire pulvérisée dans les lave-autos, du liquide lave-glace contenant du produit de nettoyage d'insectes et/ou du produit hydrofuge, des déjections d'oiseaux, de la résine d'arbre et d'autres substances organiques.

Suivez les instructions suivantes pour le nettoyage :

- Nettoyez le pare-brise et les balais d'essuie-glaces à l'aide de liquide lave-glace, d'alcool isopropyle ou d'un nettoyant non abrasif à utiliser sur le verre et le caoutchouc des automobiles. Des produits inadaptés peuvent entraîner des dommages ou des traces et créer des éblouissements sur le pare-brise.
- Soulevez légèrement l'essuie-glace, de manière suffisante pour accéder au balai. Ne levez pas l'essuie-glace au-delà de la position prévue.

Si les essuie-glaces restent inefficaces après le nettoyage, remplacez les balais d'essuie-glaces.

## Remplacement des balais d'essuie-glaces

Pour obtenir les meilleurs résultats, remplacez les balais d'essuie-glaces au moins une fois par an. Les balais d'essuie-glace de remplacement doivent respecter les critères suivants :

- Le balai d'essuie-glace du côté conducteur doit avoir une longueur de 26 po (650 mm) et le celui du côté passager une longueur de 19 po (475 mm).
- Assurez-vous que le connecteur sur le balai de remplacement est identique à celui sur le balai d'origine. Si le connecteur est différent, vous pourriez ne pas pouvoir brancher le bras d'essuie-glace au véhicule.



## Balais d'essuie-glace, gicleurs et liquide lave-glace

Vous pouvez acheter des balais d'essuie-glaces de remplacement dans la [boutique Tesla](#).

**REMARQUE :** Installez uniquement des balais neufs identiques aux balais d'origine. L'utilisation de balais inappropriés peut endommager le pare-brise et le système d'essuie-glace.

Pour remplacer les balais d'essuie-glaces :

1. Passez en mode stationnement (P) et arrêtez les essuie-glaces.
2. Touchez à **Contrôles** > **Service** > **Mode entretien des essuie-glaces** pour placer les essuie-glaces en position d'entretien.
3. Soulevez légèrement l'essuie-glace, de manière suffisante pour accéder au balai.

 **ATTENTION :** Les balais des essuie-glaces ne disposent pas d'une position haute. Ne levez pas l'essuie-glace au-delà de la position prévue.

4. Placez une serviette entre le bras d'essuie-glace et le pare-brise pour éviter d'égratigner ou de briser ce dernier.
5. Maintenez le bras de l'essuie-glace et appuyez sur la languette de verrouillage tout en faisant glisser le balai le long du bras.

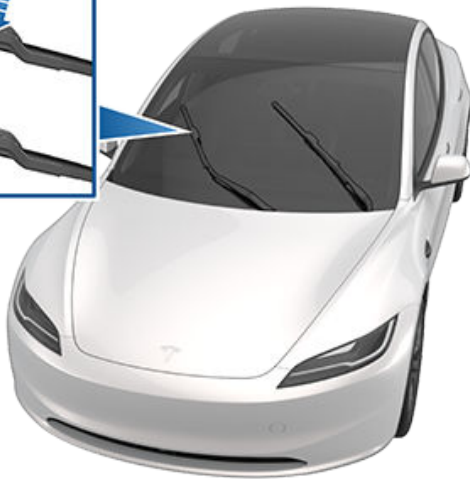
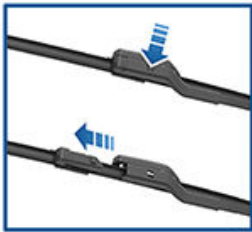

6. Alignez le nouveau balai sur le bras de l'essuie-glace et faites-le glisser vers l'extrémité du bras d'essuie-glace jusqu'à ce qu'il s'enclenche.
7. Désactivez le mode Entretien des essuie-glaces afin de remettre les essuie-glaces à leur position normale.

### Nettoyage des gicleurs de lave-glace

Si un gicleur de lave-glace est obstrué, utilisez un fil fin pour supprimer l'obstruction du gicleur.

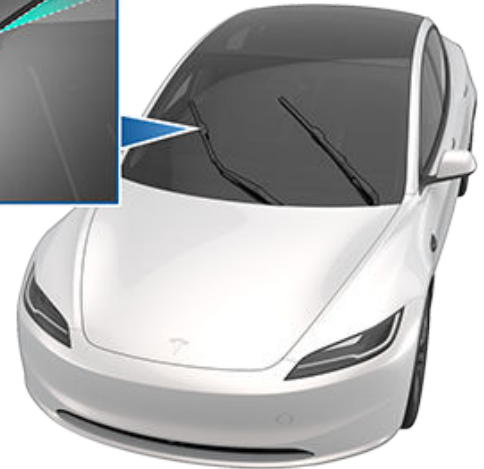
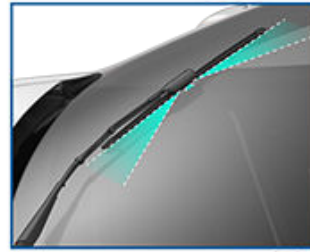

 **AVERTISSEMENT :** Ne faites pas fonctionner les gicleurs quand vous nettoyez la Model 3. Le liquide lave-glace peut irriter les yeux et la peau. Lisez et suivez les instructions du fabricant du liquide lave-glace.





## Procédure de levage au moyen d'un cric

Suivez les étapes ci-dessous pour soulever le véhicule Model 3. Veillez à ce que tout centre de réparation autre que Tesla soit bien au courant de ces points de levage.

1. Centrez la Model 3 entre les montants de levage.
2. Placez les plaques d'appui du bras de levage sous les points de levage de carrosserie aux endroits indiqués.

**⚠ AVERTISSEMENT : NE PAS** positionner les coussins des bras de levage sous la batterie ou les rails latéraux.

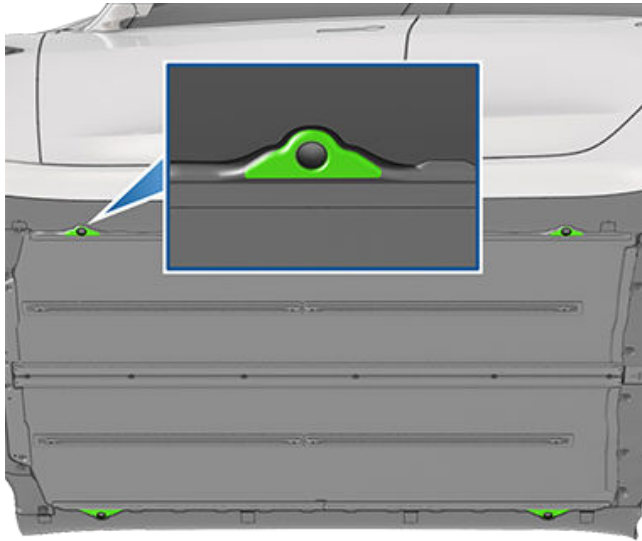

3. Réglez la hauteur et la position des plaques d'appui du bras de levage pour vous assurer qu'elles sont bien en place.
4. En vous faisant aider, réglez le bras de levage à la hauteur de votre choix et assurez-vous que les plaques d'appui du bras de levage restent en place.
5. Actionnez toutes les fermetures de sécurité du bras de levage. Suivez les instructions du fabricant du bras de levage. Pour désactiver le mode Cric, désactivez-le dans **Contrôles > Entretien**.

**⚠ AVERTISSEMENT :** Ne soulevez jamais la Model 3 lorsque le câble de charge est branché, même si le chargement n'est pas en cours.

**⚠ AVERTISSEMENT :** N'effectuez jamais de travaux sur un véhicule qui n'est pas convenablement soutenu. Cela pourrait causer de graves dommages, des blessures, voire le décès.

**⚠ ATTENTION :** NE SOULEVEZ PAS le véhicule depuis le dessous de la batterie ou des traverses. Placez les plaques d'appui du bras de levage uniquement sous les points de levage de carrosserie indiqués. Les points indiqués sont les seuls qui sont approuvés pour soulever la Model 3. Soulever le véhicule en utilisant d'autres points peut l'endommager. Les dommages encourus en soulevant la Model 3 de façon incorrecte ne sont pas couverts par la garantie.



## Pièces, accessoires et modifications

Utilisez uniquement des pièces et accessoires d'origine Tesla. Tesla réalise des tests rigoureux sur les pièces afin de garantir leur adéquation, leur sécurité et leur fiabilité. Procurez-vous ces pièces auprès de Tesla, qui les installe de manière professionnelle et vous fournit des conseils d'expert sur les modifications à apporter à la Model 3. Les accessoires sont offerts dans les magasins Tesla ou en ligne, à [www.tesla.com](http://www.tesla.com).

**REMARQUE :** Certains accessoires peuvent ne pas être offerts dans votre région.

Tesla n'est pas en mesure d'évaluer les pièces fabriquées par d'autres distributeurs et décline toute responsabilité en cas d'utilisation sur la Model 3 de pièces non fournies par Tesla.

**⚠ AVERTISSEMENT :** L'installation de pièces et d'accessoires non approuvés ou la réalisation de modifications non approuvées peut nuire aux performances de la Model 3 et à la sécurité de ses occupants. Aucun dommage dû à l'utilisation ou l'installation de pièces non approuvées, ou résultant de modifications non approuvées, n'est couvert par la garantie.

**⚠ AVERTISSEMENT :** Tesla décline toute responsabilité en cas de décès, de blessures ou de dommages dus à l'utilisation ou l'installation d'accessoires non approuvés ou à des modifications non approuvées.

## Réparations de la carrosserie

Si votre véhicule Model 3 est impliqué dans une collision, communiquez avec Tesla ou avec un atelier de carrosserie approuvé par Tesla afin de vous assurer qu'il soit réparé avec des pièces d'origine Tesla. Tesla a sélectionné et approuvé des ateliers de carrosserie qui satisfont aux exigences strictes en matière de formation, d'équipement, de qualité et de satisfaction du client.

Certains ateliers de réparation et compagnies d'assurance peuvent suggérer l'utilisation d'équipements non-originaux ou de pièces récupérées pour faire des économies. Cependant, ces pièces ne satisfont pas aux normes exigeantes de Tesla en matière de qualité, d'installation et de résistance à la corrosion. De plus, les équipements non-originaux et les pièces récupérées (et tout dommage ou dysfonctionnement en résultant) ne sont pas couverts par la garantie.

## Remplacement des filtres de l'habitacle

**REMARQUE :** Selon la date de fabrication de votre véhicule, la vis peut se situer légèrement ailleurs sur le couvercle du filtre d'habitacle.

La Model 3 est équipée de filtres à air qui empêchent le pollen, les poussières industrielles, la poussière des routes et d'autres particules de pénétrer par les volets d'aération. Tesla recommande de remplacer ces filtres aux 2 ans (tous les ans en Chine). Vous pouvez vous procurer les filtres d'habitacle dans la [boutique Tesla](#).

Pour remplacer les filtres de l'habitacle :

1. Désactivez le système de régulation de la climatisation.
2. Déplacez le siège passager le plus loin possible vers l'arrière, puis retirez le tapis de sol du côté passager avant.
3. Utilisez un outil en forme de levier pour détacher avec soin les agrafes qui retiennent le couvercle du plancher du côté passager au tableau de bord. Puis, tout en soutenant le couvercle du plancher, déconnectez les deux connecteurs électriques et placez le couvercle du plancher sur le côté.
  - Pour la lumière, appuyez doucement sur la languette tout en libérant le connecteur.
  - Pour le haut-parleur, placez le connecteur du côté du véhicule en angle de façon à ce que la petite languette sorte du trou qui se trouve dans le connecteur du côté du couvercle de l'espace pour les jambes tout en relâchant le connecteur.

**⚠ ATTENTION :** Pour éviter tout dommage, ne tirez pas sur les fils lorsque vous débranchez les connecteurs. Lorsque vous débranchez les connecteurs, assurez-vous de tirer à partir de la section en plastique des connecteurs.

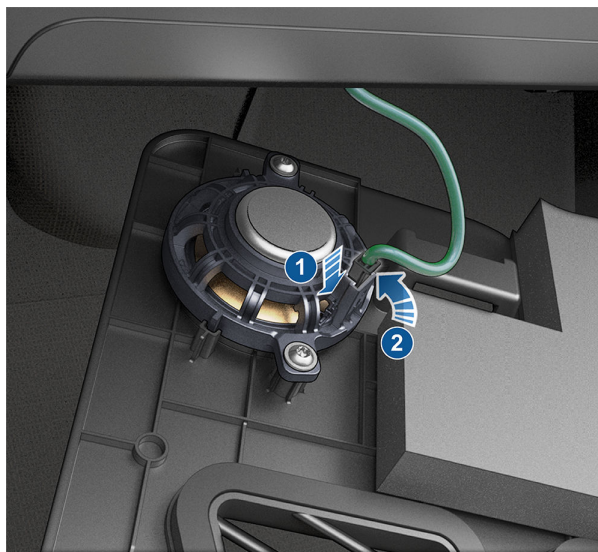

4. En partant du haut vers le bas, utilisez un outil de finition pour détacher avec soin le panneau latéral droit de la console centrale.
5. Retirez la vis T20 qui retient le couvercle du filtre de l'habitacle au module de chauffage, de ventilation et de climatisation (CVC), puis retirez le couvercle du filtre de l'habitacle et gardez-le à proximité. Sur certains véhicules, la vis est une fixation hybride



T20/6mm. Des languettes de verrouillage peuvent également remplacer la vis : utilisez votre index et votre pouce pour presser les deux languettes situées au bas du couvercle du filtre d'habitacle. Inclinez le couvercle vers l'extérieur pour le retirer.

**REMARQUE :** Si le module CVC ne dispose pas d'un couvercle de filtre d'habitacle, réinstallez les panneaux et communiquez avec Tesla.

**⚠ AVERTISSEMENT :** Les câbles haute tension orange attachés au couvercle du filtre de l'habitacle ne doivent pas être étirés, pliés, ni endommagés. Si les câbles haute tension sont endommagés, vous devez immédiatement cesser cette procédure. Un choc à haute tension peut causer des blessures sérieuses et même la mort.



6. Pliez l'onglet supérieur du filtre d'habitacle vers le haut, et l'onglet inférieur vers le bas.
7. Tout en tenant l'onglet du filtre d'habitacle supérieur, tirez le haut du filtre pour le sortir du module CVC.
8. Tout en tenant l'onglet du filtre d'habitacle inférieur, tirez le bas du filtre pour le sortir du module CVC.
9. Assurez-vous que les flèches des deux nouveaux filtres soient face à **l'arrière** du véhicule, puis insérez et placez le filtre d'habitacle inférieur dans le module CVC. Puis, insérez le filtre d'habitacle supérieur par-dessus.
10. Repliez les onglets vers l'intérieur afin de pouvoir installer le couvercle du filtre d'habitacle.
11. Installez le couvercle du filtre d'habitacle en engageant l'onglet inférieur du couvercle afin de le fixer avec la vis T20 ou l'attache hybride T20/6 mm. Serrez la vis jusqu'à 1,2 Nm/0,89 pi/lb. Dans certains véhicules, la vis T20 est remplacée par des languettes : placez le cran supérieur du couvercle du filtre d'habitacle, puis fixez les languettes dans le bas du module CVC.

12. Rebranchez les deux connecteurs électriques aux composants dans le couvercle du plancher passager avant, puis fixez le couvercle à l'aide des attaches.
13. Alignez le côté droit du panneau latéral avec les fentes situées à l'avant et à l'arrière de la console centrale, puis appuyez sur les attaches pour qu'elles soient parfaitement positionnées.
14. Réinstallez le tapis de sol du côté passager avant, puis remplacez le siège passager.

## Utilisation des transpondeurs RFID

Lorsque vous fixez un transpondeur RFID (utilisé par un grand nombre de systèmes de péage automatisés) dans le véhicule Model 3, placez le transpondeur à côté du rétroviseur. Ceci garantit de meilleurs résultats et minimise toute obstruction au champ de vision. Reportez-vous aux instructions du fabricant du transpondeur RFID pour déterminer l'emplacement spécifique.

**REMARQUE :** Vous pouvez également fixer un transpondeur étanche sur la plaque d'immatriculation avant.

## Installation du support de plaque d'immatriculation avant

Pour les juridictions exigeant une plaque d'immatriculation avant, la Model 3 est équipée d'un support de plaque d'immatriculation. Ce support est adapté à la forme du pare-chocs avant de votre véhicule et est fixé à l'aide d'un adhésif puissant.

**REMARQUE :** Tesla recommande d'effectuer cette installation sur un véhicule propre et sec pendant une journée chaude. Des conditions climatiques froides ou humides peuvent réduire la performance de l'adhésif.

Installer le support de plaque d'immatriculation avant :

1. Prenez de l'alcool d'isopropyle et testez-le sur une surface peinte non visible de votre véhicule afin de confirmer qu'il ne crée aucun dommage ou n'enlève pas la peinture.
2. Nettoyez la région de montage à l'aide d'alcool d'isopropyle et laissez sécher pendant au moins une minute.
3. Retirez complètement le ruban protecteur de l'adhésif sur le haut du support et retirez partiellement le ruban sur le dessus de l'adhésif de chaque côté. Laissez la moitié inférieure du ruban sur les côtés en place et repliez le ruban détaché vers l'extérieur pour un retrait facile après l'alignement du support sur le pare-chocs.



## Pièces et accessoires

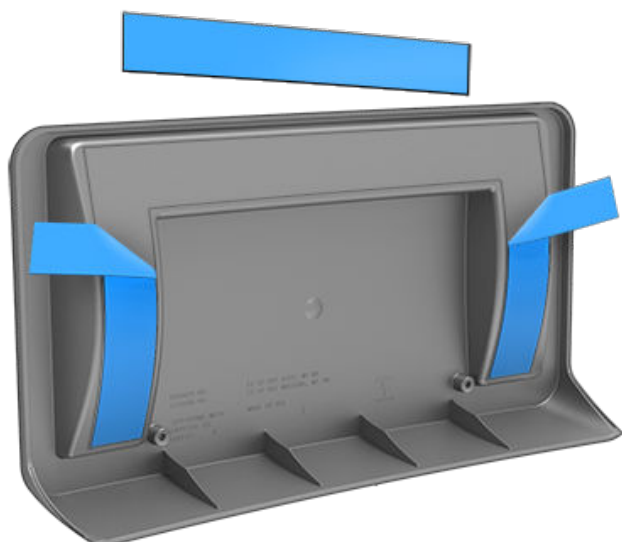

4. En pivotant le haut du support de la plaque d'immatriculation du pare-chocs (pour l'empêcher de se fixer au mauvais endroit), alignez le centre du bas du support de la plaque d'immatriculation avec le milieu de la grille, comme montré.

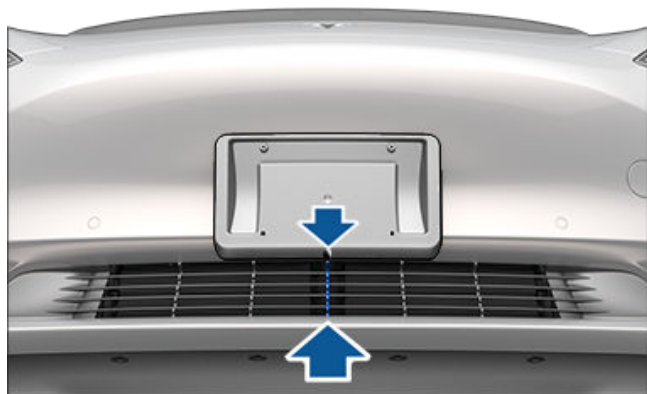

**REMARQUE :** Soyez aussi précis que possible lors de l'alignement du support. Il vous sera impossible de le repositionner une fois collé au pare-chocs.

5. Une fois qu'il est bien aligné, posez le haut du support sur le pare-chocs et appuyez de sorte qu'il tienne en place grâce à l'adhésif.

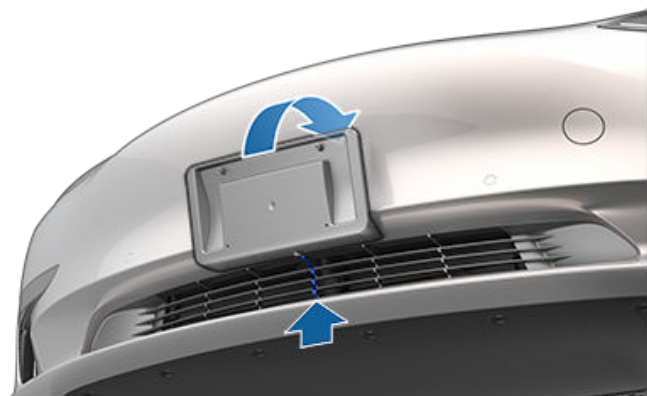

6. Retirez le reste du ruban sur les côtés du support, puis poussez fermement le support en entier contre le pare-chocs, en vous assurant que le support est bien maintenu en place grâce à toutes les surfaces adhésives.
7. Une fois le support bien collé, utilisez les quatre vis fournies pour fixer la plaque d'immatriculation au support (serrez à un couple de 3 Nm/2,2 pi-lb).





Apprenez comment effectuer de simples procédures de façon autonome, comme remplacer les balais d'essuie-glaces et les filtres d'habitacle, ou installer la trousse pour pellicule de protection de peinture. Accédez à <https://service.tesla.com/docs/Public/diy/index-model-3.html> pour des instructions, des animations et des vidéos de ces procédures.

**REMARQUE :** Selon la configuration de votre véhicule ou votre région, certaines pièces et procédures peuvent ne pas être offertes pour votre véhicule. Lorsque vous naviguez jusqu'à <http://www.tesla.com>, sélectionnez votre région et votre langue pour obtenir une liste à jour des pièces et des accessoires offerts pour votre région.



**ATTENTION :** Toutes les procédures doivent être effectuées dans un endroit sec et bien éclairé. Pour votre sécurité, n'effectuez une procédure que si vous vous sentez à l'aise de le faire et suivez toujours les instructions fournies.

## Numéro d'identification du véhicule

Le NIV se trouve aux emplacements suivants :

- Sur l'écran tactile, touchez **Contrôles** > **Logiciel**.
- Estampillé sur une plaque située sur le haut du tableau de bord. Cette plaque est visible à travers le pare-brise.



- Imprimé sur l'étiquette de certification du véhicule située sur le montant de la porte. Visible lorsque la porte du conducteur est ouverte.



- Véhicules fabriqués à la Gigafactory de Shanghai : Le NIV est estampé sur le plancher et il est visible en reculant le siège du passager et en soulevant le tapis.



## Étiquette d'homologation des émissions polluantes

L'étiquette d'homologation des émissions polluantes se trouve sur la face d'ouverture du hayon.

**REMARQUE :** Pour les véhicules 2022 ou plus récents, l'étiquette d'homologation des émissions polluantes se trouve maintenant sur la face intérieure du capot et elle peut ne pas ressembler à l'étiquette montrée.







## Étiquetage du véhicule

Il est important de connaître les dimensions et les pressions d'origine des pneus de votre véhicule, ainsi que les PNBV (Poids nominal brut du véhicule) et PTME (Poids technique maximal sous essieu). Vous pouvez trouver ces informations sur deux étiquettes fixées au Model 3.

Les deux étiquettes sont visibles sur le montant de porte avant lorsque celle-ci est ouverte.

**REMARQUE :** Si votre véhicule Model 3 est équipé de pneus ou de roues Tesla, votre véhicule Model 3 pourrait être muni d'une étiquette supplémentaire indiquant que les valeurs peuvent être différentes de celles sur l'étiquette.



1. Étiquette de renseignements sur les pneus et la capacité de charge
2. Étiquette de certification du véhicule

**⚠ AVERTISSEMENT :** La surcharge du véhicule Model 3 nuit au freinage et à la tenue de route, ce qui risque de compromettre votre sécurité ou d'endommager le véhicule.

**⚠ ATTENTION :** N'entreposez jamais de grandes quantités de liquide dans la Model 3. Des déversements importants de liquide peuvent entraîner le dysfonctionnement des composants électriques.

## Étiquette de renseignements sur les pneus et la capacité de charge

L'étiquette de renseignements sur les pneus et la capacité de charge indique :

- Le nombre maximal de places.

- La charge maximale du véhicule.
- La taille des pneus d'origine.
- Les pressions de gonflage à froid pour les pneus avant et arrière d'origine. Ces pressions sont recommandées pour optimiser les caractéristiques de conduite et de tenue de route.

Format de l'étiquette :

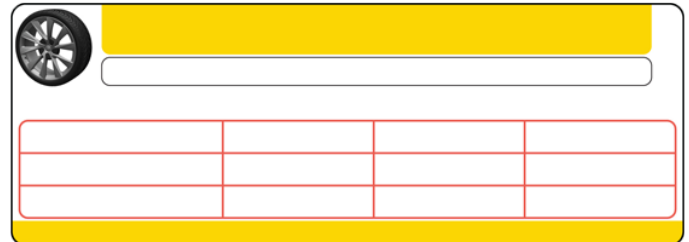

Ne changez jamais cette étiquette, même si vous utilisez ultérieurement des pneus différents.

**REMARQUE :** Si la Model 3 est chargée à sa capacité maximale, vérifiez soigneusement si tous les pneus sont gonflés à la pression recommandée.

## Étiquette de certification du véhicule

L'étiquette de certification du véhicule indique :

- PNBV – Poids nominal brut du véhicule. La masse totale maximale admissible du véhicule Model 3. Ce poids englobe le poids du véhicule Model 3 équipé des options pouvant être installées en usine les plus lourdes avec tous les passagers, des liquides et du chargement.
- PTME Avant et arrière PTME – Poids technique maximal sous essieu des essieux avant et arrière. La PTME est le poids maximum distribué qui peut être supporté par chaque essieu.

MFD BY TESLA, INC.			
GVWR	WITH TIRES		
GAWR FRT	WITH TIRES	RIM	COLD TIRE PRESSURE
GAWR RR	WITH TIRES	RIM	COLD TIRE PRESSURE
THIS VEHICLE CONFORMS TO ALL APPLICABLE U.S. FEDERAL MOTOR VEHICLE SAFETY STANDARDS IN EFFECT ON THE DATE OF MANUFACTURE SHOWN ABOVE.			

**⚠ ATTENTION :** Pour éviter tout dommage, ne chargez jamais le véhicule Model 3 à un poids supérieur au PNBV ou au PTME respectifs.





## Tracter une remorque

**AVERTISSEMENT** : N'utilisez pas la Model 3 à des fins de remorquage. Model 3 ne prend actuellement pas en charge le remorquage. Le remorquage peut endommager le véhicule et augmenter le risque de collision.

**ATTENTION** : L'utilisation du véhicule Model 3 pour le remorquage sans accessoires et composants de remorquage approuvés par Tesla pourrait annuler la garantie.

## Barres de toit

Model 3 prend en charge l'utilisation de barres de toit approuvées par Tesla, montées à l'aide d'un accessoire de fixation de Tesla. Pour installer des barres de toit, vous devez utiliser cet accessoire et uniquement des systèmes de barres de toit approuvés par Tesla (voir [Pièces et accessoires](#)). Le non-respect de cette consigne peut entraîner des dommages importants.

## Calcul des limites de charge

1. Recherchez la mention « Le poids combiné des occupants et de la cargaison ne doit jamais dépasser XXX kg ou XXX lb » sur l'étiquette de renseignements sur les pneus et le chargement.
2. Déterminez le poids combiné de tous les occupants qui se trouveront dans le véhicule.
3. Soustrayez le poids combiné des occupants de XXX kg ou XXX lb (voir étape 1).
4. Le nombre résultant est égal à la capacité de charge disponible. Par exemple, si la valeur « XXX » est égale à 1 400 lb (635 kg) et que le véhicule transporte cinq occupants pesant 150 lb (68 kg) chacun, la charge disponible pour le chargement sera de 650 lbs ( $1400 - 750 (5 \times 150) = 650$  lbs) ou 295 kg ( $635 - 340 (5 \times 68) = 295$  kg).
5. Déterminez le poids combiné de la charge du véhicule. Ce poids ne doit pas dépasser la capacité de charge calculée à l'étape 4.

**AVERTISSEMENT** : Les coffres doivent être privilégiés pour transporter des objets. En cas de collision ou de freinage brutal et dans des virages serrés, les objets dans l'habitacle peuvent provoquer des blessures.

## Exemple de calcul de la limite de charge

La capacité de charge de la Model 3 dépend du nombre et du poids des passagers. Ces exemples de calculs de limites de charge supposent que les passagers pèsent 68 kg (150 lb). Cette capacité varie en fonction du poids des passagers. Plus celui-ci est élevé, plus elle est réduite, et inversement.

Conducteur et un seul passager

Description	Total
Charge maximale du véhicule	433 kg (954 lb)
Soustraire le poids des occupants (2 x 68 kg/150 lb)	136 kg (300 lb)
Poids de chargement disponible	297 kg (654 lb)

Conducteur et quatre passagers

Description	Total
Charge maximale du véhicule	433 kg (954 lb)
Soustraire le poids des occupants (5 x 68 kg/150 lb)	340 kg (750 lb)
Poids de chargement disponible	93 kg (204 lb)

Lorsque vous transportez une charge, le poids doit être réparti aussi également que possible entre les coffres avant et arrière. Pour les limites de charge maximales propres aux coffres, consultez [Limite de chargement du coffre avant](#) et [Limites de chargement du coffre arrière](#).

## Dimensions extérieures

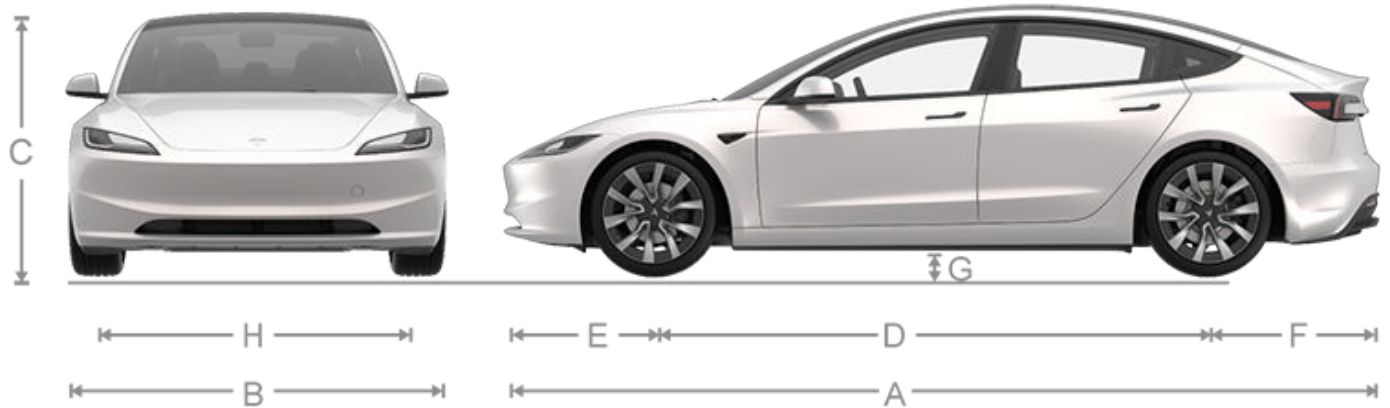

Entraînement arrière/longue autonomie		Mesure (po)	Mesure (mm)
A	Longueur hors-tout	185,8	4 720
B	Largeur totale (incluant les rétroviseurs) Largeur totale (incluant les rétroviseurs rabattus) Largeur totale (excluant les rétroviseurs)	82,2 76,1 72,8	2 089 1 933 1 850
C	Hauteur hors-tout	56,7	1 440
D	Empattement	113,2	2 875
E	Porte-à-faux - Avant	34,2	868
F	Porte-à-faux - Arrière	38,5	977
G	Garde au sol	5,4	138
H	Chenilles - Avant Chenilles - Arrière	62,4 62,4	1 584 1 584

\*Les valeurs indiquées sont approximatives. Les dimensions peuvent varier selon les options du véhicule et divers autres facteurs.

**⚠ ATTENTION :** Selon la configuration (comme le type de roues), le coffre arrière de votre véhicule peut s'ouvrir jusqu'à une hauteur approximative de 6,5 pi (2 m). Voir [Ajuster la hauteur de l'ouverture du coffre électrique](#) pour ajuster la hauteur d'ouverture du coffre arrière pour éviter qu'il ne touche les plafonds bas ou d'autres objets.

## Dimensions intérieures

Garde au toit	Avant	40,3 po	1 023 mm
	Arrière	37,8 po	961 mm
Dégagement aux jambes	Avant	42,7 po	1 084 mm
	Arrière	34,5 po	877 mm
Dégagement aux épaules	Avant	56,7 po	1 441 mm
	Arrière	54,2 po	1 376 mm



## Dimensions

Dégagement aux hanches	Avant Arrière	53 po 52,3 po	1 344 mm 1 328 mm
------------------------	------------------	------------------	----------------------

## Volume utilitaire

Coffre avant	88 L (3,1 pi <sup>3</sup> )
Derrière la deuxième rangée	594 L (21 pi <sup>3</sup> )
Volume de coffre total maximal avec cinq passagers	682 L (24,1 pi <sup>3</sup> )



## Type(s) de moteur

Moteur arrière : Moteur synchrone à aimant permanent CA, refroidi par liquide, avec commande en variation de fréquence.

Moteur avant (véhicules à traction intégrale) : Moteur à induction CA, refroidi par liquide, avec commande en variation de fréquence.

## Transmission

Type	Engrenage fixe à une vitesse
Rapport de boîte de vitesses	9.03:1

## Direction

Direction	Caractéristiques techniques
Type	Système à pignon et crémaillère avec direction assistée électronique, sensible à la vitesse
Nombre de tours de butée à butée	2,14
Rayon de braquage des roues	38,4 pi.(11,7 m)

## Freins

Type	Système de freinage antiblocage (ABS) sur les 4 roues avec système électronique de répartition de la force de freinage, système avancé de contrôle de la stabilité et pédale d'accélérateur activée par le système de freinage récupératif
Étriers de frein	Avant : Fixes à quatre pistons Arrière : Frein à main électronique intégré coulissant
Diamètre du disque (ventilé)	Avant : 320 mm (12,6 po) Arrière : 335 mm (13,2 po)
Épaisseur du disque avant	Neuf : 25 mm (0,98 po) Limite d'utilisation : 23 mm (0,91 po)
Épaisseur du disque arrière	Neuf : 20 mm (0,79 po) Limite d'utilisation : 18 mm (0,71 po)
Voilage latéral	0,050 mm



Voile de corde	0,040 mm
Variation d'épaisseur de disque (DTV)	0,010 mm
Épaisseur de la plaquette de frein avant (sans semelle)	Neuf : 10 mm (0,393 po) Limite d'utilisation : 2,8 mm (0,110 po)
Épaisseur de la plaquette de frein arrière (sans semelle)	Neuf : 9 mm Limite d'utilisation : 2,1 mm
Frein à main	Frein à main à commande électrique intégré à l'étrier arrière

## Suspension

Suspension	Caractéristiques techniques
Avant	Indépendante, double fourchette, ressort hélicoïdal/télescopique, barre antiroulis
Arrière	Indépendante, multi-bras, ressort hélicoïdal/télescopique

## Batterie - Basse tension

Batterie - Basse tension	Caractéristiques techniques
Puissance nominale	6,9 ampères-heure
Tension	15,5 V

## Batterie - haute tension

Batterie - haute tension	Caractéristiques techniques
Type	Lithium-ion
Tension nominale	355V CC
Plage de température	N'exposez pas la Model 3 à des températures ambiantes supérieures à 60 °C (140 °F) ou inférieures à -30 °C (-22 °F) pendant plus de 24 heures consécutives.



## Spécifications des roues (en usine)

Diamètre de la roue	Position	Taille	Tolérance (mm)
18 po	Avant/Arrière	18X8,5 J	38
19 po	Avant/Arrière	19X8,5 J	38
Couple des écrous de roue			129 lb-pi (175 N-m)
Taille de la douille pour les écrous de roue			21 mm

**REMARQUE :** Pour obtenir des instructions sur le levage de la Model 3, voir [Levage au moyen d'un cric et levage du véhicule](#).

## Spécifications des pneus (en usine)

Taille de pneu	Position	Taille
18 po	Avant/Arrière	235/45R18
19 po	Avant/Arrière	235/40R19
La pression des pneus varie en fonction du type de pneus installés. Reportez-vous aux pressions des pneus imprimées sur l'étiquette de renseignements sur les pneus et le chargement. Cette étiquette, qui se trouve sur le montant de porte central, est visible lorsque la porte du conducteur est ouverte (voir <a href="#">Maintenance de la pression des pneus</a> ).		
Vous pouvez acheter vos pneus d'hiver d'un centre de service Tesla ou possiblement sur le site Web de Tesla.		
*Peut ne pas être disponible dans certaines régions		



## Comprendre les marquages des pneus

La loi exige que les fabricants de pneus indiquent certains renseignements normalisés sur les flancs des pneus. Ces renseignements établissent les caractéristiques techniques de base du pneu et les décrivent. Ils comprennent également le numéro d'identification du pneu (TIN) aux fins de certification des normes de sécurité et en cas de rappel.

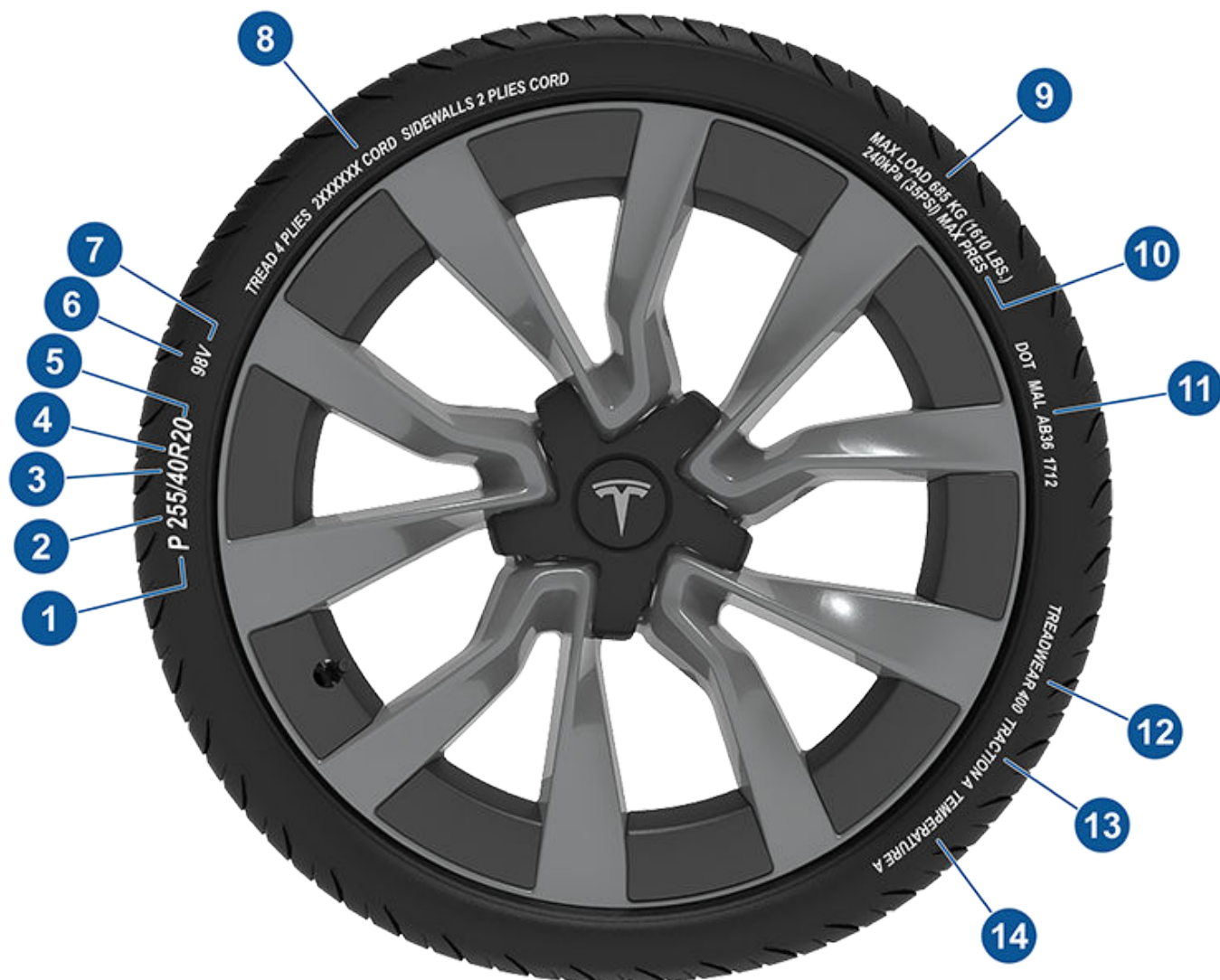

1. **Catégorie du pneu.** P indique que le pneu est destiné aux véhicules de tourisme.
2. **Largeur du pneu.** Ce nombre à 3 chiffres vous donne la largeur (en millimètres) du pneu d'un bord de flanc à l'autre.
3. **Rapport d'aspect.** Ce nombre à 2 chiffres représente la hauteur du flanc exprimée en pourcentage de la largeur de la bande de roulement. Par conséquent, si la largeur de la bande de roulement est de 205 mm, et que le rapport d'aspect est de 50, la hauteur du flanc est alors de 102 mm.
4. **Carcasse du pneu.** R indique que le pneu est de type radial.
5. **Diamètre de la roue.** Ce nombre à 2 chiffres représente le diamètre de la jante de la roue en pouces.
6. **Indice de charge.** Ce nombre à 2 ou 3 chiffres représente le poids que chaque pneu peut supporter. Ce nombre n'est pas toujours indiqué.



7. **Cote de vitesse.** Elle indique, le cas échéant, la vitesse maximale à laquelle le pneu peut être utilisé pendant de longues périodes. Q = 99 mi/h (160 km/h), R = 106 mi/h (170 km/h), S = 112 mi/h (180 km/h), T = 118 mi/h (190 km/h), U = 124 mi/h (200 km/h), H = 130 mi/h (210 km/h), V = 149 mi/h (240 km/h), W = 168 mi/h (270 km/h), Y = 186 mi/h (300 km/h), (Y) = vitesse maximale du véhicule (dépasser la cote « Y »).
8. **Composition et matériaux du pneu.** Le nombre de plis tant dans la zone de la bande de roulement que dans la zone des flancs indique combien de couches de matériau couvert de caoutchouc forment la carcasse du pneu. Des renseignements sont également fournis sur le type de matériau utilisé.
9. **Charge maximale du pneu.** C'est la charge maximale pouvant être supportée par le pneu.
10. **Pression de gonflage maximum admissible.** Cette pression ne doit pas être utilisée pour la conduite normale.
11. **Numéro d'identification du pneu du Département des Transports (DOT) des États-Unis.** Celui-ci commence par les lettres DOT et indique que le pneu répond à toutes les normes fédérales. Les 2 chiffres ou lettres suivants indiquent le code de l'usine où il a été fabriqué, et les 4 derniers chiffres représentent la semaine et l'année de fabrication. Par exemple, le nombre 1712 désigne la 17<sup>e</sup> semaine de 2012. Les autres chiffres sont des codes de commercialisation utilisés à la discrétion du fabricant. Ces renseignements peuvent servir à communiquer avec les consommateurs si un pneu défectueux requiert un rappel.
12. **Taux d'usure de la bande de roulement.** Ce nombre indique le taux auquel la bande de roulement du pneu s'usera. Plus le taux d'usure de la bande de roulement est élevé, plus longue sera la période d'usure de la bande de roulement. Un pneu dont la valeur est 400, par exemple, dure deux fois plus longtemps qu'un pneu dont la valeur est 200.
13. **Classe d'adhérence.** Indique la capacité du pneu à s'arrêter sur une route mouillée. Un pneu de classe élevée doit vous permettre d'arrêter votre véhicule sur une distance plus courte qu'un pneu de classe inférieure. L'adhérence est cotée à partir de la plus élevée à la plus basse comme étant AA, A, B et C.
14. **Cote de température.** La résistance du pneu à la chaleur est cotée A, B ou C, où A représente la plus grande résistance à la chaleur. Cette cote est fournie pour un pneu gonflé correctement, qui est utilisé dans les limites de vitesse et de charge.



## Classement uniforme de la qualité de pneus

Les renseignements qui suivent se rapportent au système de classement des pneus développé par la National Highway Traffic Safety Administration (NHTSA), qui classe les pneus selon l'usure de la bande de roulement, l'adhérence et la résistance à la température. Les pneus ayant des sculptures profondes et les pneus d'hiver sont exemptés de ces prescriptions relatives au marquage.

Les cotes de qualité, le cas échéant, sont indiquées sur le flanc du pneu, entre l'épaulement et la largeur de section maximale. Par exemple :

- USURE DE LA BANDE DE ROULEMENT 180
- ADHÉRENCE AA
- TEMPÉRATURE A

Les cotes de qualité sont décrites ci-après.

**REMARQUE :** En plus des prescriptions relatives au marquage, les pneus des véhicules de promenade doivent respecter les normes de sécurité fédérales.

### Usure de la bande de roulement

La cote d'usure de la bande de roulement est comparable au taux d'usure du pneu dans des conditions contrôlées sur une piste d'essai du gouvernement.

Par exemple, un pneu de cote 150 s'usera sur une piste d'essai du gouvernement une fois et demi plus rapidement qu'un pneu de cote 100. Le rendement relatif des pneus dépend toutefois des conditions réelles d'utilisation et peut s'écarter sensiblement de la norme en raison des variations des habitudes de conduite, de l'entretien et de l'état des routes ou du climat.

### Adhérence

Les classes d'adhérence, de la plus haute à la plus basse, se déclinent comme suit : AA, A, B et C. Ces classes représentent la capacité d'un pneu à s'arrêter sur une chaussée mouillée, telle que mesurée dans des conditions contrôlées sur des surfaces d'essai en asphalté et en béton. Un pneu marqué C pourrait avoir une faible performance d'adhérence.

**⚠ AVERTISSEMENT :** Les pneus défectueux sont dangereux. Ne conduisez pas si un pneu est endommagé, excessivement usé ou gonflé à la mauvaise pression. La sécurité du véhicule et des occupants peut en être réduite d'autant. Vérifiez les pneus régulièrement afin de voir s'ils présentent des signes d'usure et de vous assurer qu'ils ne comportent pas de coupures, de renflements ou d'exposition de la carcasse ou du câblé.

**⚠ AVERTISSEMENT :** La classe d'adhérence attribuée à ce pneu se fonde sur des essais de freinage en ligne droite et ne comprend pas les caractéristiques d'accélération, de virage, d'hydroplanage ou de traction de pointe.

### Température

Les cotes de températures A (la plus élevée), B et C représentent la résistance du pneu à la génération de température et sa capacité à dissiper la chaleur une fois mis à l'essai dans des conditions contrôlées spécifiques sur une roue d'essai en laboratoire intérieur. Une température élevée prolongée peut causer la dégradation du pneu et réduire sa durée de vie utile, alors qu'une température excessive peut mener à une défaillance soudaine du pneu.

La cote C correspond au niveau de rendement minimum que tous les pneus de voiture de tourisme doivent respecter, conformément à la Federal Motor Safety Standard (norme fédérale de sécurité des véhicules automobiles) n° 109. Les cotes B et A représentent les niveaux de rendement sur les roues d'essai en laboratoire, qui sont supérieurs aux prescriptions minimales.

**⚠ AVERTISSEMENT :** La cote de température d'un pneu est établie en rapport avec un pneu qui est correctement gonflé et n'est pas surchargé. La vitesse excessive, un pneu dégonflé ou une charge excessive, soit séparément, soit en combinaison, peuvent causer une accumulation de chaleur et la défaillance possible du pneu.



## Glossaire relatif aux pneus et à la capacité de charge

### Termes généraux relatifs aux roues et aux pneus

Poids des accessoires	Le poids combiné (en plus des objets remplacés) des objets disponibles à titre d'équipement installé en usine.
Talon	Le rebord intérieur d'un pneu, qui est formé pour s'insérer sur la jante et former un joint étanche à l'air. Le talon est construit de fils d'acier qui sont enveloppés, ou renforcés, par des nappes de toile.
Pression du pneu froid	La pression dans un pneu qui est resté au repos pendant plus de trois heures ou qui a été conduit pendant moins de 1,6 km (1 mille).
Poids à vide	Le poids du véhicule standard, y compris tout le matériel optionnel installé, avec les bons niveaux de liquides.
Poids nominal brut du véhicule	Le poids maximum admissible du véhicule avec le conducteur, les passagers, la cargaison, les bagages et le matériel.
kPa (kilopascal)	Une unité métrique de mesure de pression. Un kilopascal est égal à environ 0,145 psi.
Pression de gonflage maximum	La pression de gonflage maximum du pneu. Cette pression est indiquée sur le flanc du pneu en psi (lb/po <sup>2</sup> ).  <b>ATTENTION :</b> Celle-ci est la pression maximum permise par le fabricant du pneu. Tesla ne recommande pas cette pression sur la Model 3.
Poids maximum du véhicule chargé	La somme du poids à vide, du poids des accessoires, de la charge maximale du véhicule et du poids des options de production.
Poids des options de production	Le poids combiné des éléments en option installés qui pèsent plus de 3 lb (1,4 kg) de plus que les éléments de série qu'ils remplacent et qui ne sont pas déjà considérés dans le poids à vide et le poids des accessoires.
PSI (lb/po <sup>2</sup> )	Livres par pouce carré (unité de mesure de la pression des pneus).
Pression de gonflage des pneus recommandée	La pression de gonflage des pneus, telle qu'établie par Tesla, est basée sur le type de pneu installé sur le véhicule à l'usine. Vous trouverez ces informations sur l'étiquette de renseignements sur les pneus et le chargement qui se trouve sur le montant de porte.
Jante	Le support métallique du pneu, ou du pneu et de la chambre à air, sur lequel reposent les talons.
Charge maximale du véhicule	Le nombre de sièges multiplié par 150 lb (68 kg) plus la charge nominale de la cargaison ou des bagages.

### Définitions liées à la capacité de charge

Poids normal des occupants	68 kg (150 lb) fois le nombre d'occupants précisé dans la deuxième colonne des tableaux pour le calcul des limites de charge (voir <a href="#">Chargement du véhicule</a> ).
Répartition des occupants	Répartition des occupants dans un véhicule.
Pneu pour voiture de tourisme	(Mesure P ou mesure métrique entière) Un pneu conçu pour une utilisation par les voitures de passagers, les véhicules multipassagers et les camions ayant un Poids nominal brut du véhicule (PNBV) de 10 000 lb (4536 kg) ou moins.
Pneu de camion léger	(LT) Un pneu utilisé lorsque une capacité de transport supplémentaire est requise.
Diamètre de jante	Diamètre nominal du repos de talon.
Désignation de la taille de la jante	Diamètre et largeur de la jante.
Désignation du type de jante	Désignation de l'industrie de fabrication pour une jante par style ou par code.



## Roues et pneus

Largeur de jante	Distance nominale entre les rebords de jante.
Charge maximale sur le pneu du véhicule	Charge sur un pneu individuel qui est calculée en distribuant sur chaque essieu sa portion du poids maximum du véhicule chargé et en divisant par deux.
Charge normale sur le pneu du véhicule	Charge du pneu individuel qui est calculée en distribuant sur chaque essieu sa portion du poids à vide, du poids des accessoires et du poids normal des passagers, puis en divisant par deux.

### Définitions relatives aux pneus radiaux

Séparation du talon	Séparation des différents composants du talon.
Pneu à carcasse diagonale	Pneu dans lequel les plis qui s'étendent jusqu'aux talons sont orientés de façon à former des angles alternés sensiblement inférieurs à 90 degrés par rapport à la ligne médiane de la bande de roulement.
Carcasse	Structure du pneu, à l'exception de la bande de roulement et du caoutchouc des flancs, qui supporte la charge, lorsqu'elle est gonflée.
Arrachement	Rupture et perte de tronçons de la bande de roulement ou des flancs du pneu.
Câblé	Brins formant les plis d'un pneu.
Séparation de câblés	Le fait, pour les câblés, de se détacher des composés caoutchoutés adjacents.
Fissuration	Toute séparation dans la bande de roulement, les flancs ou le calandrage intérieur d'un pneu s'étendant jusqu'au câblé.
Pneu à charge supplémentaire	Pneu conçu pour fonctionner à une pression de gonflage plus élevée et supporter des charges plus importantes que le pneu standard correspondant.
Rainure	Espace entre deux nervures adjacentes de la bande de roulement.
Calandrage intérieur	Ensemble des couches qui retiennent l'air ou le gaz utilisé pour le gonflage et qui forment la surface interne d'un pneu sans chambre à air.
Séparation du calandrage intérieur	Le fait, pour le calandrage intérieur, de se détacher des câblés.
Charge nominale	Charge maximale assignée à un pneu pour une pression de gonflage donnée.
Limite de charge nominale	Charge nominale à la pression maximale permise de gonflage du pneu.
Jante de mesure	Jante sur laquelle un pneu est monté pour déterminer les dimensions de celui-ci.
Séparation de soudure	Toute rupture à une jonction de la bande de roulement, du flanc ou du calandrage intérieur s'étendant jusqu'au câblé.
Diamètre extérieur	Le diamètre hors tout d'un pneu neuf gonflé.
Largeur hors tout	Distance linéaire entre les extérieurs des flancs d'un pneu gonflé, y compris le relief constitué par les inscriptions et les cordons de décoration ou de protection.
Pli	Nappe constituée de câblés caoutchoutés disposés parallèlement les uns aux autres.
Décollement entre nappes	Rupture du matériau caoutchouté entre les plis adjacents d'un pneu.
Pneu	Dispositif mécanique composé de caoutchouc, de produits chimiques, de tissus et d'acier ou d'autres matériaux qui, une fois monté sur une roue d'automobile, fournit l'adhérence et contient le gaz ou le fluide supportant la charge.
Pneu à carcasse radiale	Pneu dont les plis qui s'étendent jusqu'aux talons sont orientés de façon à former un angle sensiblement égal à 90 degrés par rapport à la ligne médiane de la bande de roulement.
Pneu renforcé	Pneu conçu pour fonctionner à des pressions de gonflage plus élevées et supporter des charges plus importantes que le pneu standard correspondant.





Grosueur du boudin	Distance linéaire entre les extérieurs des flancs d'un pneu gonflé, à l'exclusion du relief constitué par les inscriptions et les cordons de décoration ou de protection.
Flanc	Partie d'un pneu qui se trouve entre la bande de roulement et le talon.
Séparation des flancs	Le fait, pour le matériau caoutchouté, de se détacher du câblé dans le flanc.
Pneu d'hiver	Pneu atteignant un indice de traction égal ou supérieur à 110 par rapport au pneu d'essai ASTM E-1136-93 (approuvé de nouveau en 2003, intégré par renvoi, voir la norme 571.5) lorsque soumis à l'essai de traction sur neige décrit dans la norme ASTM F-1805-00 (intégrée par renvoi, voir la norme 571.5), et qui porte le symbole alpin précisé en S5.5 (i) sur au moins un flanc.
Jante d'essai	Jante sur laquelle un pneu est monté pour être soumis à un essai, laquelle peut être toute jante répertoriée comme étant appropriée pour être utilisée avec ce pneu.
Bande de roulement	Partie d'un pneu qui est en contact avec la route.
Nervure de bande de roulement	Chacune des parties saillantes de la bande de roulement qui entoure la circonférence d'un pneu.
Séparation de la bande de roulement	Le fait, pour la bande de roulement, de se détacher de la carcasse.
Indicateurs d'usure	Saillies entre les sillons principaux destinées à donner une indication visuelle du niveau d'usure de la bande de roulement.
Appareil de soutien de la roue	Appareil destiné à soutenir solidement l'ensemble roue et pneu pendant l'essai.



# Instructions à l'intention des transporteurs

## NE JAMAIS TRANSPORTER LE VÉHICULE LES ROUES AU SOL

Le moteur du véhicule Model 3 produit de l'énergie lorsque les roues tournent. Toujours transporter le véhicule Model 3 sans qu'aucune des quatre roues ne touche le sol. Assurez-vous que les pneus ne puissent pivoter durant le transport.

**AVERTISSEMENT :** NE TRANSPORTEZ JAMAIS LE VÉHICULE LORSQUE LES PNEUS SONT DANS UNE POSITION OÙ ILS PEUVENT PIVOTER. DES DOMMAGES IMPORTANTS AUSSI BIEN QU'UNE SURCHARGE SIGNIFICATIVE POURRAIENT SURVENIR. DANS DE RARES CAS, LES COMPOSANTS ENVIRONNANTS POURRAIENT S'ENFLAMMER À LA SUITE D'UNE SURCHAUFFE EXTRÊME.



Ne transportez jamais le véhicule Model 3 par une méthode autre que celle indiquée par Tesla. Suivez les instructions fournies dans les sections suivantes et conformez-vous à toutes les mises en garde et précautions indiquées. Les dommages dus à un transport inadéquat de votre véhicule ne sont pas couverts par la garantie.

**REMARQUE :** Tesla n'est pas responsable du remboursement des frais de services non effectués par l'assistance routière de Tesla.

## Méthodes de transport approuvées

Les méthodes de transport recommandées pour votre véhicule Model 3 sont le camion à plateau ou tout autre véhicule de transport comparable. Le véhicule peut faire face à l'une ou l'autre direction lorsqu'un camion à plateau est utilisé.



Si le véhicule Model 3 doit être transporté sans camion à plateau, des lève-roues et des chariots roulants devront être utilisés de façon à ce qu'aucune des quatre roues ne touche le sol. Cette méthode peut être utilisée sur une distance maximale de 35 milles (55 kilomètres) et ne doit pas dépasser l'indice de vitesse du fabricant du chariot roulant. Avec cette méthode, Tesla recommande que le véhicule se trouve face vers l'avant de façon à ce que les roues avant soient soulevées tandis que les roues arrière reposent sur les chariots roulants.



**ATTENTION :** Activez le mode Transport (voir [Activez le mode Transport](#)) avant de monter le véhicule Model 3 sur un camion à plateau à l'aide d'un treuil (voir [Tirer sur un camion à plateau](#)). Si le mode Transport n'est pas disponible ou que l'écran tactile est inaccessible, les chariots roulants autochargeurs ou les patins de roue peuvent être utilisés pour charger le véhicule dans la position de transport approuvée. Tesla n'est pas responsable des dommages causés par le transport du véhicule Model 3, notamment les dommages corporels ou matériels causés par l'utilisation de chariots autochargeurs ou de patins de roue.

**REMARQUE :** Le mode Transport est conçu seulement pour monter le véhicule Model 3 sur un camion à plateau ou pour repositionner le véhicule hors d'un espace de stationnement. Lorsque le véhicule est en mode Transport, les pneus peuvent tourner lentement (moins de 3 mi/h ou 5 km/h) et sur une distance très courte (moins de 30 pieds ou 10 mètres). Voir [Activez le mode Transport](#). Le non-respect de ces limites pourrait provoquer une surchauffe et d'importants dommages non couverts par la garantie.

**AVERTISSEMENT :** Model 3 est équipé de composants à haute tension qui peuvent être endommagés lors d'une collision (voir [Composants haute tension](#)). Avant de transporter le véhicule Model 3, il est important de présumer que ces composants sont sous tension. Il faut toujours se conformer aux précautions de sécurité (porter un équipement de protection individuelle, etc.) jusqu'à ce que les spécialistes des services d'urgence aient évalué le véhicule et puissent confirmer que les systèmes à haute tension ne sont plus sous tension. Le non-respect de cette consigne peut causer de graves blessures.

## Activez le mode Transport

Le mode Transport maintient la désactivation du frein à main lorsque le véhicule Model 3 est treuillé sur le camion à plateau. Lorsqu'il est activé, le mode Transport affiche un message indiquant que le véhicule demeurera en roues libres. Pour activer le mode Transport :



- Basse tension alimentation requise. Vous ne pourrez utiliser l'écran tactile pour activer le mode Transport si le véhicule Model 3 n'a pas d'alimentation.
- Model 3 doit détecter une clé. Le mode Transport n'est disponible que lorsqu'une clé est détectée.
- Assurez-vous que le véhicule n'est pas branché à un chargeur. Le mode Transport n'est pas disponible si le véhicule Model 3 est encore branché.

Pour activer le mode transport :

1. Assurez-vous que le véhicule Model 3 est en mode Stationnement (P).
2. Bloquez les roues ou assurez-vous que le véhicule Model 3 est sécurisé.
3. Maintenez la pédale de frein enfoncée, puis touchez **Contrôles > Service > Remorquage**. L'écran tactile affiche un message vous rappelant comment transporter le véhicule Model 3 adéquatement.
4. Appuyez sur le bouton **mode Transport**. Ce bouton devient bleu lorsque le mode Transport est activé. Model 3 est à présent en roues libres et peut lentement être avancé (mais pas plus rapidement qu'à une vitesse de marche) ou treuillé.

Pour annuler le mode Transport, passez le véhicule Model 3 en mode stationnement.

**REMARQUE :** Si votre véhicule est équipé d'une batterie basse tension au plomb-acide (voir [Département de secours](#)) : Le mode Transport peut se désactiver si le véhicule Model 3 perd l'alimentation basse tension après que le mode Transport a été activé.

**ATTENTION :** Si le système électrique ne fonctionne pas et que, par conséquent, l'écran tactile ne peut pas être utilisé pour activer le mode Transport, utilisez un chariots roulants autochargeurs ou des patins de pneu. Avant de poursuivre, vérifiez les spécifications du fabricant et la capacité de charge recommandée.

## Tirer sur un camion à plateau

**REMARQUE :** Si le véhicule Model 3 n'a pas d'alimentation basse tension, une source d'alimentation basse tension externe est nécessaire pour ouvrir le capot ou utiliser l'écran tactile (voir [Département de secours](#)).

**ATTENTION :** Pour éviter tout dommage, tirez uniquement le véhicule sur un camion à plateforme à l'aide d'un œil de dépannage installé correctement. Tirer le véhicule par le châssis, le cadre ou les composants de la suspension peut entraîner des dommages.

1. Repérez l'œil de dépannage. L'anneau de remorquage se trouve dans le coffre avant.



2. Votre véhicule est équipé de 2 caches anneau de remorquage : l'un à l'avant et l'autre à l'arrière. Pour dégager l'un des caches anneau de remorquage, appuyez fermement sur la partie supérieure droite du cache anneau jusqu'à ce qu'il pivote vers l'intérieur, puis tirez délicatement la section relevée vers vous.

**REMARQUE :** Seul le cache anneau de remorquage avant contient des bornes positive (+) et négative pour ouvrir le coffre avant.



3. Insérer complètement l'œil de remorquage dans l'ouverture, puis le tourner dans le **sens antihoraire** jusqu'à ce qu'il soit bien fixé.



## Instructions à l'intention des transporteurs



- Fixez le câble du treuil à l'œil de dépannage.

**ATTENTION :** Avant de tirer, vérifiez que l'œil de dépannage est bien serré.

- Activez le mode Transport.
- Tirez lentement le véhicule Model 3 sur le camion à plateau.

### Sécuriser les pneus

Les roues du véhicule doivent être fixées au camion en utilisant la méthode d'arrimage à huit points d'attache :

- Assurez-vous que les pièces métalliques des sangles d'arrimage ne sont pas en contact avec les surfaces peintes ou les jantes des roues.
- Ne placez pas de sangles d'attache sur les panneaux de carrosserie ou à l'intérieur des roues.

**ATTENTION :** Le fait d'attacher des sangles d'attache au châssis, à la suspension ou à d'autres parties de la carrosserie peut endommager le véhicule.

### Si le véhicule n'a aucune alimentation électrique

Si le véhicule Model 3 n'a pas de puissance basse tension, effectuez les étapes suivantes afin d'ouvrir le capot ou de procéder au démarrage de secours de la batterie basse tension.

- Ouvrez le capot. Voir [Ouvrir le coffre avant sans alimentation](#) pour obtenir plus d'informations sur la façon d'ouvrir le capot si votre véhicule n'a pas d'alimentation.
- Effectuer un démarrage de secours de la batterie basse tension (voir [Démarrage de secours](#)).

**REMARQUE :** Remorqueurs : Consultez [Énergie presque épuisée](#) pour obtenir plus d'informations sur la façon de transporter le véhicule jusqu'à une station de recharge et de le préparer à la recharge.

**ATTENTION :** Comme les vitres s'ouvrent automatiquement un peu lorsque vous ouvrez ou fermez une porte, connectez-vous toujours à une source d'alimentation basse tension externe avant d'ouvrir une porte si votre véhicule n'a plus de puissance (ceci évitera d'avoir à briser une vitre) (voir [Démarrage de secours](#)).



L'Assistance routière Tesla est à votre disposition 24 heures sur 24, 365 jours par an, durant toute la période de garantie. Vous pouvez également communiquer avec les experts en dépannage routier de l'Assistance routière Tesla. Ils sont là pour répondre à vos questions et vous expliquer la procédure à suivre pour transporter votre véhicule.

Lorsque vous contactez l'assistance routière de Tesla, veuillez fournir :

- Le numéro d'identification du véhicule (NIV). Le NIV s'affiche lorsque vous touchez **Contrôles > Logiciel**. Vous pouvez également voir le NIV sur la partie supérieure du tableau de bord en regardant à travers le pare-brise du côté conducteur.
- Votre emplacement exact.
- La nature du problème.

Si le service est offert dans votre région, vous pouvez également faire votre demande en choisissant l'option Assistance routière dans l'application mobile de Tesla.

**REMARQUE :** Pour obtenir une description détaillée de la politique d'assistance routière de Tesla, veuillez consulter la page de soutien du site Web de Tesla pour votre région.

## Numéro(s) de téléphone par région

Canada : [1 877 79TESLA \(1 877 798-3752\)](tel:187779TESLA)

Mexique : [800-228-8145](tel:800-228-8145)

États-Unis : [1 877 79TESLA \(1 877 798-3752\)](tel:187779TESLA)

**REMARQUE :** Vous pouvez également obtenir le numéro de téléphone en touchant **Contrôles > Entretien**.



## Énergie presque épuisée

**ATTENTION :** Il est de votre responsabilité de surveiller l'état de la batterie haute tension et l'autonomie restante de votre véhicule. Ne supposez pas qu'il reste de l'énergie lorsque l'autonomie affichée sur l'écran tactile est de 0 miles (0 km) (ou 0 %). Les dommages causés à la basse tension batterie par manque de portée ne sont pas couverts par la garantie.

**REMARQUE :** Dans le cas peu probable où l'énergie de votre véhicule s'épuise alors que vous conduisez, rangez-vous sur le côté lorsqu'il est sécuritaire de le faire et communiquez avec l'[Assistance routière Tesla](#) ou avec votre remorqueur préféré.

Si l'énergie du véhicule Model 3 s'épuise, la batterie basse tension n'est plus soutenue et lorsque la batterie basse tension n'est plus soutenue, le véhicule ne peut se recharger. Donc, la batterie basse tension doit être soutenue par une source d'alimentation externe pour que la batterie haute tension (HT) puisse être rechargée. Une fois que le véhicule commence à se recharger, la source d'alimentation externe n'est plus requise.

Si l'énergie de votre véhicule s'épuise alors qu'il n'y a pas de chargeur à proximité, le remorqueur devrait transporter le véhicule Model 3 jusqu'à la station de recharge la plus proche et descendre le véhicule où il pourra être branché au câble de recharge. Lorsque le véhicule est à côté d'un chargeur, suivez ces instructions :

**REMARQUE :** Si le véhicule est transporté jusqu'à un chargeur, assurez-vous que le remorqueur demeure sur les lieux jusqu'à ce que vous puissiez confirmer que la batterie haute tension du véhicule est bien en cours de recharge.

1. Effectuez un démarrage de secours du système basse tension (voir [Démarrage de secours](#)). Il est nécessaire d'effectuer un démarrage de secours de la batterie basse tension pour soutenir la batterie haute tension.
2. Attendez quelques minutes. Lorsque l'écran tactile s'active, branchez le câble de recharge dans le véhicule Model 3 pour entamer la recharge de la batterie haute tension.
3. Lorsque le véhicule Model 3 commence à se recharger, débranchez la source d'alimentation externe des basse tensionbornes de démarrage de secours de la .

Si le véhicule est transporté à un chargeur autre que Tesla, assurez-vous que votre véhicule est doté d'un adaptateur conforme à la borne de recharge que vous utiliserez. Même lorsque vous utilisez un chargeur autre que Tesla, vous devrez procéder à un démarrage de secours du système basse tension avant de démarrer la recharge.

**ATTENTION :** Assurez-vous toujours que votre véhicule Model 3 a une autonomie suffisante pour votre trajet ou en vue de tout entreposage prolongé. Ne vous fiez pas aux autonomies estimées affichées sur l'écran tactile ou dans l'application mobile, car l'autonomie de votre véhicule peut diminuer plus rapidement selon la température ambiante, vos habitudes de conduite, le vent, les réglages de votre véhicule (comme le mode Sentinelle), etc.

**REMARQUE :** La garantie ne couvre pas les remorquages dus à un problème de batterie épuisée.





## Ouverture du capot sans alimentation

Dans le cas peu probable où le véhicule Model 3 ne dispose pas d'une alimentation basse tension, vous ne parviendrez pas à ouvrir le coffre avant à l'aide de l'écran tactile ou de l'application mobile. Pour ouvrir le coffre avant dans un cas comme celui-ci :

**REMARQUE :** Si l'alimentation basse tension est activée et que le véhicule Model 3 est verrouillé, les étapes suivantes n'ouvriront pas le coffre avant.

1. Localiser une source externe d'alimentation basse tension (comme des câbles de survoltage portables).
2. Dégager la protection de l'anneau de remorquage en appuyant fermement sur la partie supérieure droite de la protection jusqu'à ce qu'elle pivote vers l'intérieur, puis en tirant délicatement sur la section relevée.

**REMARQUE :** Selon la date de production, la borne négative ou la borne positive sera branchée à la protection de l'œil de remorquage.

**REMARQUE :** Votre véhicule peut également être équipé d'un cache-anneau de remorquage près du pare-chocs arrière. Celui-ci est utilisé uniquement pour le transport et ne contient pas les fils électriques appropriés pour un démarrage de secours. Utilisez uniquement le cache-anneau de remorquage avant.

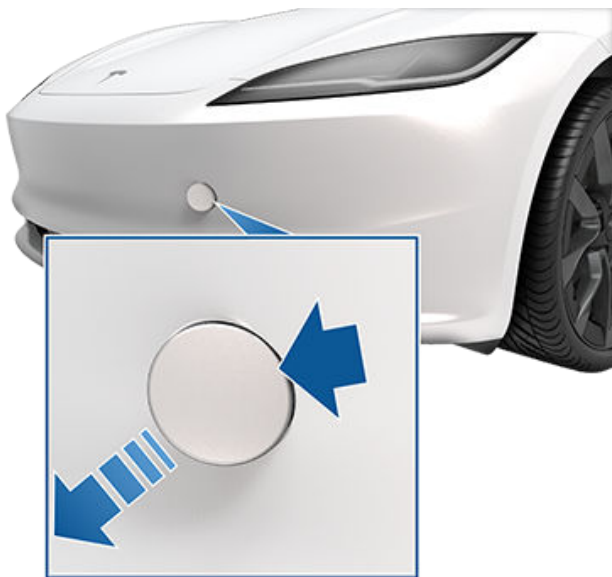

3. Tirer les deux fils hors de l'œil de remorquage pour exposer les deux bornes.

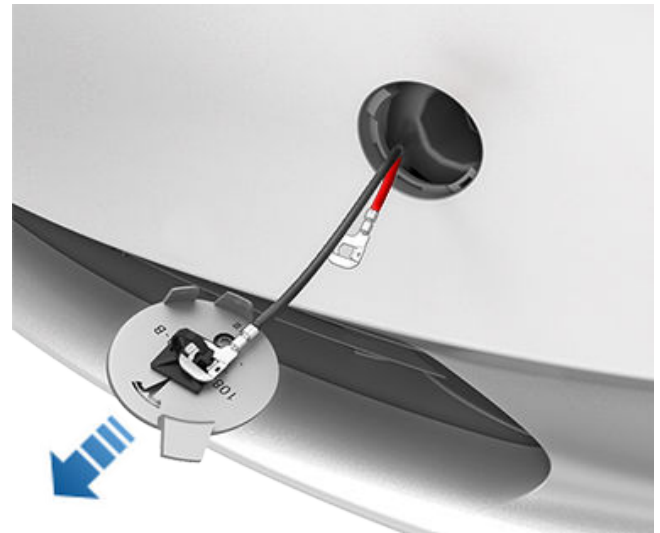

4. Connecter le câble rouge positif (+) de la source d'alimentation basse tension à la borne rouge positive (+).
5. Connectez le câble noir négatif (-) de la source d'alimentation basse tension à la borne noire négative (-).



**REMARQUE :** Appliquer une source externe d'alimentation basse tension à ces bornes libérera uniquement les loquets du capot. La batterie basse tension ne peut pas être rechargée à l'aide de ces bornes.

6. Mettez sous tension le bloc d'alimentation externe (consultez les instructions du fabricant). Les loquets du capot se libèrent immédiatement et vous pouvez à présent ouvrir le capot pour accéder au coffre avant.
7. Débranchez les deux câbles, en commençant par le câble négatif (-) noir.
8. Ne pas réinstaller la protection de l'œil de dépannage si le véhicule est ensuite tiré sur un camion à plateau. Si nécessaire, installez la protection de l'œil de dépannage. Pour ce faire, insérez les câbles dans l'ouverture de l'œil de dépannage, alignez la protection et fixez-la en place.



## Ouvrir le coffre avant sans alimentation

---

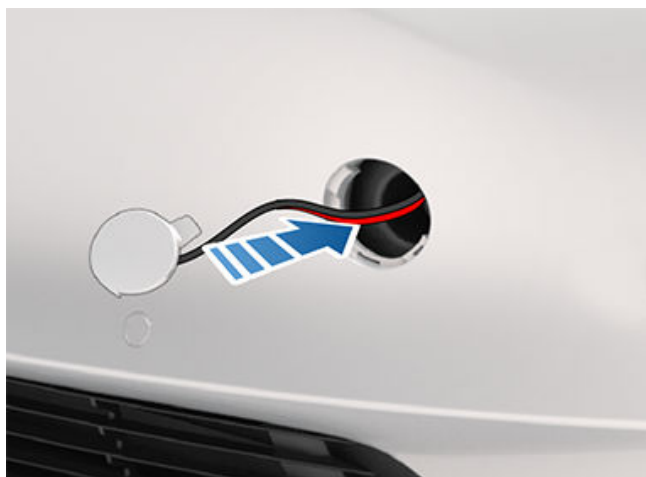



Les instructions suivantes sont correctes si vous utilisez une alimentation externe de basse tension (par exemple un démarreur portable). Si vous effectuez le démarrage de secours du véhicule Model 3 à l'aide d'un autre véhicule, veuillez consulter les instructions du constructeur de ce véhicule.

**ATTENTION :** Model 3 Ne peut être utilisé pour effectuer le démarrage-secours d'un autre véhicule. Cela pourrait occasionner des dommages.

**ATTENTION :** Lorsque vous effectuez un démarrage-secours du véhicule Model 3, évitez les courts-circuits. Le branchement des câbles aux mauvaises bornes de démarrage de secours, le contact des fils entre eux, etc., peut entraîner des dommages au véhicule Model 3.

## Démarrage de secours de la batterie (lithium-ion) basse tension

*Les véhicules fabriqués à la Gigafactory de Shanghai après approximativement octobre 2021 et à l'usine de Fremont après approximativement décembre 2021 sont équipés d'une batterie au lithium-ion basse tension.*

1. Ouvrez le capot (voir [Ouvrir le coffre avant sans alimentation](#)).
2. Enlevez le panneau d'entretien en le tirant vers le haut pour dégager les cinq pinces qui le retiennent en place.
3. Retirez le couvercle rouge et connectez le câble positif (+) rouge de l'alimentation basse tension externe à la borne de démarrage de secours positive (+) rouge.

**ATTENTION :** Afin d'éviter d'endommager le véhicule, ne laissez pas le câble positif toucher d'autres composants métalliques.

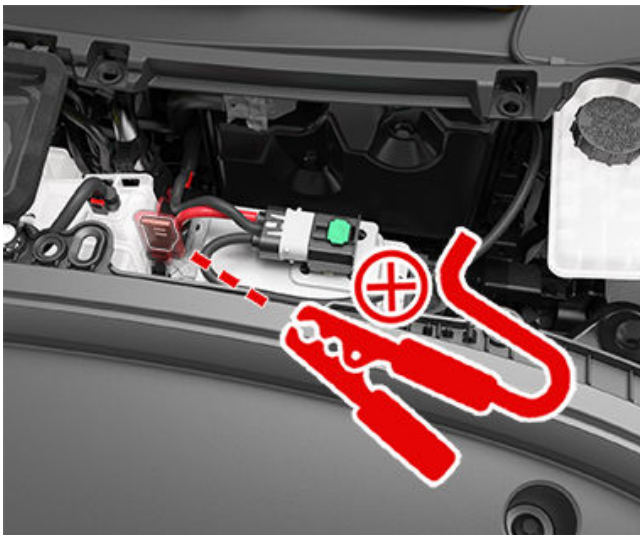

4. Connectez le câble négatif (-) noir de l'alimentation basse tension externe au boulon qui se trouve entre le réservoir du liquide de frein et le coffre avant. Le boulon sert de point de mise à la terre pour l'alimentation externe.

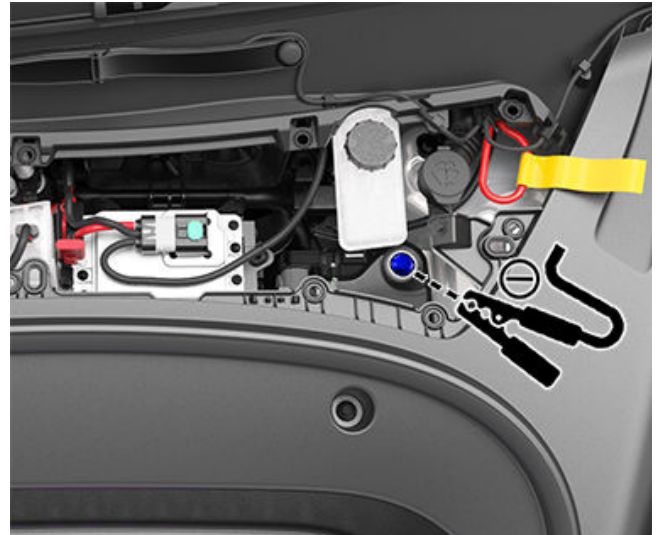

5. Allumez l'alimentation électrique externe (se reporter aux instructions du fabricant) pendant 20 secondes seulement, puis éteignez ou débranchez l'alimentation.

**ATTENTION :** Si vous laissez l'alimentation électrique pendant plus de 20 secondes, la batterie basse tension peut ne pas se réactiver et le véhicule pourrait ne pas être en mesure de passer en marche avant. Si cela se produit, après avoir débranché l'alimentation électrique, débranchez la batterie basse tension, puis rebranchez la batterie basse tension pour permettre une autre tentative de réactivation de la batterie.

**REMARQUE :** Si vous tentez d'activer le mode Transport (pour tirer le véhicule sur la plateforme d'un camion), la batterie basse tension n'a pas besoin de se réactiver. Laissez l'alimentation électrique connectée en continu jusqu'à ce que le véhicule ait été sécurisé.

6. Ouvrez la porte du conducteur et attendez deux minutes.
7. Assurez-vous que le véhicule peut passer en marche avant.
8. Remettez le panneau d'entretien à son emplacement d'origine dans l'habitacle, en appuyant dessus jusqu'à ce qu'il soit fixé solidement.
9. Fermez le capot.



## Ouverture des portes sans alimentation

### Ouvrir une porte avant sans alimentation

Pour ouvrir une porte avant alors que le véhicule Model 3 n'a pas d'alimentation (ce qui est peu probable), tirez sur le déclencheur manuel de la porte qui se trouve en avant des commandes des vitres.



**AVERTISSEMENT** : N'utilisez pas le déclencheur manuel de porte lorsque le véhicule est en mouvement.

**ATTENTION** : Les dispositifs de déverrouillage de porte manuels sont conçus pour être utilisés seulement lorsque le véhicule Model 3 n'a pas d'alimentation. Lorsque la batterie du véhicule Model 3 est chargée, utilisez le bouton sur le haut de la poignée.

### Ouvrir une porte arrière sans alimentation

Vous pouvez ouvrir une porte arrière manuellement dans le cas peu probable où le véhicule Model 3 n'aurait aucune alimentation électrique :

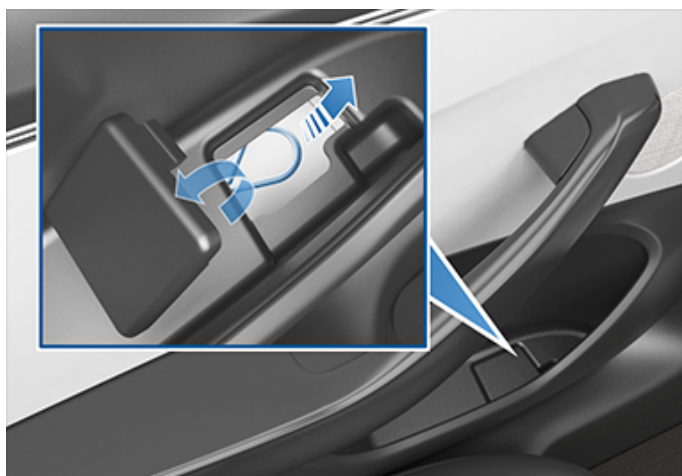

1. Retirez le couvercle dans le bas de la poche de la porte arrière.
2. Tirez le câble de déverrouillage mécanique vers l'avant.



## APP\_w009

### **Le freinage d'urgence automatique n'est pas disponible La fonctionnalité peut être restaurée lors du prochain trajet**

#### **Ce que signifie cette alerte :**

La fonction de freinage d'urgence automatique n'est pas disponible pour le reste de votre trajet actuel. Cette alerte n'indique pas spécifiquement que d'autres fonctions ou caractéristiques de freinage ne sont pas disponibles.

Plusieurs raisons peuvent causer le déclenchement de cette alerte. D'autres alertes peuvent être présentes pour des conditions qui entraînent également l'indisponibilité du freinage d'urgence automatique.

#### **Marche à suivre :**

Aucune action n'est requise. Le freinage d'urgence automatique sera généralement de nouveau disponible lorsque vous commencerez votre prochain trajet.

Si cette alerte persiste lors de plusieurs conduites, ou si elle s'affiche de plus en plus souvent lors de plusieurs conduites, nous vous recommandons de prendre un rendez-vous d'entretien le plus rapidement possible.

Pour en savoir plus, voir [Assistance anticollision](#).

## APP\_w048

### **Fonc. de l'Autopilote temporairement indispo. Fonctions restaurées à la prochaine conduite**

#### **Ce que signifie cette alerte :**

Les fonctionnalités de l'Autopilote sont présentement non disponibles dans votre véhicule. Selon la configuration de votre véhicule, les fonctionnalités de l'Autopilote désactivées peuvent comprendre :

- Assistance au maintien de cap
- Régulateur de vitesse adaptatif
- Freinage d'urgence automatique
- Avertissement de collision frontale
- Avertissement de franchissement de voie d'urgence

#### **Marche à suivre :**

Plusieurs raisons peuvent causer le déclenchement de cette alerte. Vérifiez si d'autres alertes peuvent expliquer la cause de cet état.

Normalement, les fonctionnalités de l'Autopilote seront restaurées à votre prochaine conduite. Si cette alerte persiste pendant plusieurs conduites, prenez dès que possible un rendez-vous d'entretien.

Pour obtenir plus d'informations et la liste complète des fonctionnalités de l'Autopilote, veuillez consulter [À propos de l'Autopilote](#).

## APP\_w207

### **Assistance au maintien de cap indisponible**

#### **Ce que signifie cette alerte :**

Assistance au maintien de cap temporairement indisponible. Ceci est possiblement une condition temporaire causée par un facteur externe, comme :

- Marquage au sol effacé ou absent.



## Alertes de dépannage

---

- Routes étroites ou sinueuses.
- Visibilité réduite en raison de pluie, de neige, de brouillard ou toute autre condition météorologique.
- Températures extrêmement élevées ou basses.
- Lumière vive provenant des phares des autres véhicules, du soleil plombant ou d'autres sources de lumière.

Cette alerte peut aussi être présente si vous dépassez la limite de vitesse permise pour l'Assistance au maintien de cap alors que cette fonction est activée. Dans ce cas, l'Assistance au maintien de cap restera inaccessible pour le reste de votre conduite.

### Marche à suivre :

Poursuivre vers votre destination. Si l'Assistance au maintien de cap n'est toujours pas disponible lorsque vous arrivez à votre destination et qu'elle le demeure lors de votre prochaine conduite prévue, vérifiez les éléments suivants :

- Dommage ou obstruction causé par de la boue, de la glace, de la neige ou d'autres facteurs environnementaux
- Obstruction causée par un objet installé sur le véhicule, comme un porte-vélos
- Obstructions causées par un ajout de peinture ou de produits adhésifs, comme des emballages, des autocollants et des revêtements de caoutchouc sur votre véhicule
- Pare-chocs endommagé ou mal aligné

Si vous ne voyez aucune obstruction évidente ou si vous trouvez un dommage au véhicule, prenez un rendez-vous d'entretien dès que possible. En attendant, vous pouvez conduire votre véhicule sans crainte.

Pour en savoir plus, voir [Fonctions de l'Autopilote](#).

### APP\_w218

## Limite vitesse max Assistance maintien de cap Prenez contrôle du volant

### Ce que signifie cette alerte :

L'Assistance au maintien de cap n'est pas accessible, car votre véhicule a dépassé la vitesse maximale permise pour cette fonction d'Assistance conducteur.

### Marche à suivre :

Reprenez immédiatement contrôle du volant, et ce, jusqu'à votre destination.

Dans la plupart des cas, l'Assistance au maintien de cap restera inaccessible pour le reste de votre conduite. Pour réinitialiser la fonction, effectuez un arrêt complet avec votre véhicule et passez en mode Stationnement. Lorsque vous reprendrez la route vers votre destination, l'Assistance au maintien de cap devrait de nouveau être accessible.

**REMARQUE :** Si cette alerte apparaît alors que vous roulez en Allemagne, l'Assistance au maintien de cap sera accessible de nouveau lorsque votre véhicule roulera sous la limite de vitesse de l'Assistance au maintien de cap.

Si l'Assistance au maintien de cap n'est toujours pas accessible lors de votre prochaine conduite et que la situation ne change pas lors des conduites subséquentes, prenez un rendez-vous d'entretien dès que possible. En attendant, vous pouvez conduire votre véhicule sans crainte.

Pour en savoir plus, voir [Fonctions de l'Autopilote](#).

### APP\_w221

## Régulateur de vitesse adaptatif indisponible Visibilité du radar avant réduite

### Ce que signifie cette alerte :





Le Régulateur de vitesse adaptatif et l'Assistance au maintien de cap ne sont pas accessibles, car la visibilité du radar situé sur le pare-chocs avant de votre véhicule est nulle ou faible.

Ceci pourrait être une obstruction temporaire causée par de la neige, de la saleté ou de la boue.

## Marche à suivre :

Poursuivre vers votre destination. Vous pouvez rouler avec votre véhicule. Le Régulateur de vitesse adaptatif et l'Assistance au maintien de cap demeureront inaccessibles tant que la visibilité du radar n'est pas adéquate.

Si l'alerte persiste tout au long de votre conduite, examinez le pare-chocs avant votre prochaine conduite planifiée et tentez de nettoyer le radar. Consultez [Nettoyer une caméra](#) pour en savoir plus sur le nettoyage des débris ou de la saleté sur cette partie du véhicule.

Si l'alerte persiste lors des conduites subséquentes, mais qu'aucune obstruction n'est visible sur le pare-chocs avant où se trouve le radar, prenez un rendez-vous d'entretien dès que possible. En attendant, vous pouvez conduire votre véhicule sans crainte.

## APP\_w222

### Régulateur de vitesse indisponible Visibilité de la caméra avant réduite

#### Ce que signifie cette alerte :

Le Régulateur de vitesse adaptatif et l'Assistance au maintien de cap ne sont pas accessibles, car une ou plusieurs caméras avant de votre véhicule sont bloquées ou obstruées en raison de conditions externes.

Le Régulateur de vitesse adaptatif et l'Assistance au maintien de cap demeureront inaccessibles tant que la visibilité des caméras avant n'est pas adéquate. Les caméras peuvent avoir une visibilité limitée, voire inexistante, en raison de :

- De la saleté ou des débris sur la caméra.
- Des conditions environnementales comme la pluie, le brouillard, la neige ou la rosée.
- Un soleil plombant ou un reflet provenant d'une autre source de lumière.
- Conditions de luminosité faible ou limitée, y compris les routes non éclairées ou mal éclairées la nuit.
- De la condensation (gouttelettes d'eau ou buée) sur la caméra.
- Caractéristiques environnementales monotones, notamment les murs de tunnels ou les séparateurs d'autoroutes.

#### Marche à suivre :

Poursuivre vers votre destination. Vous pouvez rouler avec votre véhicule.

Ce problème est souvent temporaire et il disparaît souvent seul. Si cette alerte n'est pas disparue à la fin de votre conduite.

- Inspectez et nettoyez le devant de la caméra qui se trouve dans la partie supérieure centrale du pare-brise avant votre prochaine conduite planifiée.
- Vérifiez que la caméra est libre de condensation, de saleté et de tout autre débris et tentez de nettoyer l'obstruction, le cas échéant.

Consultez [Nettoyer une caméra](#) pour en savoir plus sur le nettoyage des débris ou de la saleté sur cette partie du véhicule.

Même s'il est impossible d'essuyer la condensation dans le boîtier de la caméra, vous pouvez souvent la faire disparaître plus rapidement en suivant les étapes suivantes :

1. Préparer l'habitacle en réglant la température sur Maximum et en activant la climatisation.
2. Allumez le dégivreur du pare-brise.



## Alertes de dépannage

---

Si l'alerte persiste lors des conduites subséquentes, mais qu'aucune obstruction n'est visible sur la caméra avant, prenez un rendez-vous d'entretien dès que possible. En attendant, vous pouvez conduire votre véhicule sans crainte.

### **APP\_w224**

#### **Régulateur de vitesse indisponible**

#### **Continuer de conduire pour étalonner les caméras**

##### **Ce que signifie cette alerte :**

Le Régulateur de vitesse adaptatif et l'Assistance au maintien de cap ne sont pas accessibles, car les caméras de votre véhicule ne sont pas entièrement étalonnées.

Votre véhicule doit manœuvrer avec grande précision lorsque des fonctions comme le Régulateur de vitesse adaptatif et l'Assistance au maintien de cap sont activés. Avant que vous puissiez utiliser ces fonctions pour la première fois, les caméras doivent effectuer un autoétalonnage initial. Il arrive parfois que l'étalonnage d'une ou plusieurs caméras ne soit plus adéquat.

##### **Marche à suivre :**

Poursuivre vers votre destination. Vous pouvez rouler avec votre véhicule.

Le Régulateur de vitesse adaptatif et l'Assistance au maintien de cap resteront inaccessibles tant que l'étalonnage ne sera pas complété.

Lorsque l'étalonnage est complété, le Régulateur de vitesse adaptatif et l'Assistance au maintien de cap devraient être accessibles.

Pour votre commodité, un indicateur de progression de l'étalonnage apparaît sur l'écran tactile. L'étalonnage s'effectue en général après un parcours d'environ 20 et 25 mi (32 à 40 km), mais la distance dépend de l'état de la route et des conditions environnementales. Par exemple, lorsque vous conduisez sur une route droite où les marquages de voies sont bien visibles, les caméras s'étalonnent plus rapidement.

Si l'alerte ne disparaît pas et que l'étalonnage de la caméra n'est toujours pas complété après que votre véhicule ait roulé sur 100 milles (160 km) ou plus, ou que le Régulateur de vitesse adaptatif et l'Assistance au maintien de cap demeurent inaccessibles même après que l'étalonnage de la caméra soit complété et réussi, prenez un rendez-vous d'entretien dès que possible. En attendant, vous pouvez conduire votre véhicule sans crainte.

### **APP\_w304**

#### **Caméra bloquée ou obstruée**

#### **Nettoyer caméra ou attendre la visibilité**

##### **Ce que signifie cette alerte :**

Une ou plusieurs caméras du véhicule ont une visibilité limitée, voire inexistante, en raison de conditions extérieures. Lorsque les caméras sur votre véhicule n'arrivent pas à fournir des informations visuelles précises, certaines fonctionnalités de l'Autopilote peuvent être temporairement indisponibles.

Les caméras peuvent avoir une visibilité limitée, voire inexistante, en raison de :

- De la saleté ou des débris sur la caméra.
- Des conditions environnementales comme la pluie, le brouillard, la neige ou la rosée.
- Un soleil plombant ou un reflet provenant d'une autre source de lumière.
- Conditions de luminosité faible ou limitée, y compris les routes non éclairées ou mal éclairées la nuit.
- De la condensation (gouttelettes d'eau ou buée) sur la caméra.
- Caractéristiques environnementales monotones, notamment les murs de tunnels ou les séparateurs d'autoroutes.

##### **Marche à suivre :**



Poursuivre vers votre destination. Vous pouvez rouler avec votre véhicule. Il s'agit souvent d'un problème temporaire qui peut être résolu avec l'évaporation de la condensation ou lorsque la condition ou caractéristique environnementale ne sera plus présente.

Si cette alerte ne disparaît pas avant que vous ayez atteint votre destination, vérifiez la surface des caméras pour de la condensation, de la saleté ou d'autres débris. Pour connaître les emplacements des caméras, voir [Caméras](#).

Avant votre prochaine conduite planifiée, nettoyez les caméras au besoin. Pour connaître les procédures de nettoyage recommandées, consultez [Nettoyer une caméra](#).

Si vous voyez toujours cette alerte après avoir nettoyé les caméras, vérifiez qu'il n'y a pas de condensation sur les surfaces internes des boîtiers de caméra sur les montants de porte. Même s'il est impossible d'essuyer la condensation dans les boîtiers de caméra, vous pouvez souvent la faire disparaître plus rapidement en suivant les étapes suivantes :

1. Préconditionnez l'habitacle en activant la climatisation, en réglant la température sur Élevée et en vous assurant que la climatisation est allumée.
2. Allumez le dégivreur du pare-brise.
3. Dirigez l'air vers les caméras du montant de porte.

Pour en savoir plus sur le nettoyage de la condensation dans les boîtiers de caméra, consultez [Nettoyer une caméra](#).

Si l'alerte ne disparaît pas avant la fin de votre prochaine conduite prévue, alors que vous avez nettoyé les caméras et suivi les étapes recommandées pour éliminer la condensation, prenez un rendez-vous d'entretien dès que possible. En attendant, vous pouvez conduire votre véhicule sans crainte.

## **BMS\_a066**

### **Recharge maximale et autonomie potentiellement réduites OK pour conduire – planifiez un entretien**

#### **Ce que signifie cette alerte :**

Votre véhicule a détecté une condition interne de la batterie haute tension qui limite la performance de la batterie. En conséquence, le niveau de recharge maximal et l'autonomie peuvent être réduits. Entretien requis pour rétablir la performance complète.

#### **Marche à suivre :**

Vous pouvez rouler avec votre véhicule.

Si cette alerte persiste, prenez un rendez-vous d'entretien dès que possible. Sans entretien, vous remarquerez possiblement que le niveau de recharge maximal et l'autonomie de votre véhicule sont de plus en plus réduits.

Pour en savoir plus sur la batterie haute tension, consultez [Renseignements relatifs à la batterie haute tension](#).

## **BMS\_a067**

### **Performance batterie haute tension limitée OK pour conduire – planifiez un entretien**

#### **Ce que signifie cette alerte :**

Votre véhicule a détecté une condition interne de la batterie haute tension qui limite la performance de la batterie. Entretien requis pour rétablir la performance complète.

L'autonomie maximale de votre véhicule peut être réduite et votre véhicule peut prendre plus de temps qu'avant pour se recharger. Le taux de recharge maximal varie, comme toujours, selon l'emplacement, la source d'alimentation et l'équipement de recharge.

#### **Marche à suivre :**



## Alertes de dépannage

---

Vous pouvez rouler avec votre véhicule.

Nous vous recommandons de planifier un entretien le plus tôt possible. Sans entretien, vous remarquerez peut-être que l'autonomie maximale et la performance de recharge de votre véhicule sont de plus en plus réduites et qu'il est moins puissant et moins performant lors de l'accélération.

Lorsque cette alerte est présente, maintenez votre véhicule chargé à au moins 30 % de sa capacité pour éviter tout écart entre l'autonomie estimée sur l'écran tactile de votre véhicule et le niveau de recharge réel de votre batterie haute tension.

Pour en savoir plus sur la batterie haute tension, consultez [Renseignements relatifs à la batterie haute tension](#).

### **BMS\_a068**

## **Entretien batterie haute tension requis Performance accélération/recharge réduite**

### **Ce que signifie cette alerte :**

Votre véhicule a détecté une condition interne de la batterie haute tension qui limite la performance de la batterie.

Vous remarquerez que votre véhicule n'arrive pas à rouler aussi vite et qu'il réagit moins rapidement aux demandes d'accélération.

L'autonomie maximale de votre véhicule peut être réduite et votre véhicule peut prendre plus de temps qu'avant pour se recharger. Le taux de recharge maximal varie, comme toujours, selon l'emplacement, la source d'alimentation et l'équipement de recharge.

Entretien requis pour rétablir la performance complète.

### **Marche à suivre :**

Vous pouvez rouler avec votre véhicule.

Nous vous recommandons de planifier un entretien dès que possible. Sans entretien, votre véhicule sera toujours moins puissant et ses performances d'accélération, d'autonomie et de recharge demeureront réduites.

Lorsque cette alerte est présente, maintenez votre véhicule chargé à au moins 30 % de sa capacité pour éviter tout écart entre l'autonomie estimée sur l'écran tactile de votre véhicule et le niveau de recharge réel de votre batterie haute tension.

Pour en savoir plus sur la batterie haute tension, consultez [Renseignements relatifs à la batterie haute tension](#).

### **(BMS\_a069)**

## **Niveau de charge de la batterie bas Rechargez maintenant**

### **Ce que signifie cette alerte :**

Votre véhicule a détecté que la batterie haute tension n'a pas assez d'énergie restante pour la conduite. Cette alerte est normalement présente parce que le niveau de recharge de votre batterie haute tension a été réduite suite à un fonctionnement normal.

Votre véhicule ne pourra plus rouler jusqu'à ce qu'il soit rechargé.

Si cette alerte est présente alors que vous conduisez, vous devez éteindre immédiatement votre véhicule. Cette condition devrait être indiquée par une alerte séparée. Il est aussi possible que votre véhicule s'éteigne subitement.

Si cette alerte est présente alors que votre véhicule est stationné, il est possible que vous ne puissiez conduire.

### **Marche à suivre :**

Rechargez immédiatement votre véhicule. Vous pourrez de nouveau conduire votre véhicule après l'avoir rechargé.



Si cette alerte apparaît lors de conduites subséquentes, bien que le niveau de recharge de la batterie soit de 5 % ou plus, prenez un rendez-vous d'entretien le plus tôt possible.

Pour en savoir plus sur la batterie haute tension, consultez [Renseignements relatifs à la batterie haute tension](#).

Pour en savoir plus sur la recharge, voir [Instructions de recharge](#).

### CC\_a001

## Recharge impossible – mise à la terre faible Vérifiez câblage ou prise de mise à la terre

#### Ce que signifie cette alerte :

Aucune connexion à la terre détectée dans le connecteur mural.

#### Marche à suivre :

Faites inspecter le Wall Connector par un électricien pour vous assurer qu'il est bien mis à la terre. Votre électricien doit vérifier la mise à la terre au niveau de votre disjoncteur ou de votre boîtier de répartition de puissance et s'assurer que les connexions au Wall Connector sont appropriées.

Pour en savoir plus, consultez le [guide d'installation](#) du Wall Connector.

### CC\_a002

## Recharge impossible – mise à la terre faible Déconnectez et réessayez ou autre équipement

#### Ce que signifie cette alerte :

Défaut de mise à la terre. Il y a fuite de courant électrique par un chemin d'accès non sécuritaire. Possible anomalie entre la ligne et la mise à la terre ou entre le neutre et la mise à la terre.

#### Marche à suivre :

Réessayez de reprendre la recharge après avoir déconnecté et reconnecté le Wall Connector du véhicule. Si le problème persiste, coupez l'alimentation au disjoncteur qui alimente le Wall Connector, attendez 10 secondes, puis remettez la tension sur le disjoncteur, et essayez de rebrancher le Wall Connector au véhicule. Si le problème persiste, demandez l'aide d'un électricien ou communiquez avec Tesla.

Pour en savoir plus, consultez le [guide d'installation](#) du Wall Connector.

### CC\_a003

## Recharge impossible – connecteur déclenché Déconnectez et réessayez ou autre équipement

#### Ce que signifie cette alerte :

Défaut de mise à la terre. Il y a fuite de courant électrique par un chemin d'accès non sécuritaire. Possible anomalie entre la ligne et la mise à la terre ou entre le neutre et la mise à la terre.

#### Marche à suivre :

Réessayez de reprendre la recharge après avoir déconnecté et reconnecté le Wall Connector du véhicule. Si le problème persiste, coupez l'alimentation au disjoncteur qui alimente le Wall Connector, attendez 10 secondes, puis remettez la tension sur le disjoncteur, et essayez de rebrancher le Wall Connector au véhicule. Si le problème persiste, demandez l'aide d'un électricien ou communiquez avec Tesla.

Pour en savoir plus, consultez le [guide d'installation](#) du Wall Connector.



### CC\_a004

## Recharge impossible – problème de connecteur Entretien du Wall Connector requis

### Ce que signifie cette alerte :

Problème matériel du connecteur mural. Les problèmes possibles comprennent :

1. Le contacteur ne fonctionne pas
2. L'autotest du circuit interne de surveillance des défauts de mise à la terre a échoué
3. Le capteur thermique est déconnecté
4. Autres problèmes avec les composantes matérielles

### Marche à suivre :

Un problème interne a été détecté par le Wall Connector.

1. Réessayez de reprendre la recharge après avoir déconnecté et reconnecté le Wall Connector du véhicule.
2. Si le problème persiste, vous devez ÉTEINDRE le disjoncteur dédié au Wall Connector, puis attendre 10 secondes avant de le RÉALIMENTER. Essayez ensuite de reconnecter le Wall Connector au véhicule.
3. Si le problème persiste, demandez à un électricien de vérifier que tous les câblages sont bien connectés et serrés conformément aux instructions fournies dans le manuel d'installation du Wall Connector.
4. Une fois que l'électricien aura effectué son travail et rétabli le courant allant au Wall Connector, essayez de recharger votre véhicule en le connectant au Wall Connector.
5. Si le problème persiste, un entretien de votre Wall Connector est nécessaire.

Pour en savoir plus, consultez le [guide d'installation](#) du Wall Connector.

### CC\_a005

## Recharge impossible – connecteur déclenché Déconnectez et réessayez ou autre équipement

### Ce que signifie cette alerte :

Défaut de mise à la terre. Il y a fuite de courant électrique par un chemin d'accès non sécuritaire. Possible anomalie entre la ligne et la mise à la terre ou entre le neutre et la mise à la terre.

### Marche à suivre :

Réessayez de reprendre la recharge après avoir déconnecté et reconnecté le Wall Connector du véhicule. Si le problème persiste, coupez l'alimentation au disjoncteur qui alimente le Wall Connector, attendez 10 secondes, puis remettez la tension sur le disjoncteur, et essayez de rebrancher le Wall Connector au véhicule. Si le problème persiste, demandez l'aide d'un électricien ou communiquez avec Tesla.

Pour en savoir plus, consultez le [guide d'installation](#) du Wall Connector.

### CC\_a006

## Recharge impossible – surtension connecteur Déconnectez et réessayez ou autre équipement

### Ce que signifie cette alerte :

Protection contre la surtension.

### Marche à suivre :





Diminuez le courant de réglage de la recharge du véhicule. Si le problème persiste, votre Wall Connector doit être réparé.

Pour en savoir plus, consultez le [guide d'installation](#) du Wall Connector.

## **CC\_a007**

### **Recharge impossible – tension d'entrée élevée Vérifiez tension dans Wall Connector**

#### **Ce que signifie cette alerte :**

Protection contre la surtension ou la sous-tension.

#### **Marche à suivre :**

Consultez votre électricien pour vous assurer de la tension appropriée sur le disjoncteur qui contient le connecteur mural.

Pour en savoir plus, consultez le [guide d'installation](#) du Wall Connector.

## **CC\_a008**

### **Recharge impossible – tension d'entrée faible Vérifiez tension dans Wall Connector**

#### **Ce que signifie cette alerte :**

Protection contre la surtension ou la sous-tension.

#### **Marche à suivre :**

Consultez votre électricien pour vous assurer de la tension appropriée sur le disjoncteur qui contient le connecteur mural.

Pour en savoir plus, consultez le [guide d'installation](#) du Wall Connector.

## **CC\_a009**

### **Recharge impossible – mauvais raccordement Corrigez câblage au Wall Connector**

#### **Ce que signifie cette alerte :**

Entrée câblée de façon inappropriée : possible inversion des conducteurs ligne et neutre.

#### **Marche à suivre :**

Le câblage entre l'alimentation au mur et le connecteur mural a été mal installé. Consultez votre électricien.

Pour en savoir plus, consultez le [guide d'installation](#) du Wall Connector.

## **CC\_a010**

### **Recharge impossible – problème de connecteur Entretien du Wall Connector requis**

#### **Ce que signifie cette alerte :**

Problème matériel du connecteur mural. Les problèmes possibles comprennent :

1. Le contacteur ne fonctionne pas



## Alertes de dépannage

---

2. L'autotest du circuit interne de surveillance des défauts de mise à la terre a échoué
3. Le capteur thermique est déconnecté
4. Autres problèmes avec les composantes matérielles

### Marche à suivre :

Un problème interne a été détecté par le Wall Connector.

1. Réessayez de reprendre la recharge après avoir déconnecté et reconnecté le Wall Connector du véhicule.
2. Si le problème persiste, vous devez ÉTEINDRE le disjoncteur dédié au Wall Connector, puis attendre 10 secondes avant de le RÉALIMENTER. Essayez ensuite de reconnecter le Wall Connector au véhicule.
3. Si le problème persiste, demandez à un électricien de vérifier que tous les câblages sont bien connectés et serrés conformément aux instructions fournies dans le manuel d'installation du Wall Connector.
4. Une fois que l'électricien aura effectué son travail et rétabli le courant allant au Wall Connector, essayez de recharger votre véhicule en le connectant au Wall Connector.
5. Si le problème persiste, un entretien de votre Wall Connector est nécessaire.

Pour en savoir plus, consultez le [guide d'installation](#) du Wall Connector.

### CC\_a011

## Recharge impossible – connecteur trop chaud Laissez refroidir le connecteur et réessayez

### Ce que signifie cette alerte :

Protection contre la surchauffe (loquet détaché)

### Marche à suivre :

Assurez-vous que rien ne recouvre le Wall Connector et qu'il n'est pas près d'une source de chaleur. Si le problème persiste sous des conditions de températures normales (inférieures à 100 °F ou 38 °C), un entretien est nécessaire.

Pour en savoir plus, consultez le [guide d'installation](#) du Wall Connector.

### CC\_a012

## Recharge impossible – branchement trop chaud Vérifiez câblage prise ou Wall Connector

Les alertes de température élevée détectées par un Wall Connector indiquent que le raccordement de la construction jusqu'au Wall Connector devient trop chaud, la recharge s'arrête donc pour protéger le câblage et le Wall Connector.

Ceci est normalement un problème relié au câblage de la construction plutôt qu'un problème avec votre véhicule ou votre Wall Connector. Ceci peut être causé par une connexion desserrée de la construction au Wall Connector et ce problème peut rapidement être réglé par un électricien.

Pour retrouver un fonctionnement normal de la recharge, veuillez suivre les étapes suivantes.

Si le Wall Connector est branché dans une prise murale, assurez-vous que :

- La fiche est bien insérée dans le réceptacle ou la prise murale
- Rien ne recouvre ou n'obstrue la région de la fiche ou de la prise
- Aucune source de chaleur ne se trouve à proximité



Si le problème persiste ou que le Wall Connector est raccordé par câble, communiquez avec un électricien qui inspectera les branchements du bâtiment au Wall Connector. L'électricien s'assurera que tous les câbles sont bien connectés et serrés conformément au guide d'installation du Wall Connector.

Pour en savoir plus, consultez le [guide d'installation](#) du Wall Connector.

## CC\_a013

### **Recharge impossible - poignée trop chaude Vérifiez poignée ou port charge pour débris**

#### **Ce que signifie cette alerte :**

Protection contre la surchauffe (loquet détaché)

#### **Marche à suivre :**

Assurez-vous que le connecteur est bien inséré dans la prise de recharge du port de recharge du véhicule, que rien ne le recouvre et qu'il ne se trouve pas à proximité d'une source de chaleur. Si le problème persiste sous des conditions de températures normales (inférieures à 100 °F ou 38 °C), un entretien est nécessaire.

Pour en savoir plus, consultez le [guide d'installation](#) du Wall Connector.

## CC\_a014

### **Recharge impossible - problème de connecteur Entretien du Wall Connector requis**

#### **Ce que signifie cette alerte :**

Problème matériel du connecteur mural. Les problèmes possibles comprennent :

1. Le contacteur ne fonctionne pas
2. L'autotest du circuit interne de surveillance des défauts de mise à la terre a échoué
3. Le capteur thermique est déconnecté
4. Autres problèmes avec les composantes matérielles

#### **Marche à suivre :**

Un problème interne a été détecté par le Wall Connector.

1. Réessayez de reprendre la recharge après avoir déconnecté et reconnecté le Wall Connector du véhicule.
2. Si le problème persiste, vous devez ÉTEINDRE le disjoncteur dédié au Wall Connector, puis attendre 10 secondes avant de le RÉALIMENTER. Essayez ensuite de reconnecter le Wall Connector au véhicule.
3. Si le problème persiste, demandez à un électricien de vérifier que tous les câblages sont bien connectés et serrés conformément aux instructions fournies dans le manuel d'installation du Wall Connector.
4. Une fois que l'électricien aura effectué son travail et rétabli le courant allant au Wall Connector, essayez de recharger votre véhicule en le connectant au Wall Connector.
5. Si le problème persiste, un entretien de votre Wall Connector est nécessaire.

Pour en savoir plus, consultez le [guide d'installation](#) du Wall Connector.

## CC\_a015

### **Recharge impossible - problème conn. véhicule Insérez bien poignée dans le port de charge**

#### **Ce que signifie cette alerte :**



## Alertes de dépannage

---

Une erreur de communication est survenue entre le connecteur mural et le véhicule.

### Marche à suivre :

Réessayez de reprendre la recharge après avoir déconnecté et reconnecté le Wall Connector du véhicule.

1. Si le problème persiste, coupez l'alimentation au disjoncteur qui alimente le Wall Connector, attendez 10 secondes, puis remettez la tension sur le disjoncteur, et essayez de rebrancher le Wall Connector au véhicule.
2. Si le problème persiste et qu'un autre équipement de recharge est disponible, branchez le véhicule à un autre Wall Connector ou à un connecteur mobile pour déterminer si le véhicule est capable de communiquer avec un autre équipement de recharge.
3. Si le problème persiste, votre Wall Connector doit être réparé.

Pour en savoir plus, consultez le [guide d'installation](#) du Wall Connector.

### CC\_a016

## Recharge impossible – problème conn. véhicule Insérez bien poignée dans le port de charge

### Ce que signifie cette alerte :

Une erreur de communication est survenue entre le connecteur mural et le véhicule.

### Marche à suivre :

Réessayez de reprendre la recharge après avoir déconnecté et reconnecté le Wall Connector du véhicule.

1. Si le problème persiste, coupez l'alimentation au disjoncteur qui alimente le Wall Connector, attendez 10 secondes, puis remettez la tension sur le disjoncteur, et essayez de rebrancher le Wall Connector au véhicule.
2. Si le problème persiste et qu'un autre équipement de recharge est disponible, branchez le véhicule à un autre Wall Connector ou à un connecteur mobile pour déterminer si le véhicule est capable de communiquer avec un autre équipement de recharge.
3. Si le problème persiste, votre Wall Connector doit être réparé.

Pour en savoir plus, consultez le [guide d'installation](#) du Wall Connector.

### CC\_a017

## Recharge impossible – problème conn. véhicule Insérez bien poignée dans le port de charge

### Ce que signifie cette alerte :

Une erreur de communication est survenue entre le connecteur mural et le véhicule.

### Marche à suivre :

Réessayez de reprendre la recharge après avoir déconnecté et reconnecté le Wall Connector du véhicule.

1. Si le problème persiste, coupez l'alimentation au disjoncteur qui alimente le Wall Connector, attendez 10 secondes, puis remettez la tension sur le disjoncteur, et essayez de rebrancher le Wall Connector au véhicule.
2. Si le problème persiste et qu'un autre équipement de recharge est disponible, branchez le véhicule à un autre Wall Connector ou à un connecteur mobile pour déterminer si le véhicule est capable de communiquer avec un autre équipement de recharge.
3. Si le problème persiste, votre Wall Connector doit être réparé.

Pour en savoir plus, consultez le [guide d'installation](#) du Wall Connector.

**CC\_a018****Recharge impossible – problème conn. véhicule  
Insérez bien poignée dans le port de charge****Ce que signifie cette alerte :**

Une erreur de communication est survenue entre le connecteur mural et le véhicule.

**Marche à suivre :**

Réessayez de reprendre la recharge après avoir déconnecté et reconnecté le Wall Connector du véhicule.

1. Si le problème persiste, coupez l'alimentation au disjoncteur qui alimente le Wall Connector, attendez 10 secondes, puis remettez la tension sur le disjoncteur, et essayez de rebrancher le Wall Connector au véhicule.
2. Si le problème persiste et qu'un autre équipement de recharge est disponible, branchez le véhicule à un autre Wall Connector ou à un connecteur mobile pour déterminer si le véhicule est capable de communiquer avec un autre équipement de recharge.
3. Si le problème persiste, votre Wall Connector doit être réparé.

Pour en savoir plus, consultez le [guide d'installation](#) du Wall Connector.

**CC\_a019****Recharge impossible – problème conn. véhicule  
Insérez bien poignée dans le port de charge****Ce que signifie cette alerte :**

Une erreur de communication est survenue entre le connecteur mural et le véhicule.

**Marche à suivre :**

Réessayez de reprendre la recharge après avoir déconnecté et reconnecté le Wall Connector du véhicule.

1. Si le problème persiste, coupez l'alimentation au disjoncteur qui alimente le Wall Connector, attendez 10 secondes, puis remettez la tension sur le disjoncteur, et essayez de rebrancher le Wall Connector au véhicule.
2. Si le problème persiste et qu'un autre équipement de recharge est disponible, branchez le véhicule à un autre Wall Connector ou à un connecteur mobile pour déterminer si le véhicule est capable de communiquer avec un autre équipement de recharge.
3. Si le problème persiste, votre Wall Connector doit être réparé.

Pour en savoir plus, consultez le [guide d'installation](#) du Wall Connector.

**CC\_a020****Recharge impossible – problème de connecteur  
Entretien du Wall Connector requis****Ce que signifie cette alerte :**

Problème matériel du connecteur mural. Les problèmes possibles comprennent :

1. Le contacteur ne fonctionne pas
2. L'autotest du circuit interne de surveillance des défauts de mise à la terre a échoué
3. Le capteur thermique est déconnecté
4. Autres problèmes avec les composantes matérielles



## Marche à suivre :

Un problème interne a été détecté par le Wall Connector.

1. Réessayez de reprendre la recharge après avoir déconnecté et reconnecté le Wall Connector du véhicule.
2. Si le problème persiste, vous devez ÉTEINDRE le disjoncteur dédié au Wall Connector, puis attendre 10 secondes avant de le RÉALIMENTER. Essayez ensuite de reconnecter le Wall Connector au véhicule.
3. Si le problème persiste, demandez à un électricien de vérifier que tous les câblages sont bien connectés et serrés conformément aux instructions fournies dans le manuel d'installation du Wall Connector.
4. Une fois que l'électricien aura effectué son travail et rétabli le courant allant au Wall Connector, essayez de recharger votre véhicule en le connectant au Wall Connector.
5. Si le problème persiste, un entretien de votre Wall Connector est nécessaire.

Pour en savoir plus, consultez le [guide d'installation](#) du Wall Connector.

## CC\_a021

### **Rech. impossible – aucun connecteur principal** **Vérifiez tension et disp. unité principale**

#### **Ce que signifie cette alerte :**

Réseau de répartition de la charge (partage du disjoncteur) : Vous devez avoir un (et seulement un) Wall Connector configuré à la position principale.

#### **Marche à suivre :**

Un seul Wall Connector peut être installé à la configuration principale. Demandez à votre électricien de confirmer :

1. qu'un seul Wall Connector est configuré à la position principale.
2. que tous les autres Wall Connectors liés à l'unité principale sont configurés comme jumelés (position F).

Pour en savoir plus, consultez le [guide d'installation](#) du Wall Connector.

## CC\_a022

### **Recharge imp. – plus d'une unité principale** **Un Wall Connector défini comme principal**

#### **Ce que signifie cette alerte :**

Réseau de répartition de la charge (partage du disjoncteur) : Vous devez avoir un (et seulement un) Wall Connector configuré à la position principale.

#### **Marche à suivre :**

Un seul Wall Connector peut être installé à la configuration principale. Demandez à votre électricien de confirmer :

1. qu'un seul Wall Connector est configuré à la position principale.
2. que tous les autres Wall Connectors liés à l'unité principale sont configurés comme jumelés (position F).

Pour en savoir plus, consultez le [guide d'installation](#) du Wall Connector.

## CC\_a023

### **Recharge impossible – trop de conn. muraux** **Max. 3 unités jumelées à unité principale**

#### **Ce que signifie cette alerte :**





Réseau de répartition de la charge (partage du disjoncteur) : Plus de trois Wall Connectors sont jumelés à la même unité principale.

**Marche à suivre :**

Demandez à votre électricien qu'un ou plusieurs Wall Connectors jumelés soient installés sur un circuit différent et déconnectés (plus jumelés) de ce réseau de répartition de la charge (partage du disjoncteur).

Pour en savoir plus, consultez le [guide d'installation](#) du Wall Connector.

## CC\_a024

### Recharge impossible – tension connect. basse Augmentez le courant de l'unité principale

**Ce que signifie cette alerte :**

Mauvais réglage du commutateur rotatif.

**Marche à suivre :**

Demandez à votre électricien d'ajuster le commutateur rotatif interne du Wall Connector à un courant de fonctionnement valide. Il doit d'abord s'assurer que le Wall Connector n'est pas alimenté. La corrélation entre le réglage du commutateur et le courant devrait être imprimée à l'intérieur du Wall Connector. Votre électricien peut également consulter la section « Réglage du courant de fonctionnement » dans le manuel d'installation du Wall Connector.

Si le Wall Connector est configuré pour répartir la charge (partage du disjoncteur), le commutateur rotatif de l'unité principale doit être réglé à un courant de fonctionnement permettant à chacun des connecteurs muraux connectés de recevoir au moins 6 A de courant de recharge.

Exemple : Trois connecteurs muraux sont jumelés pour la répartition de la charge. L'unité principale doit être réglée sur un courant d'au moins  $3 * 6 \text{ A} = 18 \text{ A}$ .

Pour en savoir plus, consultez le [guide d'installation](#) du Wall Connector.

## CC\_a025

### Recharge impossible – problème de connecteur Entretien du Wall Connector requis

**Ce que signifie cette alerte :**

Problème matériel du connecteur mural. Les problèmes possibles comprennent :

1. Le contacteur ne fonctionne pas
2. L'autotest du circuit interne de surveillance des défauts de mise à la terre a échoué
3. Le capteur thermique est déconnecté
4. Autres problèmes avec les composantes matérielles

**Marche à suivre :**

Un problème interne a été détecté par le Wall Connector.

1. Réessayez de reprendre la recharge après avoir déconnecté et reconnecté le Wall Connector du véhicule.
2. Si le problème persiste, vous devez ÉTEINDRE le disjoncteur dédié au Wall Connector, puis attendre 10 secondes avant de le RÉALIMENTER. Essayez ensuite de reconnecter le Wall Connector au véhicule.
3. Si le problème persiste, demandez à un électricien de vérifier que tous les câblages sont bien connectés et serrés conformément aux instructions fournies dans le manuel d'installation du Wall Connector.



## Alertes de dépannage

---

4. Une fois que l'électricien aura effectué son travail et rétabli le courant allant au Wall Connector, essayez de recharger votre véhicule en le connectant au Wall Connector.
5. Si le problème persiste, un entretien de votre Wall Connector est nécessaire.

Pour en savoir plus, consultez le [guide d'installation](#) du Wall Connector.

### CC\_a026

## Recharge impossible – problème de connecteur Entretien du Wall Connector requis

### Ce que signifie cette alerte :

Problème matériel du connecteur mural. Les problèmes possibles comprennent :

1. Le contacteur ne fonctionne pas
2. L'autotest du circuit interne de surveillance des défauts de mise à la terre a échoué
3. Le capteur thermique est déconnecté
4. Autres problèmes avec les composantes matérielles

### Marche à suivre :

Un problème interne a été détecté par le Wall Connector.

1. Réessayez de reprendre la recharge après avoir déconnecté et reconnecté le Wall Connector du véhicule.
2. Si le problème persiste, vous devez ÉTEINDRE le disjoncteur dédié au Wall Connector, puis attendre 10 secondes avant de le RÉALIMENTER. Essayez ensuite de reconnecter le Wall Connector au véhicule.
3. Si le problème persiste, demandez à un électricien de vérifier que tous les câblages sont bien connectés et serrés conformément aux instructions fournies dans le manuel d'installation du Wall Connector.
4. Une fois que l'électricien aura effectué son travail et rétabli le courant allant au Wall Connector, essayez de recharger votre véhicule en le connectant au Wall Connector.
5. Si le problème persiste, un entretien de votre Wall Connector est nécessaire.

Pour en savoir plus, consultez le [guide d'installation](#) du Wall Connector.

### CC\_a027

## Recharge impossible – problème de connecteur Entretien du Wall Connector requis

### Ce que signifie cette alerte :

Problème matériel du connecteur mural. Les problèmes possibles comprennent :

1. Le contacteur ne fonctionne pas
2. L'autotest du circuit interne de surveillance des défauts de mise à la terre a échoué
3. Le capteur thermique est déconnecté
4. Autres problèmes avec les composantes matérielles

### Marche à suivre :

Un problème interne a été détecté par le Wall Connector.

1. Réessayez de reprendre la recharge après avoir déconnecté et reconnecté le Wall Connector du véhicule.



2. Si le problème persiste, vous devez ÉTEINDRE le disjoncteur dédié au Wall Connector, puis attendre 10 secondes avant de le RÉALIMENTER. Essayez ensuite de reconnecter le Wall Connector au véhicule.
3. Si le problème persiste, demandez à un électricien de vérifier que tous les câblages sont bien connectés et serrés conformément aux instructions fournies dans le manuel d'installation du Wall Connector.
4. Une fois que l'électricien aura effectué son travail et rétabli le courant allant au Wall Connector, essayez de recharger votre véhicule en le connectant au Wall Connector.
5. Si le problème persiste, un entretien de votre Wall Connector est nécessaire.

Pour en savoir plus, consultez le [guide d'installation](#) du Wall Connector.

## CC\_a028

### Recharge impossible – réglage commutateur Ajustez commutateur rotatif au conn. mural

#### Ce que signifie cette alerte :

Mauvais réglage du commutateur rotatif.

#### Marche à suivre :

Demandez à votre électricien d'ajuster le commutateur rotatif interne du Wall Connector à un courant de fonctionnement valide. Il doit d'abord s'assurer que le Wall Connector n'est pas alimenté. La corrélation entre le réglage du commutateur et le courant devrait être imprimée à l'intérieur du Wall Connector. Votre électricien peut également consulter la section « Réglage du courant de fonctionnement » dans le manuel d'installation du Wall Connector.

Si le Wall Connector est configuré pour répartir la charge (partage du disjoncteur), le commutateur rotatif de l'unité principale doit être réglé à un courant de fonctionnement permettant à chacun des connecteurs muraux connectés de recevoir au moins 6 A de courant de recharge.

Exemple : Trois connecteurs muraux sont jumelés pour la répartition de la charge. L'unité principale doit être réglée sur un courant d'au moins  $3 * 6 \text{ A} = 18 \text{ A}$ .

Pour en savoir plus, consultez le [guide d'installation](#) du Wall Connector.

## CC\_a029

### Recharge impossible – problème conn. véhicule Insérez bien poignée dans le port de charge

#### Ce que signifie cette alerte :

Une erreur de communication est survenue entre le connecteur mural et le véhicule.

#### Marche à suivre :

Réessayez de reprendre la recharge après avoir déconnecté et reconnecté le Wall Connector du véhicule.

1. Si le problème persiste, coupez l'alimentation au disjoncteur qui alimente le Wall Connector, attendez 10 secondes, puis remettez la tension sur le disjoncteur, et essayez de rebrancher le Wall Connector au véhicule.
2. Si le problème persiste et qu'un autre équipement de recharge est disponible, branchez le véhicule à un autre Wall Connector ou à un connecteur mobile pour déterminer si le véhicule est capable de communiquer avec un autre équipement de recharge.
3. Si le problème persiste, votre Wall Connector doit être réparé.

Pour en savoir plus, consultez le [guide d'installation](#) du Wall Connector.



### CC\_a030

#### **Rech. imposs. – mauvais jumelage unité princ. Courant Wall Connector doit correspondre**

##### **Ce que signifie cette alerte :**

Réseau de répartition de la charge (partage du disjoncteur) : Les connecteurs muraux jumelés ont des capacités électriques maximales différentes.

##### **Marche à suivre :**

Seuls les Wall Connectors dotés d'une capacité de recharge maximale identique peuvent être jumelés dans un réseau de répartition (partage de disjoncteur). Demandez à votre électricien de consulter les étiquettes relatives au type sur les Wall Connectors afin de vous assurer que les capacités concordent. De plus, nous recommandons que votre électricien jumèle seulement des connecteurs muraux dont les numéros de pièces sont identiques, car ceci constitue une façon simple de vous assurer que les unités jumelées sont compatibles.

Pour en savoir plus, consultez le [guide d'installation](#) du Wall Connector.

### CC\_a041

#### **Vitesse de recharge réduite - Connexion murale chaude Vérifiez câblage prise ou Connecteur mural**

##### **Ce que signifie cette alerte :**

Les alertes de température élevée détectées par un Wall Connector indiquent que le raccordement de la construction jusqu'au Wall Connector devient trop chaud, la recharge est donc ralentie pour protéger le câblage et le Wall Connector.

Ceci est normalement un problème relié au câblage de la construction plutôt qu'un problème avec votre véhicule ou votre Wall Connector. Ceci peut être causé par une connexion desserrée de la construction au Wall Connector et ce problème peut rapidement être réglé par un électricien.

##### **Marche à suivre :**

Communiquez avec un électricien qui inspectera la connexion du câblage de la construction au Wall Connector. L'électricien s'assurera que tous les câbles sont bien connectés et serrés conformément au guide d'installation du Wall Connector.

Pour en savoir plus, consultez le [guide d'installation](#) du Wall Connector.

### CC\_a043

#### **Complétez configuration Wall Connector Voir le guide d'installation pour activer recharge**

##### **Ce que signifie cette alerte :**

Configuration du Wall Connector incomplète.

##### **Marche à suivre :**

Le Wall Connector doit être mise en service pour configurer adéquatement la taille du disjoncteur et le type de la connexion de mise à la terre de protection.

Pour en savoir plus, consultez le Processus de mise en service dans le Manuel d'installation du Wall Connector. Si le problème persiste, communiquez avec un électricien qui inspectera la connexion du câblage de la construction au Wall Connector. Votre électricien devrait s'assurer que la sortie de puissance et les connexions de mise à la terre sont correctement configurées selon le Manuel d'installation du Wall Connector.

Pour en savoir plus, consultez le [guide d'installation](#) du Wall Connector.



## CP\_a004

### Équipement de recharge non reconnu Réessayez ou essayez équipement différent

#### Ce que signifie cette alerte :

Le port de recharge n'arrive pas à détecter si un câble de recharge est inséré ou le type de câble de recharge inséré.

Cette alerte concerne l'équipement de recharge externe et les sources d'alimentation et elle n'indique normalement pas un problème avec le véhicule pouvant être réglé par un entretien.

#### Marche à suivre :

Si cette alerte apparaît alors qu'un câble de recharge **est** connecté, déterminez si le problème est causé par l'équipement de recharge ou par le véhicule. Essayez de recharger le véhicule en utilisant différents équipements de recharge externes (comme un autre câble de recharge, une station de recharge différente ou une autre borne de recharge).

- Si le véhicule commence à recharger, le problème était causé par l'équipement.
- Si le véhicule ne recharge toujours pas, le problème provient peut-être du véhicule.

Si cette alerte s'affiche alors qu'un câble de recharge n'est **pas** connecté ou si le problème est suspecté d'être lié au véhicule, Vérifiez que l'entrée du port de recharge et le connecteur du câble de recharge ne sont pas obstrués par des débris, de l'humidité et/ou des corps étrangers. Assurez-vous que toute obstruction à l'entrée du port de recharge a été éliminée et que toute humidité a pu sécher, puis essayez de réinsérer le câble dans le port de recharge.

Vous pouvez également essayer de recharger votre véhicule à l'aide d'un Superchargeur Tesla ou à une des destinations avec chargement que vous trouverez sur la carte affichée sur l'écran tactile de votre véhicule. Voir [Cartes et navigation](#) pour en savoir plus.

Pour obtenir plus d'informations sur le dépannage des voyants d'état du connecteur mobile ou du Wall Connector, reportez-vous au manuel du produit à [Guides des équipements de recharge et adaptateurs](#).

Pour en savoir plus sur la recharge, voir [Instructions de recharge](#).

## CP\_a010

### Erreur communication équip. de recharge Réessayez ou essayez équipement différent

#### Ce que signifie cette alerte :

Votre véhicule ne peut recharger, car il n'arrive pas à bien communiquer avec l'équipement de recharge externe. Il n'arrive pas à recevoir un signal de commande valable de l'équipement de recharge.

Cette alerte concerne l'équipement de recharge externe et les sources d'alimentation et elle n'indique normalement pas un problème avec le véhicule pouvant être réglé par un entretien.

#### Marche à suivre :

Premièrement, confirmez que le problème de communication est causé par l'équipement de recharge externe et non en raison d'un problème avec votre véhicule. C'est normalement le cas.

Essayez de recharger le véhicule en utilisant différents équipements de recharge externes (comme un autre câble de recharge, une station de recharge différente ou une autre borne de recharge).

- Si le véhicule commence à recharger, le problème était causé par l'équipement.
- Si le véhicule ne recharge toujours pas, le problème provient peut-être du véhicule.



## Alertes de dépannage

---

Si le problème est présumé être lié au véhicule, Vérifiez que l'entrée du port de recharge et le connecteur du câble de recharge ne sont pas obstrués par des débris, de l'humidité et/ou des corps étrangers. Assurez-vous que toute obstruction à l'entrée du port de recharge a été éliminée et que toute humidité a pu sécher, puis essayez de réinsérer le câble dans le port de recharge.

Vous pouvez également essayer de recharger votre véhicule à l'aide d'un Superchargeur Tesla ou à une des destinations avec chargement que vous trouverez sur la carte affichée sur l'écran tactile de votre véhicule. Voir [Cartes et navigation](#) pour en savoir plus.

Pour obtenir plus d'informations sur le dépannage des voyants d'état du connecteur mobile ou du Wall Connector, reportez-vous au manuel du produit à [Guides des équipements de recharge et adaptateurs](#).

Pour en savoir plus sur la recharge, voir [Instructions de recharge](#).

### CP\_a043

## Défaillance du capteur de volet de prise de recharge Le port de recharge peut ne pas fonctionner comme prévu

### Ce que signifie cette alerte :

Un des capteurs de la porte du port de recharge ne fonctionne pas normalement. Lorsque cela se produit, le port de recharge n'arrive pas à bien capter la position de la porte du port de recharge et le port de recharge peut ne pas fonctionner comme prévu.

- Le loquet du port de recharge peut rester sporadiquement enclenché lorsque la porte du port de recharge est ouverte.
- La lumière du port de recharge s'illumine de façon discontinue lorsque la porte du port de recharge est ouverte.

### Marche à suivre :

Essayez de fermer la porte du port de recharge et de l'ouvrir à nouveau.

Pour en savoir plus, voir [Ouverture du port de recharge](#).

Pour en savoir plus sur la recharge, voir [Instructions de recharge](#).

### CP\_a046

## Perte communication équip. de recharge Vérifiez la source et le matériel de charge

### Ce que signifie cette alerte :

La recharge s'est arrêtée, car la communication entre le véhicule et l'équipement de recharge externe a été interrompue.

Cette alerte concerne l'équipement de recharge externe et les sources d'alimentation et elle n'indique normalement pas un problème avec le véhicule pouvant être réglé par un entretien.

### Marche à suivre :

Confirmez que l'équipement de recharge externe est bien alimenté en cherchant un témoin lumineux, un affichage ou tous autres voyants sur l'équipement.

Si l'équipement n'est **pas** alimenté, essayez de rétablir la source d'alimentation de l'équipement de recharge extérieur.

- Si vous essayez de recharger votre véhicule à une station publique et qu'il vous est impossible de rétablir l'alimentation, contactez la personne responsable de la station.
- Si vous essayez de recharger votre véhicule à une station privée (comme à la maison) et que vous n'arrivez pas à rétablir l'alimentation, contactez un électricien.





Si l'équipement est alimenté, essayez de charger le véhicule à l'aide d'un équipement de recharge externe différent.

- Si le véhicule commence à recharger, le problème était causé par l'équipement.
- Si le véhicule ne recharge toujours pas, le problème provient peut-être du véhicule.

Vous pouvez également essayer de recharger votre véhicule à l'aide d'un Superchargeur Tesla ou à une des destinations avec chargement que vous trouverez sur la carte affichée sur l'écran tactile de votre véhicule. Voir [Cartes et navigation](#) pour en savoir plus.

Pour obtenir plus d'informations sur le dépannage des voyants d'état du connecteur mobile ou du Wall Connector, reportez-vous au manuel du produit à [Guides des équipements de recharge et adaptateurs](#).

## CP\_a051

### **Port recharge enfoncé – ouverture difficile** **Utilisez une autre méthode pour ouvrir**

#### **Ce que signifie cette alerte :**

Un des capteurs de la porte du port de recharge ne communique pas bien. Le port de recharge peut ne pas reconnaître la demande d'ouverture lorsque la porte du port de recharge est appuyée.

#### **Marche à suivre :**

Vous pouvez toujours utiliser toutes les autres méthodes habituelles pour ouvrir la porte du port de recharge :

- Utilisez l'écran tactile du véhicule.
- Utilisez l'application mobile de Tesla.
- Lorsque le véhicule est déverrouillé, appuyez sur le bouton de la poignée de recharge de n'importe quel câble de recharge Tesla, dont le Wall Connector, le connecteur mobile et le Superchargeur.
- Appuyez longtemps sur le bouton de coffre sur votre porte-clé.

Pour en savoir plus, voir [Ouverture du port de recharge](#).

## CP\_a053

### **Recharge impossible – Station non alimentée** **Vérifiez alimentation ou changez de station**

#### **Ce que signifie cette alerte :**

La recharge ne peut commencer, car l'équipement de recharge n'est pas prêt. Une poignée de recharge est détectée, mais la station de charge ne communique pas avec le véhicule. Ce problème peut se produire, si :

- La station de charge n'est pas alimentée.
- Le signal de la commande pilote entre la station de charge et le véhicule est interrompu.

Cette alerte concerne l'équipement de recharge externe et les sources d'alimentation et elle n'indique normalement pas un problème avec le véhicule pouvant être réglé par un entretien.

#### **Marche à suivre :**

Essayez de charger le véhicule avec un autre équipement de recharge ou dans une autre station de recharge.

- Si le véhicule commence à recharger, le problème était causé par l'équipement.
- Si le véhicule ne recharge toujours pas, le problème provient peut-être du véhicule.



## Alertes de dépannage

---

Si vous utilisez un connecteur mobile ou un Wall Connector, vérifiez d'abord les voyants d'état sur le devant. Si vous ne voyez aucun voyant d'état, vérifiez l'alimentation, puis demandez à un électricien d'inspecter les connexions de câblage de la structure ou du Wall Connector pour confirmer que tous les câbles sont bien connectés et serrés.

Si vous utilisez un autre équipement de recharge, consultez le manuel du produit pour savoir comment confirmer que la station est alimentée. Lorsque nécessaire, demandez à un électricien d'inspecter les connexions de câblage de la structure et l'équipement de recharge.

Pour obtenir plus d'informations sur le dépannage des voyants d'état du connecteur mobile ou du Wall Connector, reportez-vous au manuel du produit à [Guides des équipements de recharge et adaptateurs](#).

Vous pouvez également essayer de recharger votre véhicule à l'aide d'un Superchargeur Tesla ou à une des destinations avec chargement que vous trouverez sur la carte affichée sur l'écran tactile de votre véhicule. Voir [Cartes et navigation](#) pour en savoir plus.

### CP\_a054

## Verrou de port de recharge non engagé Insérez câble compl. ou rech. obstruction

#### Ce que signifie cette alerte :

Le verrou du port de recharge n'arrive pas à bien enclencher le câble de recharge dans la prise du port de recharge. Si le loquet n'est pas engagé, la recharge CA (par exemple, la recharge à l'aide d'un connecteur mobile ou d'un connecteur mural) sera limitée à 16 A et la Recharge rapide CC ou le Superchargement CC ne sera pas disponible.

Le voyant du port de recharge émet des impulsions ambre si cette alerte apparaît pendant la recharge CA et est ambre fixe si cette alerte apparaît lors d'une tentative de Recharge rapide CC / Superchargement.

Cette alerte concerne l'équipement de recharge externe et les sources d'alimentation et elle n'indique normalement pas un problème avec le véhicule pouvant être réglé par un entretien.

#### Marche à suivre :

Tentez de réinsérer complètement le câble de recharge dans la prise du port de recharge.

Si votre véhicule commence à se charger et que le voyant du port de recharge s'allume en vert, il se peut que le câble de recharge n'ait pas été complètement inséré auparavant. La recharge CA ne devrait plus être limitée, et la Recharge rapide CC / Superchargement CC devrait être disponible.

Si la recharge est toujours limitée ou que le véhicule ne recharge pas du tout, vérifiez que l'entrée du port de recharge et le connecteur du câble de recharge ne sont pas obstrués par des débris, de l'humidité et/ou des corps étrangers. Assurez-vous que toute obstruction à l'entrée du port de recharge a été éliminée et que toute humidité a pu sécher, puis essayez de réinsérer le câble dans le port de recharge.

Si la recharge est toujours limitée ou que le véhicule ne recharge pas du tout, assurez-vous que le câble de déverrouillage manuel du loquet de port de recharge (qui se trouve du côté gauche du coffre) n'a pas été tiré. Vérifiez que la poignée (généralement en forme d'anneau ou de sangle) du câble de déverrouillage manuel n'est pas obstruée et que rien n'y est attaché (comme un filet à bagages ou un parapluie). Pour plus d'informations sur le déverrouillage manuel du verrou du port de recharge, voir [Libération manuelle du câble de recharge](#).

Vous pouvez également essayer de recharger votre véhicule à l'aide d'un Superchargeur Tesla ou à une des destinations avec chargement que vous trouverez sur la carte affichée sur l'écran tactile de votre véhicule. Voir [Cartes et navigation](#) pour en savoir plus.

Pour obtenir plus d'informations sur le dépannage des voyants d'état du connecteur mobile ou du Wall Connector, reportez-vous au manuel du produit à [Guides des équipements de recharge et adaptateurs](#).

Pour en savoir plus sur la recharge, voir [Instructions de recharge](#).



## CP\_a055

### Perte communication équip. de recharge Vérifiez la source et le matériel de charge

#### Ce que signifie cette alerte :

La recharge s'est arrêtée, car la communication entre le véhicule et l'équipement de recharge externe a été interrompue.

Cette alerte concerne l'équipement de recharge externe et les sources d'alimentation et elle n'indique normalement pas un problème avec le véhicule pouvant être réglé par un entretien.

#### Marche à suivre :

Confirmez que l'équipement de recharge externe est bien alimenté en cherchant un témoin lumineux, un affichage ou tous autres voyants sur l'équipement. Pour obtenir plus d'informations sur le dépannage des voyants d'état du connecteur mobile ou du Wall Connector, reportez-vous au manuel du produit à [Guides des équipements de recharge et adaptateurs](#).

Si l'équipement n'est **pas** alimenté, essayez de rétablir la source d'alimentation de l'équipement de recharge extérieur.

- Si vous essayez de recharger votre véhicule à une station publique et qu'il vous est impossible de rétablir l'alimentation, contactez la personne responsable de la station.
- Si vous essayez de recharger votre véhicule à une station privée (comme à la maison) et que vous n'arrivez pas à rétablir l'alimentation, contactez un électricien.

Si l'équipement est alimenté, essayez de charger le véhicule à l'aide d'un équipement de recharge externe différent.

- Si le véhicule commence à recharger, le problème était causé par l'équipement.
- Si le véhicule ne recharge toujours pas, le problème provient peut-être du véhicule.

Vous pouvez également essayer de recharger votre véhicule à l'aide d'un Superchargeur Tesla ou à une des destinations avec chargement que vous trouverez sur la carte affichée sur l'écran tactile de votre véhicule. Voir [Cartes et navigation](#) pour en savoir plus.

## CP\_a056

### Recharge arrêtée – Câble recharge déconnecté Fermez prise rech. Freinez et retentez

#### Ce que signifie cette alerte :

La recharge s'est arrêtée, car votre véhicule a détecté que la connexion entre le port de recharge et le câble de recharge a été interrompue soudainement.

#### Marche à suivre :

Arrêtez la recharge avant de débrancher un câble de recharge.

Avec certains équipements de recharges externes, il est possible d'arrêter la recharge en appuyant sur le bouton situé sur la poignée de recharge.

Vous pouvez également arrêter la recharge à partir de l'écran tactile de votre véhicule, de votre application de Tesla ou de la station de recharge.

Pour en savoir plus, voir [Arrêt de la recharge](#).



### CP\_a058

## Débranchez et réessayez, et non en CA Ou recharge rapide en CC/Superchargement

### Ce que signifie cette alerte :

Votre véhicule ne peut recharger en CA, car il a détecté une des conditions suivantes et il a effectué trop de tentatives qui ont échoué :

- Le port de recharge n'arrive pas à détecter si un câble de recharge est inséré ni à définir le type de câble de recharge inséré.
- Votre véhicule n'arrive pas à détecter un signal valide du pilote de contrôle provenant de la station de recharge, il ne peut donc pas communiquer efficacement avec l'équipement de recharge externe.
- La communication entre votre véhicule et l'équipement de recharge externe a été interrompue.
- L'équipement de recharge externe a signalé une erreur qui empêche votre véhicule de recharger.

Lorsque cette erreur s'affiche, au moins une autre alerte permet d'identifier plus précisément le problème.

### Marche à suivre :

Pour en savoir plus et pour obtenir des suggestions de dépannage, consultez l'écran tactile de votre véhicule sous **Contrôles > Entretien > Notifications** pour d'autres alertes récentes concernant la recharge.

### CP\_a066

## L'équipement de recharge n'est pas prêt Voir instructions pour commencer recharge

### Ce que signifie cette alerte :

La recharge ne peut commencer, car la station de recharge indique à votre véhicule que l'équipement de recharge externe n'est pas prêt ou que la recharge n'est pas autorisée. Le signal provenant du pilote de contrôle, qui établit la communication entre la station de recharge et votre véhicule, indique que votre véhicule n'a pas la permission d'amorcer la recharge.

Cela se produit car :

- La station de recharge retarde activement la recharge. Par exemple, cela peut se produire si la fonction de recharge programmée est activée.
- La station de recharge doit être activée pour pouvoir entamer la recharge. Une authentification supplémentaire peut être nécessaire avant que la station ne commence à charger votre véhicule, comme une carte de recharge, une application mobile ou une carte de crédit.

Cette alerte concerne l'équipement de recharge externe et les sources d'alimentation et elle n'indique normalement pas un problème avec le véhicule pouvant être réglé par un entretien.

### Marche à suivre :

Vérifiez la station de recharge pour connaître les étapes nécessaires à effectuer pour commencer la recharge. Par exemple, recherchez un écran tactile, des voyants d'indication à DEL, des instructions écrites ou une interface de paiement qui pourrait vous guider. Si vous ne pouvez pas activer la recharge sur la station de recharge actuelle, essayez de charger le véhicule avec un autre équipement de recharge ou dans une autre station de recharge.

- Si le véhicule commence à recharger, le problème était causé par l'équipement.
- Si le véhicule ne recharge toujours pas, le problème provient peut-être du véhicule.

Vous pouvez également essayer de recharger votre véhicule à l'aide d'un Superchargeur Tesla ou à une des destinations avec chargement que vous trouverez sur la carte affichée sur l'écran tactile de votre véhicule. Voir [Cartes et navigation](#) pour en savoir plus.



Pour obtenir plus d'informations sur le dépannage des voyants d'état du connecteur mobile ou du Wall Connector, reportez-vous au manuel du produit à [Guides des équipements de recharge et adaptateurs](#).

Pour en savoir plus sur la recharge, voir [Instructions de recharge](#).

## CP\_a078

### **Câble bloqué – Verrou port peut-être gelé** **Essayez Dégivrer véhicule dans l'application**

#### **Ce que signifie cette alerte :**

Le loquet du port de recharge n'arrive pas à désenclencher le câble de recharge et la température extérieure détectée est froide.

#### **Marche à suivre :**

Pour bien relâcher le câble, réinsérez complètement le câble de recharge dans la prise du port de recharge. Réessayez de désenclencher le câble de recharge.

Si vous n'arrivez toujours pas à retirer le câble de recharge, le loquet du port de recharge est possiblement gelé.

Pour aider à dégeler la glace sur le loquet du port de recharge, appuyez sur le bouton Dégivrage dans votre application mobile Tesla pour dégeler votre véhicule pendant environ 30 à 45 minutes.

**REMARQUE :** Assurez-vous d'utiliser Dégivrer véhicule dans votre application mobile pour dégivrer votre véhicule. Vous n'arrivez pas au même résultat en ajustant les réglages de la climatisation sur l'écran tactile de votre véhicule.

Si vous n'arrivez toujours pas à retirer le câble de recharge, essayez de le relâcher manuellement à partir du coffre de votre véhicule.

1. Assurez-vous que votre véhicule n'est pas présentement en recharge.
  - Appuyez sur l'icône de recharge dans le bas de la zone menu de l'écran tactile de votre véhicule pour afficher l'écran de recharge.
  - Le cas échéant, appuyez sur Arrêter la recharge.
2. Ouvrez le coffre arrière.
3. Tirez le câble de dégagement de la prise de recharge vers le bas afin de déverrouiller le câble de recharge.
  - Remarque : Le câble de dégagement se trouve du côté gauche du coffre arrière. Il peut être enfoncé dans une ouverture de la garniture à l'intérieur du coffre.
4. Tirez le câble de recharge de la prise de recharge.

Pour plus d'informations sur le déverrouillage manuel du verrou du port de recharge, voir [Libération manuelle du câble de recharge](#).

Pour en savoir plus sur la recharge, voir [Instructions de recharge](#).

## CP\_a079

### **Vit. recharge basse – Prise peut-être gelée** **Essayez Dégivrer véhicule dans l'application**

#### **Ce que signifie cette alerte :**

Le loquet du port de recharge n'arrive pas à fixer le câble de recharge dans la prise du port de recharge et la température extérieure détectée est froide. Si le loquet n'est pas engagé, la recharge CA (par exemple, la recharge à l'aide d'un connecteur mobile ou d'un connecteur mural) sera limitée à 16 A et la Recharge rapide CC ou le Superchargement CC ne sera pas disponible.

Le voyant du port de recharge émet des impulsions ambre si cette alerte apparaît pendant la recharge CA et est ambre fixe si cette alerte apparaît lors d'une tentative de Recharge rapide CC / Superchargement.



## Alertes de dépannage

---

Cette alerte concerne l'équipement de recharge externe et les sources d'alimentation et elle n'indique normalement pas un problème avec le véhicule pouvant être réglé par un entretien.

### Marche à suivre :

Tentez de réinsérer complètement le câble de recharge dans la prise du port de recharge. Si votre véhicule commence à se charger et que le voyant du port de recharge s'allume en vert, il se peut que le câble de recharge n'ait pas été complètement inséré auparavant. La recharge CA ne devrait plus être limitée, et la Recharge rapide CC / Superchargement CC devrait être disponible.

Si la recharge est toujours limitée ou que le véhicule ne recharge pas du tout, assurez-vous que le câble de déverrouillage manuel du loquet de port de recharge (qui se trouve du côté gauche du coffre) n'a pas été tiré. Vérifiez que la poignée (généralement en forme d'anneau ou de sangle) du câble de déverrouillage manuel n'est pas obstruée et que rien n'y est attaché (comme un filet à bagages ou un parapluie). Pour plus d'informations sur le déverrouillage manuel du verrou du port de recharge, voir [Libération manuelle du câble de recharge](#).

Si la recharge est toujours limitée ou que le véhicule ne recharge pas du tout, vérifiez que l'entrée du port de recharge et le connecteur du câble de recharge ne sont pas obstrués par des débris, de l'humidité et/ou des corps étrangers. Assurez-vous que toute obstruction à l'entrée du port de recharge a été éliminée et que toute humidité a pu sécher, puis essayez de réinsérer le câble dans le port de recharge.

Si vous avez vérifié qu'il n'y a aucun débris ou objet, mais que la recharge est toujours limitée ou que votre véhicule ne recharge toujours pas, le loquet du port de recharge est peut-être gelé. Pour aider à dégeler la glace sur le loquet du port de recharge, appuyez sur le bouton Dégivrage dans votre application mobile Tesla pour dégeler votre véhicule pendant environ 30 à 45 minutes.

**REMARQUE :** Assurez-vous d'utiliser Dégivrer véhicule dans votre application mobile pour dégivrer votre véhicule. Vous n'arrivez pas au même résultat en ajustant les réglages de la climatisation sur l'écran tactile de votre véhicule.

Si l'alerte persiste, la recharge en courant alternatif interrompu devrait tout de même être disponible.

Pour en savoir plus sur la recharge, voir [Instructions de recharge](#).

### CP\_a101

## Vitesse de recharge réduite - Connexion murale chaude Vérifiez câblage prise ou Connecteur mural

### Ce que signifie cette alerte :

Les alertes de température élevée détectées par un Wall Connector indiquent que le raccordement de la construction jusqu'au Wall Connector devient trop chaud, la recharge est donc ralentie pour protéger le câblage et le Wall Connector.

Ceci est normalement un problème relié au câblage de la construction plutôt qu'un problème avec votre véhicule ou votre Wall Connector. Ceci peut être causé par une connexion desserrée de la construction au Wall Connector et ce problème peut rapidement être réglé par un électricien.

### Marche à suivre :

Communiquez avec un électricien qui inspectera la connexion du câblage de la construction au Wall Connector. L'électricien s'assurera que tous les câbles sont bien connectés et serrés conformément au guide d'installation du Wall Connector.

Les guides d'installation pour connecteur mural peuvent être consultés [ici](#).

### CP\_a102

## Incapable de charger - Connexion murale trop chaude Vérifiez câblage prise ou connecteur mural

### Ce que signifie cette alerte :





Les alertes de température élevée détectées par un Wall Connector indiquent que le raccordement de la construction jusqu'au Wall Connector devient trop chaud, la recharge est donc ralentie pour protéger le câblage et le Wall Connector.

Ceci est normalement un problème relié au câblage de la construction plutôt qu'un problème avec votre véhicule ou votre Wall Connector. Ceci peut être causé par une connexion desserrée de la construction au Wall Connector et ce problème peut rapidement être réglé par un électricien.

## Marche à suivre :

Communiquez avec un électricien qui inspectera la connexion du câblage de la construction au Wall Connector. L'électricien s'assurera que tous les câbles sont bien connectés et serrés conformément au guide d'installation du Wall Connector.

Pour en savoir plus, consultez le [guide d'installation](#) du Wall Connector.

## CP\_a143

### Adaptateur de recharge : danger d'arc électrique

### Utilisez autre appareil de recharge

#### Ce que signifie cette alerte :

Le recharge n'est pas disponible, car votre véhicule a détecté un danger d'arc électrique dans l'adaptateur de recharge tiers utilisé pour connecter une poignée de recharge d'un système de recharge combiné (CCS) au port de recharge de votre véhicule.

Un arc électrique peut se produire si vous tentez de débrancher **alors qu'une recharge est en cours avec un adaptateur de recharge tiers**, et un arc électrique peut causer des blessures graves et/ou occasionner des dommages matériels.

#### Marche à suivre :

Suivez les étapes ci-dessous pour atténuer les risques :

- Assurez-vous que la recharge est complètement arrêtée.
  1. Utilisez l'écran tactile de votre véhicule pour confirmer que la recharge est bien arrêtée, ou pour arrêter la recharge au besoin.
  2. Utilisez les réglages et l'affichage de la station de recharge pour confirmer que la recharge est bien arrêtée, ou pour arrêter toute recharge active.
- Assurez-vous qu'aucun témoin clignotant vert ou bleu pâle (DEL) n'est visible sur le port de recharge de votre véhicule.
- Débranchez l'adaptateur de recharge du port de recharge de votre véhicule.
- Confirmez de nouveau que la station de recharge indique qu'aucune session de recharge n'est active.
- Débranchez l'adaptateur de recharge de la poignée de recharge.

Utilisez un autre équipement de recharge pour recharger votre véhicule. Pour en savoir plus sur la recharge, voir [Instructions de recharge](#).

Vous pouvez également essayer de recharger votre véhicule à l'aide d'un Superchargeur Tesla ou à une des destinations avec chargement que vous trouverez sur la carte affichée sur l'écran tactile de votre véhicule. Voir [Cartes et navigation](#) pour en savoir plus.

## CP\_a151

### Erreur port recharge – entretien requis

### Recharge CA p-ê non fonct./Supercharg. ok

#### Ce que signifie cette alerte :



## Alertes de dépannage

---

Le port de recharge de votre véhicule requiert un entretien. Le port de recharge rencontre des difficultés à bien communiquer avec le pilote de contrôle et certains équipements de recharge CA ou sources d'alimentation.

Lorsque cette alerte est présente, la recharge CA et la recharge rapide CC aux bornes de recharge autres que Tesla peuvent être limitées ou non disponibles.

### Marche à suivre :

Nous vous recommandons de prendre un rendez-vous d'entretien le plus tôt possible pour faire inspecter votre port de recharge.

Entre-temps, le Superchargement devrait toujours être offert. Les emplacements de Superchargement peuvent être affichés sur la carte qui apparaît sur l'écran tactile de votre véhicule. Voir [Cartes et navigation](#) pour en savoir plus.

La recharge CA peut également être non disponible si vous utilisez un connecteur mobile de deuxième ou de troisième génération. Cependant, nous vous recommandons de vous assurer que le port de recharge de votre véhicule arrive à communiquer avec votre équipement de recharge Tesla. Essayez de recharger votre véhicule avec votre connecteur mobile de deuxième ou de troisième génération et assurez-vous que votre véhicule recharge bien.

Pour obtenir plus d'informations sur le dépannage des voyants d'état du connecteur mobile ou du Wall Connector, reportez-vous au manuel du produit à [Guides des équipements de recharge et adaptateurs](#).

Pour en savoir plus sur la recharge, voir [Instructions de recharge](#).

### DI\_a138

## Moteur avant désactivé – OK pour conduire La puissance du véhicule peut être limitée

### Ce que signifie cette alerte :

Le moteur avant de votre véhicule n'est pas disponible. La puissance, la vitesse et l'accélération peuvent être limitées, car votre véhicule utilise le ou les moteurs arrière pour rouler.

### Marche à suivre :

Poursuivre vers votre destination. Vous pouvez rouler avec votre véhicule.

Cette alerte peut être causée par une condition temporaire qui se résorbera automatiquement. Si cette alerte disparaît au cours de votre conduite actuelle, ou qu'elle n'apparaît pas au prochain démarrage, elle était probablement causée par une condition temporaire. Aucune action n'est requise.

Cette alerte peut aussi indiquer qu'une inspection et un entretien du moteur avant sont requis. Si cette alerte persiste au cours des conduites suivantes, nous vous recommandons de prendre un rendez-vous d'entretien. En attendant, vous pouvez conduire votre véhicule sans crainte.

### DI\_a166

## Véhicule auto. garé pour éviter roulement Chang. vitesse : vérifiez ceinture et porte

### Ce que signifie cette alerte :

Votre véhicule est automatiquement passé au mode Stationnement (P), car il a établi que le conducteur partait ou qu'il était absent. Ce comportement est attendu dans diverses circonstances.

Votre véhicule passera automatiquement au mode Stationnement si **toutes** ces conditions sont présentes :

- Le Stationnement automatique n'est pas actif.
- Votre véhicule roule à moins de 1,4 mi/h (2,25 km/h) en marche avant ou arrière
- La dernière manœuvre du conducteur a été détectée il y a plus de 2 secondes. Une manœuvre conducteur peut-être :



- Appuyer sur la pédale de frein ou d'accélération
- Diriger manuellement le véhicule

Et que **deux** des conditions suivantes sont présentes :

1. Le véhicule détecte que la ceinture du conducteur est détachée.
2. Le véhicule détecte que le conducteur est absent.
3. Le véhicule détecte que la porte du conducteur est ouverte.

**REMARQUE :** Votre véhicule passera aussi automatiquement au mode Stationnement lorsqu'un câble de recharge est connecté au port de recharge.

**Marche à suivre :**

Pour en savoir plus sur le changement automatique au mode Stationnement, consultez [Changement de vitesses en cours](#).

## DI\_a175 Régulateur de vitesse indisponible

**Ce que signifie cette alerte :**

Le Régulateur de vitesse, dont le Régulateur de vitesse adaptatif, est indisponible.

Le Régulateur de vitesse peut ne pas être disponible parce que :

- Le conducteur a annulé la demande.
- Le conducteur a détaché sa ceinture de sécurité
- Le capot avant, le coffre ou une porte est ouvert.
- Le véhicule roule à une vitesse inférieure à la vitesse minimale du Régulateur de vitesse de 30 km/h (18 mph).
- Il existe une condition environnementale, telle qu'une visibilité limitée.
- Le mode Voiturier est activé :
- Le mode remorquage est activé.

**Marche à suivre :**

Reprenez le contrôle et conduisez manuellement votre véhicule.

L'activation du Régulateur de vitesse est de nouveau possible lorsque la condition qui l'empêchait n'est plus présente. Si cette alerte persiste lors des conduites subséquentes, prenez un rendez-vous d'entretien dès que possible. En attendant, vous pouvez conduire votre véhicule sans crainte.

Pour en savoir plus, voir [Régulateur de vitesse adaptatif](#).

## DI\_a184 Stationnement automatique annulé Reprenez le contrôle

**Ce que signifie cette alerte :**

Le Stationnement automatique a été annulé.

Le Stationnement automatique pourrait avoir été annulé parce que :

- Le conducteur a appuyé sur le bouton Annuler de l'écran tactile.



## Alertes de dépannage

---

- Le conducteur a déplacé le véhicule volant.
- Le conducteur a appuyé sur la pédale d'accélérateur ou sur la pédale de frein, ou il a ouvert une porte.
- Il y a une pente abrupte/raide.
- Les conditions météorologiques affectent la visibilité.
- Trottoir indétectable.
- Une remorque est attachée au véhicule.

### Marche à suivre :

Stationnez votre véhicule ou terminez la manœuvre manuellement. Une fois que vous avez fini de le stationner, freinez et passez en mode stationnement (P). Sinon, votre véhicule tournera en roue libre.

Le Stationnement automatique devrait être de nouveau disponible lors de votre prochaine conduite.

Pour en savoir plus, voir [Pour annuler le stationnement](#) et [Limites et avertissements](#).

## DI\_a185

### Stationnement automatique annulé

#### Ce que signifie cette alerte :

Le Stationnement automatique a été annulé et le frein à main électronique a été activé.

Le Stationnement automatique pourrait avoir été annulé parce que :

- Le conducteur a appuyé sur le bouton Annuler de l'écran tactile.
- Le conducteur a déplacé le véhicule volant.
- Le conducteur a appuyé sur la pédale d'accélérateur ou sur la pédale de frein, ou il a ouvert une porte.
- Il y a une pente abrupte/raide.
- Les conditions météorologiques affectent la visibilité.
- Trottoir indétectable.
- Une remorque est attachée au véhicule.

### Marche à suivre :

Stationnez votre véhicule ou terminez la manœuvre manuellement.

Le Stationnement automatique devrait être de nouveau disponible lors de votre prochaine conduite.

Pour en savoir plus, voir [Pour annuler le stationnement](#) et [Limites et avertissements](#).

## DI\_a190

### Bande pneu arrière mince – plan. entretien Inspecter pneus pour permutation/remplacement

#### Ce que signifie cette alerte :

**REMARQUE :** Cette alerte n'indique PAS que le pneu est plat.

Votre véhicule a détecté que les pneus arrière sont plus usés que les pneus avant et que la différence recommandée a été dépassée.

### Marche à suivre :

Nous vous recommandons de faire inspecter l'épaisseur de la bande de roulement de tous vos pneus. Vos pneus s'usent lors de vos déplacements quotidiens et les pneus arrière s'usent normalement plus rapidement.



La permutation des pneus est cruciale à ce que vos pneus s'usent uniformément.

Lorsque la permutation des pneus n'est pas effectuée selon les recommandations, le risque d'aquaplanage et de perte de contrôle du véhicule sur les routes mouillées s'accroît. Le manquement à permuter vos pneus réduit également leur durée de vie et entraîne un remplacement prématuré.

Nous vous recommandons de prendre rendez-vous par l'entremise de l'application de Tesla ou chez un fournisseur de service indépendant pour faire permuter vos pneus lorsque :

- La différence entre les bandes de roulement avant et arrière dépasse 1,5 mm.
- Votre véhicule a roulé plus de 6 250 milles (10 000 km) depuis la dernière permutation.

Les pneus peuvent devoir être remplacés si la bande du pneu arrière est considérée comme non sécuritaire et qu'une permutation n'est plus suffisante.

Après avoir inspecté le pneu et effectué tout entretien nécessaire, veuillez mettre à jour la configuration des pneus de votre véhicule afin d'optimiser les réglages de vos pneus et d'effacer l'alerte pour au moins 6 250 milles. Pour en savoir plus, voir [Soins et entretien des pneus](#).

Nous vous recommandons de vérifier souvent la bande de roulement de vos pneus et de ne pas vous fier seulement à cette alerte. Cette alerte devrait être présente seulement lorsque votre véhicule estime que les pneus ont largement dépassé les intervalles d'entretien recommandés.

Cette alerte est calibrée pour les pneus Tesla seulement et non pour les autres types ou tailles de pneu, notamment les combinaisons de différents marques et modèles de pneu. Elle pourrait ne pas s'afficher ou s'afficher prématurément si votre véhicule n'est pas équipé de pneus recommandés par Tesla. Pour en savoir plus sur les pneus recommandés, consultez [Roues et pneus](#).

## DI\_a245

### **Retenue en côte non disponible**

### **À l'arrêt, ne relâchez pas pédale de frein**

#### **Ce que signifie cette alerte :**

La fonction Retenue en côte est présentement indisponible en raison de limitations du système. Utilisez le frein pour arrêter votre véhicule et le garder immobile.

#### **Marche à suivre :**

Poursuivre vers votre destination. Vous pouvez rouler avec votre véhicule.

Si cette alerte persiste lors des conduites subséquentes, prenez un rendez-vous d'entretien dès que possible. En attendant, vous pouvez conduire votre véhicule sans crainte.

Pour en savoir plus, voir [Retenue en côte](#).

## DIF\_a251 / DIR\_a251

### **Entretien du liquide de boîte de vitesses recommandé**

### **Planifier l'entretien**

#### **Ce que signifie cette alerte :**

Votre véhicule a détecté une condition nécessitant une inspection du liquide de boîte de vitesses.

#### **Marche à suivre :**

Il est recommandé de planifier le service.

Vous pouvez conduire votre véhicule, même si cette alerte est présente. Cependant, continuer à conduire pendant une période prolongée avec cette alerte présente peut entraîner des dommages permanents à la boîte de vitesses/au groupe motopropulseur.



## Alertes de dépannage

---

### EPBL\_a195 / EPBR\_a195

## Véhicule auto. garé pour éviter roulement Chang. vitesse : vérifiez ceinture et porte

### Ce que signifie cette alerte :

Votre véhicule est automatiquement passé au mode Stationnement (P), car il a établi que le conducteur partait ou qu'il était absent. Ce comportement est attendu dans diverses circonstances.

Votre véhicule passera automatiquement au mode Stationnement si **toutes** ces conditions sont présentes :

- Le Stationnement automatique n'est pas actif.
- Votre véhicule roule à moins de 1,4 mi/h (2,25 km/h) en marche avant ou arrière
- La dernière manœuvre du conducteur a été détectée il y a plus de 2 secondes. Une manœuvre conducteur peut-être :
  - Appuyer sur la pédale de frein ou d'accélération
  - Diriger manuellement le véhicule

Et que **deux** des conditions suivantes sont présentes :

1. Le véhicule détecte que la ceinture du conducteur est détachée.
2. Le véhicule détecte que le conducteur est absent.
3. Le véhicule détecte que la porte du conducteur est ouverte.

**REMARQUE :** Votre véhicule passera aussi automatiquement au mode Stationnement lorsqu'un câble de recharge est connecté au port de recharge.

### Marche à suivre :

Pour en savoir plus sur le changement automatique au mode Stationnement, consultez [Changement de vitesses en cours](#).

### ESP\_a118

## Assistant faible performance freins activé Pour arrêter, appuyez fermement sur le frein

### Ce que signifie cette alerte :

La compensation d'évanouissement des freins est activée. Cette fonction d'aide au freinage s'active temporairement pour vous assurer de profiter d'un freinage adéquat lorsque votre véhicule détecte une performance de freinage réduite.

Lorsque cette fonction s'active, vous pourriez sentir la pédale de frein s'éloigner de votre pied et remarquer une forte augmentation de la pression de freinage. Vous pourriez également entendre un son de pompe venant de l'unité de freinage hydraulique à l'avant du véhicule. Ceci ne durera normalement que quelques secondes, selon la surface de la route et la vitesse du véhicule. C'est tout à fait normal et n'indique pas que votre véhicule a un problème.

### Marche à suivre :

Continuez d'appuyer normalement sur la pédale de frein, ne « pompez » pas les freins (appuyer puis relâcher à répétition), car ceci interrompra la fonction.

Cette alerte disparaîtra lorsque votre véhicule s'immobilisera ou que vous n'appuierez plus sur la pédale de frein. Elle pourrait encore s'afficher pendant cinq secondes.





Une réduction de la performance de freinage est normalement temporaire et plusieurs raisons peuvent être en cause, dont la température des freins après un freinage brusque ou lorsque vous conduisez par temps très froid ou pluvieux. Il est également possible que vos plaquettes ou disques de freins soient usés et qu'ils doivent être remplacés.

Si vous continuez de remarquer une performance de freinage réduite et que la situation ne s'améliore pas avec le temps, veuillez contacter le service d'entretien Tesla, dès que possible, pour faire inspecter vos freins.

Pour en savoir plus, voir [Compensation hydraulique d'évanouissement des freins](#).

## PCS\_a016

### **Recharge impossible; réseau de mauvaise qualité Réessayez ou essayez un autre Superchargeur**

#### **Ce que signifie cette alerte :**

La recharge s'est arrêtée en raison d'une condition qui empêche votre véhicule de recharger avec une alimentation en CA. La recharge rapide c.c./Superchargement devrait fonctionner comme prévu.

Ceci peut se produire en raison de perturbations de l'alimentation causées par l'équipement de recharge externe ou par le réseau électrique. Dans certains cas, cette condition peut même se présenter lorsque vous utilisez des appareils énergivores à proximité.

Si vous arrivez à écarter ces causes possibles, alors une condition avec votre véhicule peut également affecter la recharge CA.

#### **Marche à suivre :**

Si cette alerte est jumelée à une autre alerte qui indique que la condition touche la recharge c.a., commencez par vérifier cette alerte.

D'autres conseils de dépannage selon le type d'équipement :

- Si vous utilisez un connecteur mobile, essayez de recharger le véhicule avec une autre prise murale.
  - Si le véhicule commence à recharger, le problème était probablement causé par la prise murale d'origine.
  - Si le véhicule ne recharge toujours pas, le problème provient peut-être du connecteur mobile.
- Si vous utilisez un Wall Connector, essayez de recharger le véhicule avec un autre équipement de chargement comme un connecteur mobile alimenté par une prise murale différente.
  - Si le véhicule commence à recharger, le problème était probablement causé par le Wall Connector.

Si le problème est avec la prise murale d'origine ou avec le Wall Connector, faites vérifier les branchements par un électricien.

Vous pouvez également essayer de recharger votre véhicule à l'aide d'un Superchargeur Tesla ou à une des destinations avec chargement que vous trouverez sur la carte affichée sur l'écran tactile de votre véhicule. Voir [Cartes et navigation](#) pour en savoir plus.

Si cette alerte persiste même si vous avez tenté de recharger votre véhicule à divers emplacements et à l'aide de divers équipements de recharge, nous vous recommandons de planifier un entretien.

Pour obtenir plus d'informations sur le dépannage des voyants d'état du connecteur mobile ou du Wall Connector, reportez-vous au manuel du produit à [Guides des équipements de recharge et adaptateurs](#).

## PCS\_a017

### **Recharge arrêtée; perte à la recharge Vérifiez la source et le matériel de recharge**

#### **Ce que signifie cette alerte :**



## Alertes de dépannage

---

L'alimentation s'est interrompue pendant la recharge. Ceci peut être le résultat d'une perte d'alimentation de l'équipement de recharge à partir de la source (par exemple, une prise murale) ou d'un problème avec l'équipement de recharge.

### Marche à suivre :

Cette alerte est souvent accompagnée d'autres alertes qui vous aideront à trouver le problème et à le résoudre. Commencez par vérifier les autres alertes affichées relatives aux problèmes de recharge.

Sinon, vous pouvez vérifier les témoins d'état du connecteur mobile ou du Wall Connector afin de confirmer que l'appareil est alimenté, puis consultez le manuel du propriétaire du produit pour trouver des renseignements sur le dépannage des codes clignotants. Si vous utilisez un équipement de recharge externe (autre que Tesla), cherchez des renseignements affichés ou toute autre interface utilisateur offrant de l'aide pour le dépannage.

Si l'équipement de chargement n'est visiblement pas alimenté, vérifiez le disjoncteur de la prise murale ou de Wall Connector pour vous assurer qu'il n'est pas déclenché.

D'autres conseils de dépannage selon le type d'équipement :

- Si vous utilisez un connecteur mobile, essayez de recharger le véhicule avec une autre prise murale.
  - Si le véhicule commence à recharger, le problème était probablement causé par la prise murale d'origine.
  - Si le véhicule ne recharge toujours pas, le problème provient peut-être du connecteur mobile.
- Si vous utilisez un Wall Connector, essayez de recharger le véhicule avec un autre équipement de chargement comme un connecteur mobile alimenté par une prise murale différente.
  - Si le véhicule commence à recharger, le problème était probablement causé par le Wall Connector.

Si le problème est avec la prise murale d'origine ou avec le Wall Connector, faites vérifier les branchements par un électricien.

Cette alerte concerne l'équipement de recharge externe et les sources d'alimentation et elle n'indique normalement pas un problème avec le véhicule pouvant être réglé par un entretien.

Vous pouvez également essayer de recharger votre véhicule à l'aide d'un Superchargeur Tesla ou à une des destinations avec chargement que vous trouverez sur la carte affichée sur l'écran tactile de votre véhicule. Voir [Cartes et navigation](#) pour en savoir plus.

Pour obtenir plus d'informations sur le dépannage des voyants d'état du connecteur mobile ou du Wall Connector, reportez-vous au manuel du produit à [Guides des équipements de recharge et adaptateurs](#).

### PCS\_a019

## Recharge CA limitée – réseau/probl. véhicule Débranchez/réessayez/essayez autre chargeur

### Ce que signifie cette alerte :

La vitesse de recharge a été réduite en raison d'une condition qui affecte la capacité de votre véhicule de recharger avec une alimentation en CA. La recharge rapide c.c./Superchargement devrait fonctionner comme prévu.

Ceci peut se produire en raison de perturbations de l'alimentation causées par l'équipement de recharge externe ou par le réseau électrique. Dans certains cas, cette condition peut même se présenter lorsque vous utilisez des appareils énergivores à proximité.

Si vous arrivez à écarter ces causes possibles, alors une condition avec votre véhicule peut également affecter la recharge CA.

### Marche à suivre :

Si cette alerte est jumelée à une autre alerte qui indique que la condition touche la recharge c.a., commencez par vérifier cette alerte.

D'autres conseils de dépannage selon le type d'équipement :



- Si vous utilisez un connecteur mobile, essayez de recharger le véhicule avec une autre prise murale.
  - Si le véhicule commence à recharger, le problème était probablement causé par la prise murale d'origine.
  - Si le véhicule ne recharge toujours pas, le problème provient peut-être du connecteur mobile.
- Si vous utilisez un Wall Connector, essayez de recharger le véhicule avec un autre équipement de chargement comme un connecteur mobile alimenté par une prise murale différente.
  - Si le véhicule commence à recharger, le problème était probablement causé par le Wall Connector.

Si le problème est avec la prise murale d'origine ou avec le Wall Connector, faites vérifier les branchements par un électricien.

Vous pouvez également essayer de recharger votre véhicule à l'aide d'un Superchargeur Tesla ou à une des destinations avec chargement que vous trouverez sur la carte affichée sur l'écran tactile de votre véhicule. Voir [Cartes et navigation](#) pour en savoir plus.

Si cette alerte persiste même si vous avez tenté de recharger votre véhicule à divers emplacements et à l'aide de divers équipements de recharge, nous vous recommandons de planifier un entretien.

Pour obtenir plus d'informations sur le dépannage des voyants d'état du connecteur mobile ou du Wall Connector, reportez-vous au manuel du produit à [Guides des équipements de recharge et adaptateurs](#).

## PCS\_a032

### Mauvaise qualité du réseau détectée

### Essayez un autre chargeur

#### Ce que signifie cette alerte :

La vitesse de recharge a été réduite ou la recharge a été interrompue en raison d'une condition qui affecte la capacité de votre véhicule de recharger avec une alimentation en CA. La recharge rapide c.c./Superchargement devrait fonctionner comme prévu.

Le chargeur embarqué dans votre véhicule a détecté des perturbations dans l'alimentation provenant du réseau électrique. Ces perturbations entravent avec le processus de recharge de votre véhicule.

Les causes fréquentes de ces perturbations dans l'alimentation comprennent :

- Des problèmes avec le câblage de la structure et/ou la prise murale.
- Des problèmes avec l'équipement de recharge externe.
- D'autres gros appareils électriques, comme des machines à laver et des systèmes de climatisation, qui nécessitent temporairement beaucoup d'énergie ou qui affectent d'une façon ou d'une autre le réseau électrique.
- Des conditions externes qui affectent le réseau électrique.

#### Marche à suivre :

Comme cette alerte concerne l'équipement de recharge externe et les sources d'alimentation et qu'elle n'indique normalement pas un problème avec le véhicule pouvant être réglé par un entretien, nous vous recommandons de :

- Essayer de recharger le véhicule à partir d'autres prises murales.
- Retentez de recharger (débranchez et rebranchez pour réessayer) lorsqu'aucun autre appareil énergivore n'est en cours d'utilisation.
- Essayez de recharger avec plusieurs différents types d'équipement de recharge à divers emplacements.

Vous pouvez également essayer de recharger votre véhicule à l'aide d'un Superchargeur Tesla ou à une des destinations avec chargement que vous trouverez sur la carte affichée sur l'écran tactile de votre véhicule. Voir [Cartes et navigation](#) pour en savoir plus.

Pour obtenir plus d'informations sur le dépannage des voyants d'état du connecteur mobile ou du Wall Connector, reportez-vous au manuel du produit à [Guides des équipements de recharge et adaptateurs](#).

## PCS\_a052

### **Aucune alimentation de l'équipement externe Vérifiez alim. – essayez autre équipement**

#### **Ce que signifie cette alerte :**

La recharge ne peut s'amorcer en raison d'une condition qui empêche votre véhicule de recharger avec une alimentation en CA. La recharge rapide c.c./Superchargement devrait fonctionner comme prévu.

Votre véhicule a demandé une alimentation en CA à l'équipement de recharge externe, mais le chargeur embarqué ne détecte aucune alimentation en provenance de cet équipement.

Ceci peut parfois être causé par un problème matériel de l'équipement de recharge externe qui empêche l'équipement de recharge d'activer ou de désactiver l'alimentation au véhicule selon la demande. Cette condition peut aussi être causée par un problème avec l'équipement de recharge externe, la source d'alimentation à laquelle il est branché ou le véhicule lui-même.

#### **Marche à suivre :**

Cette alerte concerne l'équipement de recharge externe et les sources d'alimentation et elle n'indique normalement pas un problème avec le véhicule pouvant être réglé par un entretien.

Essayez de recharger avec plusieurs différents types d'équipement de recharge.

Vous pouvez également essayer de recharger votre véhicule à l'aide d'un Superchargeur Tesla ou à une des destinations avec chargement que vous trouverez sur la carte affichée sur l'écran tactile de votre véhicule. Voir [Cartes et navigation](#) pour en savoir plus.

Pour obtenir plus d'informations sur le dépannage des voyants d'état du connecteur mobile ou du Wall Connector, reportez-vous au manuel du produit à [Guides des équipements de recharge et adaptateurs](#).

## PCS\_a053

### **Recharge réduite; chute de tension imprévue Retirez rallonge – faites vérifier le câblage**

#### **Ce que signifie cette alerte :**

La vitesse de recharge a été réduite, car le chargeur intégré dans votre véhicule a détecté une chute importante de tension au cours de la recharge.

Les causes possibles pour ce problème incluent :

- Des problèmes avec le câblage de la structure ou la prise murale.
- Une rallonge ou un autre câblage qui ne peut soutenir la tension demandée.

Ce problème peut aussi survenir si vous alimentez d'autres appareils électriques exigeant beaucoup d'énergie au même disjoncteur, alors que vous rechargez le véhicule.

#### **Marche à suivre :**

Si ce problème se produit à plusieurs reprises à votre emplacement de recharge habituel, demandez à un électricien d'inspecter vos installations électriques. Ce dernier devra vérifier ce qui suit :

- Tout équipement de recharge installé et sa connexion au câblage de la structure.
- Le câblage de la structure, dont toute prise murale utilisée avec un connecteur mobile.
- La connexion électrique à l'entrée du service public d'électricité dans votre installation.

Discutez avec votre électricien de la possibilité de diminuer la tension sur le véhicule ou de mettre votre installation à niveau afin qu'elle puisse supporter une tension de charge plus élevée.



Cette alerte concerne l'équipement de recharge externe et les sources d'alimentation et elle n'indique normalement pas un problème avec le véhicule pouvant être réglé par un entretien.

Vous pouvez également essayer de recharger votre véhicule à l'aide d'un Superchargeur Tesla ou à une des destinations avec chargement que vous trouverez sur la carte affichée sur l'écran tactile de votre véhicule. Voir [Cartes et navigation](#) pour en savoir plus.

Pour obtenir plus d'informations sur le dépannage des voyants d'état du connecteur mobile ou du Wall Connector, reportez-vous au manuel du produit à [Guides des équipements de recharge et adaptateurs](#).

## PCS\_a054

### **Recharge arrêtée; chute importante de tension Retirez rallonge – faites vérifier le câblage**

#### **Ce que signifie cette alerte :**

La recharge a été arrêtée, car le chargeur intégré dans votre véhicule a détecté une chute importante et inhabituelle de tension.

Les causes possibles pour ce problème incluent :

- Des problèmes avec le câblage de la structure ou la prise murale.
- Une rallonge ou un autre câblage qui ne peut soutenir la tension demandée.

Ce problème peut aussi survenir si vous alimentez d'autres appareils électriques exigeant beaucoup d'énergie au même disjoncteur, alors que vous rechargez le véhicule.

#### **Marche à suivre :**

Si ce problème se produit à plusieurs reprises à votre emplacement de recharge habituel, demandez à un électricien d'inspecter vos installations électriques. Ce dernier devra vérifier ce qui suit :

- Tout équipement de recharge installé et sa connexion au câblage de la structure.
- Le câblage de la structure, dont toute prise murale utilisée avec un connecteur mobile.
- La connexion électrique à l'entrée du service public d'électricité dans votre installation.

Discutez avec votre électricien de la possibilité de diminuer la tension sur le véhicule ou de mettre votre installation à niveau afin qu'elle puisse supporter une tension de charge plus élevée.

Cette alerte concerne l'équipement de recharge externe et les sources d'alimentation et elle n'indique normalement pas un problème avec le véhicule pouvant être réglé par un entretien.

Vous pouvez également essayer de recharger votre véhicule à l'aide d'un Superchargeur Tesla ou à une des destinations avec chargement que vous trouverez sur la carte affichée sur l'écran tactile de votre véhicule. Voir [Cartes et navigation](#) pour en savoir plus.

Pour obtenir plus d'informations sur le dépannage des voyants d'état du connecteur mobile ou du Wall Connector, reportez-vous au manuel du produit à [Guides des équipements de recharge et adaptateurs](#).

## PCS\_a073

### **Erreur équipement externe détectée Essayez un autre équipement de recharge**

#### **Ce que signifie cette alerte :**

La recharge en courant alternatif ne peut s'amorcer en raison d'une condition qui empêche votre véhicule de recharger avec une alimentation en CA. La recharge rapide c.c./Superchargement devrait fonctionner comme prévu.



## Alertes de dépannage

---

Le chargeur embarqué de votre véhicule détecte une tension d'entrée au port de recharge quand aucune alimentation n'a été demandée à l'équipement de recharge externe, ce qui indique que le problème provient de l'équipement de recharge externe.

Ceci peut parfois être causé par un problème matériel de l'équipement de recharge externe qui empêche l'équipement de recharge d'activer ou de désactiver l'alimentation au véhicule selon la demande. Cette condition peut aussi être causée par un problème avec l'équipement de recharge externe ou avec le véhicule lui-même.

### **Marche à suivre :**

Cette alerte concerne l'équipement de recharge externe et les sources d'alimentation et elle n'indique normalement pas un problème avec le véhicule pouvant être réglé par un entretien.

Essayez de recharger avec plusieurs différents types d'équipement de recharge.

Vous pouvez également essayer de recharger votre véhicule à l'aide d'un Superchargeur Tesla ou à une des destinations avec chargement que vous trouverez sur la carte affichée sur l'écran tactile de votre véhicule. Voir [Cartes et navigation](#) pour en savoir plus.

Pour obtenir plus d'informations sur le dépannage des voyants d'état du connecteur mobile ou du Wall Connector, reportez-vous au manuel du produit à [Guides des équipements de recharge et adaptateurs](#).

### **PCS\_a090**

## **Recharge ralentie; phases CA non alimentées** **Vérifiez la source et le matériel de charge**

### **Ce que signifie cette alerte :**

La vitesse de recharge a été réduite en raison d'une condition qui affecte la capacité de votre véhicule de recharger avec une alimentation en CA. La recharge rapide c.c./Superchargement devrait fonctionner comme prévu.

Le chargeur embarqué de votre véhicule a détecté qu'un ou plusieurs convertisseurs de puissance ne reçoivent pas la tension d'entrée en CA nécessaire. Par exemple, au cours de la recharge triphasée, une phase peut être absente de la tension d'entrée en CA fournie par la source externe. Ceci peut aussi être causée par un problème avec l'équipement de recharge externe, la source d'alimentation à laquelle il est branché ou le véhicule lui-même.

### **Marche à suivre :**

Cette alerte concerne l'équipement de recharge externe et les sources d'alimentation et elle n'indique normalement pas un problème avec le véhicule pouvant être réglé par un entretien.

Essayez de recharger avec plusieurs différents types d'équipement de recharge.

Vous pouvez également essayer de recharger votre véhicule à l'aide d'un Superchargeur Tesla ou à une des destinations avec chargement que vous trouverez sur la carte affichée sur l'écran tactile de votre véhicule. Voir [Cartes et navigation](#) pour en savoir plus.

Pour obtenir plus d'informations sur le dépannage des voyants d'état du connecteur mobile ou du Wall Connector, reportez-vous au manuel du produit à [Guides des équipements de recharge et adaptateurs](#).

### **PM\_a092 / PMF\_a092 / PMR\_a092**

## **Problème du groupe motopropulseur détecté – planifiez un entretien** **Le problème peut persister même si la fonctionnalité est rétablie**

### **Ce que signifie cette alerte :**

Le groupe motopropulseur de votre véhicule requiert un entretien. La puissance, la vitesse et l'accélération seront possiblement moins performantes et votre véhicule peut s'éteindre en pleine conduite.

Cette alerte indique une anomalie persistante qui nécessite une inspection et un entretien de votre groupe motopropulseur.





Même si cette alerte disparaît après la conduite actuelle et qu'elle ne réapparaît pas lors de conduites subséquentes, un entretien est nécessaire pour régler le problème lié au groupe motopropulseur que votre véhicule a détecté.

## Marche à suivre :

Nous vous recommandons de planifier dès que possible un entretien du groupe motopropulseur de votre véhicule.

En l'absence d'entretien, vous pourriez constater que votre véhicule peut continuer à avoir une puissance, une vitesse et une accélération réduites, peut présenter des anomalies qui requièrent de l'éteindre lors de la conduite ou peut ne plus permettre d'être conduite.

## UI\_a004

### Coffre avant ouvert Soyez prudent

#### Ce que signifie cette alerte :

Le coffre avant (capot) de votre véhicule a été détecté comme étant ouvert lors de la conduite.

Cette alerte indique qu'au moins un des loquets qui ferment le coffre avant (principal ou secondaire) n'a pu être confirmé comme fermé (confirmé étant bien verrouillé) lorsque votre véhicule a quitté le mode Stationnement.

#### Marche à suivre :

Comme cet état peut entraîner l'ouverture du coffre avant pendant la conduite, nous vous recommandons de conduire avec précaution jusqu'à ce que vous puissiez immobiliser le véhicule et passer au mode P (stationnement).

Lorsque votre véhicule sera stationné, assurez-vous que le coffre avant (capot) est bien fermé et que les deux verrous sont complètement engagés. Pour obtenir plus d'informations, consultez Instructions de fermeture pour le véhicule [Coffre avant](#).

Cette alerte devrait disparaître lorsque le véhicule passe au mode P (stationnement). Cependant, elle peut s'afficher de nouveau si vous reprenez la route sans avoir d'abord inspecté le capot et vous être assuré qu'il est bien fermé.

Si cette alerte persiste lors de plusieurs conduites, ou si elle s'affiche de plus en plus souvent lors de plusieurs conduites, nous vous recommandons de prendre un rendez-vous d'entretien le plus rapidement possible.

Pour obtenir plus d'informations sur le coffre avant, consultez [Coffre avant](#).

## UI\_a006

### Entretien requis Prenez rendez-vous entretien maintenant

#### Ce que signifie cette alerte :

Cette alerte est émise à distance par Tesla lorsqu'une condition nécessitant un entretien est détectée sur votre véhicule.

Cette alerte peut être présente en raison de diverses conditions. Lorsque vous prenez rendez-vous, vous aurez accès à plus de détails.

Cette alerte peut uniquement être effacée par un technicien après l'entretien.

#### Marche à suivre :

Comme cette alerte peut être présente en raison de diverses conditions, nous vous recommandons de prendre rendez-vous le plus rapidement possible.

## UI\_a013

### La pression d'air des pneus est très basse **RANGEZ-VOUS PRUDEMMENT**

#### Ce que signifie cette alerte :

Cette alerte indique que la pression d'au moins un de vos pneus est très basse ou que vous avez une crevaison.

Le Système de surveillance de la pression des pneus (TPMS) a détecté que la pression d'un ou de plusieurs pneus est considérablement inférieure à la pression recommandée (RCP).

#### Marche à suivre :

Vous devriez vous ranger le plus tôt possible. Lorsque vous serez dans un endroit sécuritaire, vérifiez si vous avez une crevaison.

Au besoin, vous pouvez demander les options de l'assistance routière de Tesla (pneu mobile, roue prêtée, remorquage). Pour en savoir plus, voir [Communiquer avec le service d'assistance routière de Tesla](#).

Si la situation n'est pas urgente, nous vous recommandons de visiter votre atelier de réparation de pneus local pour obtenir de l'aide ou de planifier un entretien à partir de l'application mobile de Tesla.

Consultez [Maintenir la pression des pneus](#) pour obtenir des informations détaillées sur l'emplacement où on indique la pression à froid recommandée (RCP) pour les pneus de votre véhicule, vérifier la pression des pneus et maintenir vos pneus bien gonflés.

Cette alerte disparaîtra lorsque le système TPMS détectera une pression de pneu stable avec une différence maximale de 3 psi de la pression recommandée pour les pneus froids, et ce, pour chacun des pneus.

- Les témoins d'alerte et de pression des pneus peuvent demeurer présents après que vous ayez gonflé vos pneus jusqu'à la pression recommandée, mais ils devraient disparaître une fois que vous aurez parcouru une courte distance.
- Vous devrez possiblement conduire à plus de 15 mi/h (25 km/h) pendant au moins 10 minutes pour que le système de surveillance de la pression des pneus mesure et indique les pressions actuelles des pneus.

Pour en savoir plus sur la pression des pneus et sur le gonflage, voir [Soins et entretien des pneus](#).

## UI\_a014

### Pression inférieure à celle suggérée **Vérifiez la pression, ajustez au besoin**

#### Ce que signifie cette alerte :

Cette alerte n'indique PAS que le pneu est à plat.

Le système de surveillance de la pression des pneus (TPMS) a détecté que la pression d'un ou de plusieurs pneus est d'au moins 20 % inférieure à la pression recommandée.

Consultez [Maintenir la pression des pneus](#) pour obtenir des informations détaillées sur l'emplacement où on indique la pression à froid recommandée (RCP) pour les pneus de votre véhicule, vérifier la pression des pneus et maintenir vos pneus bien gonflés.

Cette alerte peut apparaître par temps froid, car l'air dans vos pneus se contracte naturellement lorsqu'il est froid diminuant conséquemment la pression des pneus.

#### Marche à suivre :

Ajoutez de l'air pour maintenir la pression recommandée pour les pneus froids. Même si des chutes de la pression des pneus sont normales par temps froids, assurez-vous que la pression recommandée pour les pneus froids est maintenue en tout temps.



L'alerte pourrait disparaître en conduisant le véhicule. Les pneus pourraient se réchauffer et faire, du même coup, augmenter la pression d'air. Même si l'alerte disparaît, les pneus devraient tout de même être gonflés une fois qu'ils auront refroidi.

Cette alerte disparaîtra une fois que le système de surveillance de la pression des pneus détecte que chaque pneu a été gonflé à la pression recommandée pour les pneus froids.

- Les témoins d'alerte et de pression des pneus peuvent demeurer présents après que vous ayez gonflé vos pneus jusqu'à la pression recommandée, mais ils devraient disparaître une fois que vous aurez parcouru une courte distance.
- Vous devrez possiblement conduire à plus de 15 mi/h (25 km/h) pendant au moins 10 minutes pour que le système de surveillance de la pression des pneus mesure et indique les pressions actuelles des pneus.

Si vous voyez de façon répétitive cette alerte pour un même pneu, faites inspecter ce dernier, il a peut-être une petite fuite. Vous pouvez visiter votre atelier de réparation de pneus local ou prendre un rendez-vous d'entretien à partir de l'application mobile de Tesla.

Pour en savoir plus sur la pression des pneus et sur le gonflage, voir [Soins et entretien des pneus](#).

Pour en savoir plus sur la pression des pneus et sur le gonflage, voir [Soins et entretien des pneus](#).

## UI\_a137

### Activez la connexion d'entretien au véhicule Diagnostic à distance en cours

#### Ce que signifie cette alerte :

Un technicien du service s'est connecté à distance à votre véhicule afin d'effectuer des vérifications ou des réparations. Vous remarquerez peut-être une perte au niveau de l'Infodivertissement lors cette connexion, mais cette alerte n'indique pas un problème avec votre véhicule.

Vous pouvez rouler avec votre véhicule.

#### Marche à suivre :

Ce message devrait disparaître dès que le technicien aura terminé les vérifications ou réparations. Une fois cette alerte effacée, vous devrez peut-être redémarrer votre écran tactile pour jouir de toutes les fonctionnalités de l'Infodivertissement. Pour en savoir plus, consultez Redémarrage de l'écran tactile dans le [guide À faire soi-même](#) de votre véhicule.

Si cette alerte ne disparaît pas au bout de 24 heures, il est recommandé de prendre un rendez-vous d'entretien par l'entremise de votre application mobile de Tesla ou avec un fournisseur de service indépendant. Notez que les options des fournisseurs de service indépendants peuvent varier selon la configuration de votre véhicule et votre emplacement.

## UMC\_a001

### Recharge impossible avec connecteur mobile Prise terre incorrecte, essayez autre prise

#### Ce que signifie cette alerte :

Le connecteur mobile a détecté que la prise électrique n'est pas dotée d'une prise de terre suffisante et ceci risque de causer une connexion à la terre manquante ou défaillante.

Cette alerte n'indique pas un problème avec votre connecteur mobile ou votre véhicule, mais plutôt avec la prise murale ou l'installation électrique à laquelle votre connecteur mobile est connecté.

#### Marche à suivre :



## Alertes de dépannage

---

Demandez à un électricien d'inspecter votre installation électrique. Votre électricien doit vérifier la mise à la terre au niveau de votre disjoncteur ou de votre boîtier de répartition de puissance et s'assurer que les connexions sont faites à la prise avant que vous tentiez de rebrancher le connecteur mobile.

Si vous devez recharger votre véhicule avant la visite de l'électricien, essayez une autre prise, un autre emplacement et un autre type de station de recharge.

Vous pouvez également essayer de recharger votre véhicule à l'aide d'un Superchargeur Tesla ou à une des destinations avec chargement que vous trouverez sur la carte affichée sur l'écran tactile de votre véhicule. Voir [Cartes et navigation](#) pour en savoir plus.

Pour obtenir plus d'informations sur le dépannage des témoins lumineux du connecteur mobile ou sur les problèmes de recharge, reportez-vous au [manuel du produit](#).

### UMC\_a002

## Recharge impossible – disjoncteur déclenché Retirez poignée port de charge et réessayez

#### Ce que signifie cette alerte :

Le véhicule ne peut recharger, car le disjoncteur de fuite de terre dans le connecteur mobile s'est déclenché.

Tout comme le disjoncteur de fuite de terre dans une prise murale, cette fonction est conçue pour arrêter le courant électrique lorsqu'un problème survient. Il a arrêté la recharge pour protéger votre véhicule et l'équipement de recharge.

Ceci peut se produire pour plusieurs raisons. Le problème pourrait être le câble de recharge, la poignée ou le port de recharge ou même un composant embarqué dans le véhicule.

#### Marche à suivre :

Vérifiez le port de recharge et la poignée pour toute accumulation d'eau ou présence anormale ou excessive d'humidité. Si vous détectez de l'humidité excessive, attendez et laissez la partie intérieure et la partie exposée de la poignée de recharge sécher complètement avant de réessayer.

Inspectez l'équipement de recharge pour vous assurer qu'il n'est pas endommagé.

- **N'utilisez jamais le câble** s'il est endommagé ou usé. Essayez plutôt un autre équipement de recharge.
- Si le câble est en bon état, essayez de reprendre la recharge avec le même connecteur mobile.

Si le problème persiste et empêche la recharge, essayez un autre équipement de recharge.

Cette alerte concerne l'équipement de recharge externe et les sources d'alimentation et elle n'indique normalement pas un problème avec le véhicule pouvant être réglé par un entretien.

Vous pouvez également essayer de recharger votre véhicule à l'aide d'un Superchargeur Tesla ou à une des destinations avec chargement que vous trouverez sur la carte affichée sur l'écran tactile de votre véhicule. Voir [Cartes et navigation](#) pour en savoir plus.

Pour obtenir plus d'informations sur le dépannage des témoins lumineux du connecteur mobile ou sur les problèmes de recharge, reportez-vous au [manuel du produit](#).

### UMC\_a004

## Recharge impossible avec connecteur mobile Tension trop élevée/changer de prise murale

#### Ce que signifie cette alerte :

Le véhicule ne recharge pas ou la recharge s'interrompt **parce que** le connecteur mobile :



- Détecte que la tension de la prise murale est trop élevée, **ou**
- Détecte une augmentation de tension d'alimentation soudaine provenant de la prise murale.

## Marche à suivre :

Essayez de recharger le véhicule avec une prise murale différente. Si le véhicule commence à recharger, le problème était probablement causé par la prise murale d'origine. Communiquez avec un électricien qui inspectera la connexion du câblage de la structure jusqu'à cette prise.

Si le véhicule ne recharge toujours pas avec une prise murale différente, essayez d'effectuer la recharge à un autre emplacement.

Vous pouvez également essayer de recharger votre véhicule à l'aide d'un Superchargeur Tesla ou à une des destinations avec chargement que vous trouverez sur la carte affichée sur l'écran tactile de votre véhicule. Voir [Cartes et navigation](#) pour en savoir plus.

Pour obtenir plus d'informations sur le dépannage des témoins lumineux du connecteur mobile ou sur les problèmes de recharge, reportez-vous au [manuel du produit](#).

## UMC\_a005 Recharge impossible avec connecteur mobile Tension trop faible/changez de prise murale

### Ce que signifie cette alerte :

Le véhicule ne recharge pas ou la recharge s'interrompt **parce que** le connecteur mobile :

- Ne détecte pas assez de tension d'alimentation provenant de la prise murale, **ou**
- Détecte une baisse de tension d'alimentation soudaine provenant de la prise murale.

## Marche à suivre :

Essayez de recharger le véhicule avec une prise murale différente. Si le véhicule commence à recharger, le problème était probablement causé par la prise murale d'origine. Communiquez avec un électricien qui inspectera la connexion du câblage de la structure jusqu'à cette prise.

Si le véhicule ne recharge toujours pas avec une prise murale différente, essayez d'effectuer la recharge à un autre emplacement.

Cette alerte concerne l'équipement de recharge externe et les sources d'alimentation et elle n'indique normalement pas un problème avec le véhicule pouvant être réglé par un entretien.

Vous pouvez également essayer de recharger votre véhicule à l'aide d'un Superchargeur Tesla ou à une des destinations avec chargement que vous trouverez sur la carte affichée sur l'écran tactile de votre véhicule. Voir [Cartes et navigation](#) pour en savoir plus.

Pour obtenir plus d'informations sur le dépannage des témoins lumineux du connecteur mobile ou sur les problèmes de recharge, reportez-vous au [manuel du produit](#).

## UMC\_a007 Boîte contrôle connecteur mobile très chaude Faire refroidir connecteur, reprendre charge

### Ce que signifie cette alerte :

La recharge a été interrompue, car le connecteur mobile a détecté une température élevée dans la boîte de contrôle.

## Marche à suivre :



## Alertes de dépannage

---

Assurez-vous que rien ne recouvre le connecteur mobile et qu'il n'est pas près d'une source de chaleur. Si le problème persiste sous des conditions de températures normales (inférieures à 100 °F ou 38 °C), un entretien est requis.

Vous pouvez également essayer de recharger votre véhicule à l'aide d'un Superchargeur Tesla ou à une des destinations avec chargement que vous trouverez sur la carte affichée sur l'écran tactile de votre véhicule. Voir [Cartes et navigation](#) pour en savoir plus.

Pour obtenir plus d'informations sur le dépannage des témoins lumineux du connecteur mobile ou sur les problèmes de recharge, reportez-vous au [manuel du produit](#).

### UMC\_a008

## Recharge impossible – prise murale chaude Inspection prise et câblage recommandée

#### Ce que signifie cette alerte :

Les alertes de température élevée détectées par un connecteur mobile indiquent que la prise utilisée devient trop chaude, la recharge s'est donc arrêtée pour protéger la prise.

Cette alerte n'indique pas un problème avec votre connecteur mobile ou votre véhicule, mais plutôt avec la prise murale ou l'installation électrique à laquelle votre connecteur mobile est connecté.

Une prise peut devenir chaude lorsque l'adaptateur n'est pas complètement inséré, que la connexion du câblage est desserrée ou qu'elle présente des signes d'usure.

#### Marche à suivre :

Assurez-vous que votre adaptateur est bien inséré dans la prise. Si votre vitesse de recharge ne revient pas à la normale, communiquez avec un électricien afin de faire inspecter votre prise et les connexions de câblage de la structure jusqu'à la prise et d'effectuer les réparations requises.

Si votre prise présente des signes d'usure, elle doit être remplacée par une prise de qualité supérieure. Pensez à installer un Wall Connector Tesla de qualité supérieure plus pratique et offrant des vitesses de recharge plus rapides.

### UMC\_a009

## Recharge impossible – poignée trop chaude Vérifiez poignée ou port charge pour débris

#### Ce que signifie cette alerte :

La recharge a été interrompue, car le connecteur mobile a détecté une température élevée dans la poignée de recharge qui se connecte au port de recharge de votre véhicule.

#### Marche à suivre :

Assurez-vous que la poignée du connecteur mobile est complètement insérée dans la prise du port de recharge de votre véhicule.

Vérifiez que l'entrée du port de recharge et la poignée du connecteur mobile ne sont pas obstruées ou humides. Assurez-vous que toute obstruction dans le port de recharge ou la poignée du connecteur mobile a été retirée et que toute humidité a pu sécher, puis essayez de réinsérer la poignée du connecteur mobile dans le port de recharge.

Assurez-vous que rien ne recouvre la poignée du connecteur mobile et que ce dernier n'est pas près d'une source de chaleur.

Si l'alerte persiste sous des conditions de températures normales (inférieures à 100 °F ou 38 °C) et qu'elle apparaît pendant plusieurs tentatives de recharge, ceci pourrait indiquer un problème avec le connecteur mobile ou votre véhicule. Nous vous recommandons de planifier un entretien dès que possible.





Vous pouvez également essayer de recharger votre véhicule à l'aide d'un Superchargeur Tesla ou à une des destinations avec chargement que vous trouverez sur la carte affichée sur l'écran tactile de votre véhicule. Voir [Cartes et navigation](#) pour en savoir plus.

Pour obtenir plus d'informations sur le dépannage des témoins lumineux du connecteur mobile ou sur les problèmes de recharge, reportez-vous au [manuel du produit](#).

## UMC\_a010

### Connexion du connecteur à adaptateur chaude Refroidir – branchez adaptateur au connecteur

#### Ce que signifie cette alerte :

La recharge a été interrompue, car le connecteur mobile a détecté une température élevée à la connexion entre l'adaptateur de prise murale et la boîte de contrôle.

#### Marche à suivre :

Assurez-vous que l'adaptateur de prise murale est bien connecté à la boîte de contrôle du connecteur mobile.

Assurez-vous que rien ne recouvre l'adaptateur de prise murale et qu'il n'est pas près d'une source de chaleur.

Après l'avoir débranché de la source d'alimentation (prise murale), vérifiez la connexion de l'adaptateur de prise murale et de la boîte de contrôle du connecteur mobile pour relever toute présence d'obstruction ou d'humidité. Assurez-vous que toute obstruction a été éliminée et que toute humidité a pu sécher, puis essayez de réinsérer l'adaptateur de la fiche murale dans le connecteur mobile et de le brancher à la source d'alimentation (prise murale)

Lorsque la température de la boîte de contrôle du connecteur murale a diminué et que les obstructions (le cas échéant) ont été retirées, l'alerte devrait disparaître et vous devriez pouvoir reprendre la recharge.

Vous pouvez également essayer de recharger votre véhicule à l'aide d'un Superchargeur Tesla ou à une des destinations avec chargement que vous trouverez sur la carte affichée sur l'écran tactile de votre véhicule. Voir [Cartes et navigation](#) pour en savoir plus.

Pour obtenir plus d'informations sur le dépannage des témoins lumineux du connecteur mobile ou sur les problèmes de recharge, reportez-vous au [manuel du produit](#).

## UMC\_a011

### Erreur communication équip. de recharge Réessayez ou essayez équipement différent

#### Ce que signifie cette alerte :

Votre véhicule ne peut recharger, car il n'arrive pas à bien communiquer avec le connecteur mobile. Le connecteur mobile n'arrive pas à confirmer à l'aide du dispositif de détection de proximité que la poignée de recharge est bien insérée dans votre véhicule.

#### Marche à suivre :

Premièrement, confirmez que le problème de communication est bien causé par le connecteur mobile et non en raison d'un problème avec votre véhicule. C'est normalement le cas.

Pour obtenir une confirmation, essayez de recharger votre véhicule avec un équipement de recharge externe différent.

- Si le véhicule commence à recharger, le problème était probablement causé par le connecteur mobile.
- Si le véhicule ne recharge toujours pas, le problème provient peut-être du véhicule.



## Alertes de dépannage

---

Inspectez la prise du port de recharge et la poignée du connecteur mobile pour relever toute présence d'obstruction (au besoin, utilisez une lampe de poche). Assurez-vous que toute obstruction a été éliminée et que toute humidité a pu sécher, puis essayez de réinsérer l'adaptateur de la fiche murale dans le connecteur mobile et de le brancher à la source d'alimentation (prise murale).

Cette alerte concerne l'équipement de recharge externe et les sources d'alimentation et elle n'indique normalement pas un problème avec le véhicule pouvant être réglé par un entretien.

Vous pouvez également essayer de recharger votre véhicule à l'aide d'un Superchargeur Tesla ou à une des destinations avec chargement que vous trouverez sur la carte affichée sur l'écran tactile de votre véhicule. Voir [Cartes et navigation](#) pour en savoir plus.

Pour obtenir plus d'informations sur le dépannage des témoins lumineux du connecteur mobile ou sur les problèmes de recharge, reportez-vous au [manuel du produit](#).

Pour en savoir plus sur la recharge, voir [Instructions de recharge](#).

### UMC\_a012

## **Erreur communication équip. de recharge Réessayez ou essayez équipement différent**

### **Ce que signifie cette alerte :**

Votre véhicule ne peut recharger, car il n'arrive pas à bien communiquer avec le connecteur mobile. Le connecteur mobile détecte qu'il ne peut émettre ou maintenir un signal valide du pilote de contrôle.

### **Marche à suivre :**

Premièrement, confirmez que le problème de communication est bien causé par le connecteur mobile et non en raison d'un problème avec votre véhicule. C'est normalement le cas.

Pour obtenir une confirmation, essayez de recharger votre véhicule avec un équipement de recharge externe différent.

- Si le véhicule commence à recharger, le problème était probablement causé par le connecteur mobile.
- Si le véhicule ne recharge toujours pas, le problème provient peut-être du véhicule.

Inspectez la prise du port de recharge et la poignée du connecteur mobile pour relever toute présence d'obstruction (au besoin, utilisez une lampe de poche). Assurez-vous que toute obstruction a été éliminée et que toute humidité a pu sécher, puis essayez de réinsérer l'adaptateur de la fiche murale dans le connecteur mobile et de le brancher à la source d'alimentation (prise murale).

Cette alerte concerne l'équipement de recharge externe et les sources d'alimentation et elle n'indique normalement pas un problème avec le véhicule pouvant être réglé par un entretien.

Vous pouvez également essayer de recharger votre véhicule à l'aide d'un Superchargeur Tesla ou à une des destinations avec chargement que vous trouverez sur la carte affichée sur l'écran tactile de votre véhicule. Voir [Cartes et navigation](#) pour en savoir plus.

Pour obtenir plus d'informations sur le dépannage des témoins lumineux du connecteur mobile ou sur les problèmes de recharge, reportez-vous au [manuel du produit](#).

Pour en savoir plus sur la recharge, voir [Instructions de recharge](#).

### UMC\_a013

## **Erreur adaptateur – Vitesse recharge réduite Branchez adaptateur dans connecteur, réessayez**

### **Ce que signifie cette alerte :**



Votre connecteur mobile n'arrive pas à communiquer avec l'adaptateur de prise murale. Comme votre connecteur mobile n'arrive pas à vérifier la température de l'adaptateur de la prise murale, le courant de recharge est automatiquement réduit à 8 A.

## Marche à suivre :

1. Débranchez complètement votre connecteur mobile, sans oublier l'adaptateur de la prise murale.
2. Assurez-vous que la connexion entre l'adaptateur de la prise murale et le corps principal de votre connecteur mobile est bien établie.
  - a. Déconnectez complètement l'adaptateur de la prise murale du corps principal de votre connecteur mobile.
  - b. Réinsérez complètement l'adaptateur de la prise murale dans le corps principal de votre connecteur mobile en effectuant une pression jusqu'à ce qu'il s'enclenche.
3. Réessayez de recharger en insérant complètement le connecteur mobile, avec l'adaptateur de prise murale, dans la prise murale.
4. Si l'alerte persiste, essayez un adaptateur de prise murale différent (consultez les étapes ci-dessus pour vous assurer que l'adaptateur est bien connecté à votre connecteur mobile).
  - a. Si l'alerte ne s'affiche plus, l'adaptateur de prise murale que vous utilisiez avant est probablement défectueux.
  - b. Si l'alerte persiste, le problème vient probablement de votre connecteur mobile.

Si nécessaire, procurez-vous un autre adaptateur de prise murale ou un autre connecteur mobile.

En attendant, vous pouvez continuer de recharger avec le même équipement. Le taux de recharge sera réduit, car le courant de recharge sera limité à 8 A tant que cette condition persiste.

Vous pouvez également essayer de recharger votre véhicule à l'aide d'un Superchargeur Tesla ou à une des destinations avec chargement que vous trouverez sur la carte affichée sur l'écran tactile de votre véhicule. Voir [Cartes et navigation](#) pour en savoir plus.

Pour obtenir plus d'informations sur le dépannage des témoins lumineux du connecteur mobile ou sur les problèmes de recharge, reportez-vous au [manuel du produit](#).

## UMC\_a014

### Erreur adaptateur – Vitesse recharge réduite Branchez adaptateur dans connecteur, réessayez

#### Ce que signifie cette alerte :

Votre connecteur mobile n'arrive pas à communiquer avec l'adaptateur de prise murale. Comme votre connecteur mobile n'arrive pas à déterminer le type de prise murale dans laquelle l'adaptateur de prise murale est branché, le courant de recharge est automatiquement réduit à 8 A.

#### Marche à suivre :

1. Débranchez complètement votre connecteur mobile, sans oublier l'adaptateur de la prise murale.
2. Assurez-vous que la connexion entre l'adaptateur de la prise murale et le corps principal de votre connecteur mobile est bien établie.
  - a. Déconnectez complètement l'adaptateur de la prise murale du corps principal de votre connecteur mobile.
  - b. Réinsérez complètement l'adaptateur de la prise murale dans le corps principal de votre connecteur mobile en effectuant une pression jusqu'à ce qu'il s'enclenche.
3. Réessayez de recharger en insérant complètement le connecteur mobile, avec l'adaptateur de prise murale, dans la prise murale.
4. Si l'alerte persiste, essayez un adaptateur de prise murale différent (consultez les étapes ci-dessus pour vous assurer que l'adaptateur est bien connecté à votre connecteur mobile).
  - a. Si l'alerte ne s'affiche plus, l'adaptateur de prise murale que vous utilisiez avant est probablement défectueux.
  - b. Si l'alerte persiste, le problème vient probablement de votre connecteur mobile.



## Alertes de dépannage

---

Si nécessaire, procurez-vous un autre adaptateur de prise murale ou un autre connecteur mobile. En attendant, vous pouvez continuer de recharger avec le même équipement. Le taux de recharge sera réduit, car le courant de recharge sera limité à 8 A tant que cette condition persiste.

Vous pouvez également essayer de recharger votre véhicule à l'aide d'un Superchargeur Tesla ou à une des destinations avec chargement que vous trouverez sur la carte affichée sur l'écran tactile de votre véhicule. Voir [Cartes et navigation](#) pour en savoir plus.

Pour obtenir plus d'informations sur le dépannage des témoins lumineux du connecteur mobile ou sur les problèmes de recharge, reportez-vous au [manuel du produit](#).

### UMC\_a015

## Erreur adaptateur – Vitesse recharge réduite Branchez adaptateur dans connecteur, réessayez

### Ce que signifie cette alerte :

Votre connecteur mobile n'arrive pas à communiquer avec l'adaptateur de prise murale. Comme votre connecteur mobile n'arrive pas à déterminer le type de prise murale dans laquelle l'adaptateur de prise murale est branché, le courant de recharge est automatiquement réduit à 8 A.

### Marche à suivre :

1. Débranchez complètement votre connecteur mobile, sans oublier l'adaptateur de la prise murale.
2. Assurez-vous que la connexion entre l'adaptateur de la prise murale et le corps principal de votre connecteur mobile est bien établie.
  - a. Déconnectez complètement l'adaptateur de la prise murale du corps principal de votre connecteur mobile.
  - b. Réinsérez complètement l'adaptateur de la prise murale dans le corps principal de votre connecteur mobile en effectuant une pression jusqu'à ce qu'il s'enclenche.
3. Réessayez de recharger en insérant complètement le connecteur mobile, avec l'adaptateur de prise murale, dans la prise murale.
4. Si l'alerte persiste, essayez un adaptateur de prise murale différent (consultez les étapes ci-dessus pour vous assurer que l'adaptateur est bien connecté à votre connecteur mobile).
  - a. Si l'alerte ne s'affiche plus, l'adaptateur de prise murale que vous utilisiez avant est probablement défectueux.
  - b. Si l'alerte persiste, le problème vient probablement de votre connecteur mobile.

Si nécessaire, procurez-vous un autre adaptateur de prise murale ou un autre connecteur mobile. En attendant, vous pouvez continuer de recharger avec le même équipement. Le taux de recharge sera réduit, car le courant de recharge sera limité à 8 A tant que cette condition persiste.

Vous pouvez également essayer de recharger votre véhicule à l'aide d'un Superchargeur Tesla ou à une des destinations avec chargement que vous trouverez sur la carte affichée sur l'écran tactile de votre véhicule. Voir [Cartes et navigation](#) pour en savoir plus.

Pour obtenir plus d'informations sur le dépannage des témoins lumineux du connecteur mobile ou sur les problèmes de recharge, reportez-vous au [manuel du produit](#).

### UMC\_a016

## Boîte contrôle connecteur mobile très chaude Vitesse de recharge maximale réduite

### Ce que signifie cette alerte :

La tension de recharge a été temporairement réduite, car le connecteur mobile a détecté une température élevée dans la boîte de contrôle.

### Marche à suivre :



Assurez-vous que rien ne recouvre le connecteur mobile et qu'il n'est pas près d'une source de chaleur. Si le problème persiste sous des conditions de températures normales (inférieures à 100 °F ou 38 °C), un entretien est requis.

Vous pouvez également essayer de recharger votre véhicule à l'aide d'un Superchargeur Tesla ou à une des destinations avec chargement que vous trouverez sur la carte affichée sur l'écran tactile de votre véhicule. Voir [Cartes et navigation](#) pour en savoir plus.

Pour obtenir plus d'informations sur le dépannage des témoins lumineux du connecteur mobile ou sur les problèmes de recharge, reportez-vous au [manuel du produit](#).

## UMC\_a017

### **Vitesse recharge réduite – prise très chaude Inspection prise et câblage recommandée**

#### **Ce que signifie cette alerte :**

Les alertes de température élevée détectées par un connecteur mobile indiquent que la prise utilisée devient trop chaude, la recharge est donc ralentie pour protéger la prise.

Ceci est normalement un problème relié à la prise, plutôt qu'un problème avec votre véhicule ou votre connecteur mobile. Une prise peut devenir chaude lorsque l'adaptateur n'est pas complètement inséré, que la connexion du câblage est desserrée ou qu'elle présente des signes d'usure.

#### **Marche à suivre :**

Assurez-vous que votre adaptateur est bien inséré dans la prise. Si votre vitesse de recharge ne revient pas à la normale, communiquez avec un électricien afin de faire inspecter votre prise et les connexions de câblage de la structure jusqu'à la prise et d'effectuer les réparations requises.

Si votre prise présente des signes d'usure, elle doit être remplacée par une prise de qualité supérieure. Pensez à installer un Wall Connector Tesla de qualité supérieure plus pratique et offrant des vitesses de recharge plus rapides.

## UMC\_a018

### **Vitesse recharge réduite – poignée chaude Vérifiez poignée ou port charge pour débris**

#### **Ce que signifie cette alerte :**

La tension de recharge a été temporairement réduite, car le connecteur mobile a détecté une température plus élevée dans la poignée de recharge qui se connecte au port de recharge de votre véhicule.

#### **Marche à suivre :**

Assurez-vous que la poignée du connecteur mobile est complètement insérée dans la prise du port de recharge de votre véhicule.

Vérifiez que l'entrée du port de recharge et la poignée du connecteur mobile ne sont pas obstruées ou humides. Assurez-vous que toute obstruction dans le port de recharge ou la poignée du connecteur mobile a été retirée et que toute humidité a pu sécher, puis essayez de réinsérer la poignée du connecteur mobile dans le port de recharge.

Assurez-vous que rien ne recouvre la poignée du connecteur mobile et que ce dernier n'est pas près d'une source de chaleur.

Si l'alerte persiste sous des conditions de températures normales (inférieures à 100 °F ou 38 °C) et qu'elle apparaît pendant plusieurs tentatives de recharge, ceci pourrait indiquer un problème avec le connecteur mobile ou votre véhicule. Nous vous recommandons de planifier un entretien dès que possible.

Vous pouvez également essayer de recharger votre véhicule à l'aide d'un Superchargeur Tesla ou à une des destinations avec chargement que vous trouverez sur la carte affichée sur l'écran tactile de votre véhicule. Voir [Cartes et navigation](#) pour en savoir plus.



## Alertes de dépannage

---

Pour obtenir plus d'informations sur le dépannage des témoins lumineux du connecteur mobile ou sur les problèmes de recharge, reportez-vous au [manuel du produit](#).

### UMC\_a019

## Connexion du connecteur à adaptateur chaude Vitesse de recharge maximale réduite

### Ce que signifie cette alerte :

La tension de recharge a été réduite, car le connecteur mobile a détecté une température élevée à la connexion entre l'adaptateur de prise murale et la boîte de contrôle.

### Marche à suivre :

Assurez-vous que l'adaptateur de prise murale est bien connecté à la boîte de contrôle du connecteur mobile.

Après l'avoir débranché de la source d'alimentation (prise murale), inspectez la connexion de l'adaptateur de prise murale et de la boîte de contrôle du connecteur mobile pour relever toute présence d'obstruction ou d'humidité.

Nous vous recommandons d'enlever tout débris ou objet. Assurez-vous que toute obstruction a été éliminée et que toute humidité a pu sécher, puis essayez de réinsérer l'adaptateur de la fiche murale dans le connecteur mobile et de le brancher à la source d'alimentation (prise murale)

Assurez-vous que rien ne recouvre l'adaptateur de prise murale et qu'il n'est pas près d'une source de chaleur. Si l'alerte persiste sous des conditions de températures normales (inférieures à 100 °F ou 38 °C) et qu'elle apparaît pendant plusieurs tentatives de recharge, ceci pourrait indiquer un problème avec le connecteur mobile ou votre véhicule. Nous vous recommandons de planifier un entretien dès que possible.

Vous pouvez également essayer de recharger votre véhicule à l'aide d'un Superchargeur Tesla ou à une des destinations avec chargement que vous trouverez sur la carte affichée sur l'écran tactile de votre véhicule. Voir [Cartes et navigation](#) pour en savoir plus.

Pour obtenir plus d'informations sur le dépannage des témoins lumineux du connecteur mobile ou sur les problèmes de recharge, reportez-vous au [manuel du produit](#).

### VCFRONT\_a180

## Énergie du système électrique réduite Le véhicule peut s'arrêter subitement

### Ce que signifie cette alerte :

Le système électrique n'arrive pas à maintenir la tension nécessaire pour soutenir toutes les fonctions du véhicule.

Si cette alerte est présente alors que vous conduisez, le véhicule pourrait s'arrêter subitement.

Si cette alerte est présente alors que votre véhicule est stationné ou dès le démarrage, il est possible qu'il n'ait pas la puissance électrique nécessaire pour entamer la conduite. Cette condition peut être indiquée par une alerte séparée.

### Marche à suivre :

Nous recommandons de ne pas utiliser les fonctions non essentielles ou de réduire leur utilisation. Cela aidera votre véhicule à conserver une puissance électrique adéquate pour les fonctions essentielles.

Si cette alerte demeure active, prenez un rendez-vous d'entretien immédiatement. Sans un entretien, il est possible que votre véhicule s'arrête subitement ou qu'il ne redémarre pas.





## VCFRONT\_a182

### Entretien – remplacer batterie basse tension

### Le logiciel ne sera pas mis à jour tant que la batterie n'aura pas été remplacée

#### Ce que signifie cette alerte :

La batterie basse tension ne fonctionne plus comme elle le devrait et vous devez la remplacer. Jusqu'au remplacement de la batterie basse tension, les mises à jour logicielles du véhicule ne pourront être complétées.

#### Marche à suivre :

Nous vous recommandons de faire remplacer la batterie basse tension dès que possible.

Vous pouvez prendre rendez-vous à partir de votre application mobile de Tesla ou avec un fournisseur indépendant qui offre le service de remplacement de batterie basse tension pour votre véhicule. Notez que les options des fournisseurs de service indépendants peuvent varier selon la configuration de votre véhicule et votre emplacement.

Si la batterie basse tension est trop faible pour que vous puissiez démarrer votre véhicule ou ouvrir les portes, suivez les instructions dans [Démarrage de secours](#).

Pour obtenir plus d'informations sur le système de batterie, voir [Renseignements relatifs à la batterie haute tension](#).

## VCFRONT\_a191

### Énergie du système électrique réduite

### Arrêt du véhicule

#### Ce que signifie cette alerte :

La batterie basse tension ne peut fournir l'électricité nécessaire à la conduite ou pour poursuivre la conduite. Votre véhicule s'éteint pour conserver l'énergie nécessaire aux fonctions essentielles autres que la conduite.

Vous ne pouvez conduire ou poursuivre votre conduite lorsque cette condition est présente.

#### Marche à suivre :

Si cette alerte est présente alors que vous conduisez, vous devez immobiliser immédiatement votre véhicule. Nous vous recommandons :

- De vous arrêter immédiatement de façon sécuritaire
- Utilisez votre application mobile pour communiquer immédiatement avec l'Assistance routière Tesla ou demandez l'aide d'un service d'assistance routière de votre choix

Si vous ne vous rangez pas rapidement et de façon sécuritaire, votre véhicule pourrait s'éteindre subitement. Une fois qu'il est stationné, il est également possible que votre véhicule ne redémarre pas.

Lorsque cette alerte est présente, le système électrique n'arrive pas à maintenir la tension nécessaire pour soutenir toutes les fonctions du véhicule. Les fonctions du véhicule peuvent ne plus fonctionner.

Votre véhicule pourrait perdre toute alimentation électrique. Si cela se produit, vous pouvez tout de même utiliser, au besoin, le dispositif de déverrouillage manuel pour sortir du véhicule. Pour plus d'informations, voir [Ouverture des portes à partir de l'intérieur](#).

Cette alerte peut être présente en raison de diverses conditions du véhicule. Pour obtenir plus de détails et pour en savoir plus sur les actions recommandées, vérifiez s'il y a d'autres alertes actives.

Si cette alerte demeure active, nous vous recommandons de prendre immédiatement rendez-vous pour un entretien. Sans un entretien, il est possible que vous ne puissiez conduire votre véhicule, que ce dernier s'arrête subitement ou qu'il ne redémarre pas.



### VCFRONT\_a192

## Capacité du système électrique limitée Fonctions désactivées pour conserver énergie

#### Ce que signifie cette alerte :

Le système électrique ne peut soutenir toutes les fonctions du véhicule. Votre véhicule ferme les fonctions non essentielles afin de conserver l'énergie nécessaire aux fonctions essentielles.

Si vous conduisez alors que cette alerte est présente, votre véhicule pourrait s'éteindre subitement. Une fois qu'il est stationné, il est également possible que votre véhicule ne redémarre pas.

Les fonctions non essentielles comme le chauffage des sièges, la climatisation et le système de divertissement embarqué peuvent ne pas être offertes. Ce comportement normal est conçu pour aider votre véhicule à conserver l'énergie électrique nécessaire aux fonctions essentielles, notamment, les phares, les vitres et les portes, les feux de détresse et le coffre avant.

Votre véhicule pourrait perdre toute alimentation électrique. Si cela se produit, vous pouvez tout de même utiliser, au besoin, le dispositif de déverrouillage manuel pour sortir du véhicule. Pour plus d'informations, voir [Ouverture des portes à partir de l'intérieur](#).

#### Marche à suivre :

Cette alerte peut être présente en raison de diverses conditions du véhicule. Pour obtenir plus de détails et pour en savoir plus sur les actions recommandées, vérifiez s'il y a d'autres alertes actives.

### VCFRONT\_a216

## Le véhicule ne peut pas redémarrer - Un entretien est nécessaire Un problème de système électrique a été détecté

#### Ce que signifie cette alerte :

Une consommation d'énergie anormalement élevée et soutenue pendant la conduite ou le Superchargement/la recharge rapide CC a rendu le système électrique de votre véhicule incapable de prendre en charge toutes les caractéristiques et fonctions.

Votre véhicule ne pourra pas redémarrer tant que le système électrique n'aura pas fait l'objet d'un entretien.

La climatisation de l'habitacle et le positionnement des bouches d'aération, le hayon électrique du coffre et les réglages de la colonne de direction peuvent être limités ou indisponibles.

D'autres caractéristiques et fonctions peuvent également être indisponibles ou leur performance peut être affectée. Celles-ci comprennent:

- Portes à commande électrique
- Fenêtres à commande électrique
- Siège avant (mouvement et chauffage)
- Chauffages des sièges arrière
- Mouvement des rétroviseurs

#### Marche à suivre :

Il est recommandé de prendre rendez-vous pour l'entretien dès que possible. Sans entretien, votre véhicule restera incapable de redémarrer, et le système électrique restera incapable de prendre en charge toutes les caractéristiques et fonctions.

Certaines ou toutes les portes et fenêtres électriques de votre véhicule peuvent perdre leur alimentation électrique. Si cela se produit, vous pouvez tout de même utiliser, au besoin, le dispositif de déverrouillage manuel pour sortir du véhicule. Pour en savoir plus, voir [Ouverture des portes à partir de l'intérieur](#).



## VCFRONT\_a220

### Capacité du système électrique limitée Planifiez entretien

#### Ce que signifie cette alerte :

La batterie basse tension n'est pas disponible et elle ne peut offrir l'alimentation nécessaire aux fonctionnalités du véhicule.

Il est possible que votre véhicule s'éteigne subitement. Il est également possible que votre véhicule ne redémarre pas après la conduite actuelle.

Vous remarquerez peut-être que certaines fonctions non essentielles ne sont pas disponibles. Ceci est un comportement normal, car votre véhicule conserve son énergie pour les fonctions essentielles.

#### Marche à suivre :

Nous recommandons de ne pas utiliser les fonctions non essentielles ou de réduire leur utilisation. Cela peut aider votre véhicule à maintenir une alimentation électrique adéquate pour les fonctions essentielles autres que la conduite jusqu'à votre rendez-vous d'entretien.

Si cette alerte demeure active, nous vous recommandons de prendre immédiatement rendez-vous pour un entretien. Sans un entretien, il est possible que vous ne puissiez conduire votre véhicule, que ce dernier s'arrête subitement ou qu'il ne redémarre pas.

## VCFRONT\_a402

### Alim. de secours du système non disponible Plus d'énergie consommée au ralenti

#### Ce que signifie cette alerte :

L'alimentation de secours du système électrique, la batterie basse tension, n'est pas disponible ou elle ne peut fournir la tension nécessaire pour soutenir toutes les fonctions du véhicule.

La source d'alimentation électrique principale, le système de batterie haute tension, continue de maintenir les fonctions du véhicule même quand celui-ci fonctionne au ralenti. Pour en savoir plus sur la batterie haute tension, consultez [Renseignements relatifs à la batterie haute tension](#).

Vous remarquerez peut-être que certaines fonctions non essentielles ne sont pas disponibles. Ceci est un comportement normal, car votre véhicule conserve son énergie pour les fonctions essentielles.

Vous remarquerez peut-être aussi que votre véhicule consomme plus d'énergie qu'à l'habitude lorsqu'il roule ou que l'autonomie anticipée est plus basse que ce à quoi vous vous attendez après une recharge. Lorsque cette alerte est présente, ce comportement est normal, mais tout reviendra dans l'ordre une fois que la source d'alimentation de secours sera rétablie.

Il est possible que le problème touchant la source d'alimentation principale cause l'arrêt soudain de votre véhicule.

#### Marche à suivre :

Nous recommandons de limiter votre utilisation des fonctions non essentielles ou de ne pas les utiliser. Cela aidera votre véhicule à conserver une puissance électrique adéquate pour les fonctions essentielles.

Nous vous recommandons de prendre un rendez-vous d'entretien dès que possible afin de rétablir la source d'alimentation de secours de votre système électrique.

## VCFRONT\_a496

### Véhicule se prépare à arrêter GAREZ-VOUS PRUDEMMENT

#### Ce que signifie cette alerte :

Le système électrique ne peut fournir le soutien adéquat pour conduire ou poursuivre la conduite. Votre véhicule se prépare à s'éteindre pour conserver l'énergie nécessaire aux fonctions essentielles autres que la conduite.

Vous ne pouvez conduire ou poursuivre votre conduite lorsque cette condition est présente.

#### Marche à suivre :

Si cette alerte est présente alors que vous conduisez, vous devez immobiliser votre véhicule le plus tôt possible. Nous vous recommandons :

- Rangez-vous de façon sécuritaire et le plus tôt possible
- Utilisez votre application mobile pour communiquer immédiatement avec l'Assistance routière Tesla ou demandez l'aide d'un service d'assistance routière de votre choix

Si vous ne vous rangez pas rapidement et de façon sécuritaire, votre véhicule pourrait s'éteindre subitement. Une fois qu'il est stationné, il est également possible que votre véhicule ne redémarre pas.

Votre véhicule pourrait perdre toute alimentation électrique. Si cela se produit, vous pouvez tout de même utiliser, au besoin, le dispositif de déverrouillage manuel pour sortir du véhicule. Pour en savoir plus, voir [Ouverture des portes à partir de l'intérieur](#).

Cette alerte peut être présente en raison de diverses conditions du véhicule. Pour obtenir plus de détails et pour en savoir plus sur les actions recommandées, vérifiez s'il y a d'autres alertes actives.

## VCFRONT\_a592

### Incapable de conduire - Un entretien est nécessaire Un problème de système électrique a été détecté

#### Ce que signifie cette alerte :

Une consommation d'énergie anormalement élevée et soutenue a rendu le système électrique de votre véhicule incapable de prendre en charge toutes les caractéristiques et fonctions.

Tant que cette alerte est présente, votre véhicule est incapable de rouler et ne redémarrera pas.

La climatisation de l'habitacle, le hayon électrique du coffre et les réglages de la colonne de direction peuvent être limités ou indisponibles. De nombreuses caractéristiques et fonctions du côté gauche de votre véhicule peuvent être indisponibles ou leur performance peut être affectée. Celles-ci comprennent:

- Portes à commande électrique
- Fenêtres à commande électrique
- Siège avant (mouvement et chauffage)
- Chauffages des sièges arrière
- Mouvement des rétroviseurs

#### Marche à suivre :

Sans entretien, votre véhicule restera incapable de conduire, et le système électrique restera incapable de prendre en charge toutes les caractéristiques et fonctions.



Certaines ou toutes les portes et fenêtres électriques de votre véhicule peuvent perdre leur alimentation électrique. Si cela se produit, vous pouvez tout de même utiliser, au besoin, le dispositif de déverrouillage manuel pour sortir du véhicule. Pour en savoir plus, voir [Ouverture des portes à partir de l'intérieur](#).

### **VCFRONT\_a593**

## **Incapable de conduire - Un entretien est nécessaire Un problème de système électrique a été détecté**

#### **Ce que signifie cette alerte :**

Une consommation d'énergie anormalement élevée et soutenue a rendu le système électrique de votre véhicule incapable de prendre en charge toutes les caractéristiques et fonctions.

Tant que cette alerte est présente, votre véhicule est incapable de rouler et ne redémarrera pas.

La climatisation de l'habitacle, le hayon électrique du coffre et les réglages de la colonne de direction peuvent être limités ou indisponibles. De nombreuses caractéristiques et fonctions du côté gauche de votre véhicule peuvent être indisponibles ou leur performance peut être affectée. Celles-ci comprennent:

- Portes à commande électrique
- Fenêtres à commande électrique
- Siège avant (mouvement et chauffage)
- Chauffages des sièges arrière
- Mouvement des rétroviseurs

#### **Marche à suivre :**

Sans entretien, votre véhicule restera incapable de conduire, et le système électrique restera incapable de prendre en charge toutes les caractéristiques et fonctions.

Certaines ou toutes les portes et fenêtres électriques de votre véhicule peuvent perdre leur alimentation électrique. Si cela se produit, vous pouvez tout de même utiliser, au besoin, le dispositif de déverrouillage manuel pour sortir du véhicule. Pour en savoir plus, voir [Ouverture des portes à partir de l'intérieur](#).

### **VCFRONT\_a596**

## **Incapable de conduire - Un entretien est nécessaire Un problème de système électrique a été détecté**

#### **Ce que signifie cette alerte :**

Une consommation d'énergie anormalement élevée et soutenue a rendu le système électrique de votre véhicule incapable de prendre en charge toutes les caractéristiques et fonctions.

Tant que cette alerte est présente, votre véhicule est incapable de rouler et ne redémarrera pas.

Le positionnement des bouches d'aération peut être limité ou indisponible. De nombreuses caractéristiques et fonctions du côté droit de votre véhicule peuvent être indisponibles ou leur performance peut être affectée. Celles-ci comprennent:

- Portes à commande électrique
- Fenêtres à commande électrique
- Siège avant (mouvement et chauffage)
- Chauffages des sièges arrière
- Mouvement des rétroviseurs

#### **Marche à suivre :**



## Alertes de dépannage

---

Il est recommandé de prendre rendez-vous pour l'entretien dès que possible. Sans entretien, votre véhicule restera incapable de conduire, et le système électrique restera incapable de prendre en charge toutes les caractéristiques et fonctions.

Certaines ou toutes les portes et fenêtres électriques de votre véhicule peuvent perdre leur alimentation électrique. Si cela se produit, vous pouvez tout de même utiliser, au besoin, le dispositif de déverrouillage manuel pour sortir du véhicule. Pour en savoir plus, voir [Ouverture des portes à partir de l'intérieur](#).

### **VCFRONT\_a597**

## **Incapable de conduire - Un entretien est nécessaire Un problème de système électrique a été détecté**

### **Ce que signifie cette alerte :**

Une consommation d'énergie anormalement élevée et soutenue a rendu le système électrique de votre véhicule incapable de prendre en charge toutes les caractéristiques et fonctions.

Tant que cette alerte est présente, votre véhicule est incapable de rouler et ne redémarrera pas.

Le positionnement des bouches d'aération peut être limité ou indisponible. De nombreuses caractéristiques et fonctions du côté droit de votre véhicule peuvent être indisponibles ou leur performance peut être affectée. Celles-ci comprennent:

- Portes à commande électrique
- Fenêtres à commande électrique
- Siège avant (mouvement et chauffage)
- Chauffages des sièges arrière
- Mouvement des rétroviseurs

### **Marche à suivre :**

Il est recommandé de prendre rendez-vous pour l'entretien dès que possible. Sans entretien, votre véhicule restera incapable de conduire, et le système électrique restera incapable de prendre en charge toutes les caractéristiques et fonctions.

Certaines ou toutes les portes et fenêtres électriques de votre véhicule peuvent perdre leur alimentation électrique. Si cela se produit, vous pouvez tout de même utiliser, au besoin, le dispositif de déverrouillage manuel pour sortir du véhicule. Pour en savoir plus, voir [Ouverture des portes à partir de l'intérieur](#).

### **VCSEC\_a221**

## **Pression inférieure à celle suggérée Vérifiez la pression, ajustez au besoin**

### **Ce que signifie cette alerte :**

Cette alerte n'indique PAS que le pneu est à plat.

Le système de surveillance de la pression des pneus (TPMS) a détecté que la pression d'un ou de plusieurs pneus est d'au moins 20 % inférieure à la pression recommandée.

Consultez [Maintenir la pression des pneus](#) pour obtenir des informations détaillées sur l'emplacement où on indique la pression à froid recommandée (RCP) pour les pneus de votre véhicule, vérifier la pression des pneus et maintenir vos pneus bien gonflés.

Cette alerte peut apparaître par temps froid, car l'air dans vos pneus se contracte naturellement lorsqu'il est froid diminuant conséquemment la pression des pneus.

### **Marche à suivre :**





Ajoutez de l'air pour maintenir la pression recommandée pour les pneus froids. Même si des chutes de la pression des pneus sont normales par temps froids, assurez-vous que la pression recommandée pour les pneus froids est maintenue en tout temps.

L'alerte pourrait disparaître en conduisant le véhicule. Les pneus pourraient se réchauffer et faire, du même coup, augmenter la pression d'air. Même si l'alerte disparaît, les pneus devraient tout de même être gonflés une fois qu'ils auront refroidi.

Cette alerte disparaîtra une fois que le système de surveillance de la pression des pneus détecte que chaque pneu a été gonflé à la pression recommandée pour les pneus froids.

- Les témoins d'alerte et de pression des pneus peuvent demeurer présents après que vous ayez gonflé vos pneus jusqu'à la pression recommandée, mais ils devraient disparaître une fois que vous aurez parcouru une courte distance.
- Vous devrez possiblement conduire à plus de 15 mi/h (25 km/h) pendant au moins 10 minutes pour que le système de surveillance de la pression des pneus mesure et indique les pressions actuelles des pneus.

Si vous voyez de façon répétitive cette alerte pour un même pneu, faites inspecter ce dernier, il a peut-être une petite fuite. Vous pouvez visiter votre atelier de réparation de pneus local ou prendre un rendez-vous d'entretien à partir de l'application mobile de Tesla.

Pour en savoir plus sur la pression des pneus et sur le gonflage, voir [Soins et entretien des pneus](#).

## VCSEC\_a228

### **La pression d'air des pneus est très basse RANGÉZ-VOUS PRUDEMMENT**

#### **Ce que signifie cette alerte :**

Cette alerte indique que la pression d'au moins un de vos pneus est très basse ou que vous avez une crevaison.

Le Système de surveillance de la pression des pneus (TPMS) a détecté que la pression d'un ou de plusieurs pneus est considérablement inférieure à la pression recommandée (RCP).

#### **Marche à suivre :**

Vous devriez vous ranger le plus tôt possible. Lorsque vous serez dans un endroit sécuritaire, vérifiez si vous avez une crevaison.

Au besoin, vous pouvez demander les options de l'assistance routière de Tesla (pneu mobile, roue prêtée, remorquage). Pour en savoir plus, voir [Communiquer avec le service d'assistance routière de Tesla](#).

Si la situation n'est pas urgente, nous vous recommandons de visiter votre atelier de réparation de pneus local pour obtenir de l'aide ou de planifier un entretien à partir de l'application mobile de Tesla.

Consultez [Maintenir la pression des pneus](#) pour obtenir des informations détaillées sur l'emplacement où on indique la pression à froid recommandée (RCP) pour les pneus de votre véhicule, vérifier la pression des pneus et maintenir vos pneus bien gonflés.

Cette alerte disparaîtra lorsque le système de surveillance de la pression des pneus détectera une pression de pneu stable minimale de 30 psi pour chacun des pneus.

- Les témoins d'alerte et de pression des pneus peuvent demeurer présents après que vous ayez gonflé vos pneus jusqu'à la pression recommandée, mais ils devraient disparaître une fois que vous aurez parcouru une courte distance.
- Vous devrez possiblement conduire à plus de 15 mi/h (25 km/h) pendant au moins 10 minutes pour que le système de surveillance de la pression des pneus mesure et indique les pressions actuelles des pneus.

Pour en savoir plus sur la pression des pneus et sur le gonflage, voir [Soins et entretien des pneus](#).



## Applicabilité du document

Pour connaître tous les nouveaux détails et les informations importantes personnalisés à votre véhicule, consultez le Manuel du conducteur sur l'écran tactile de votre véhicule en touchant **Contrôles > Entretien > Manuel du conducteur**. Les informations sont personnalisées à votre véhicule selon les fonctionnalités que vous avez achetées, la configuration, la région de mise en marché et la version du logiciel. En comparaison, les informations pour le conducteur qui sont offertes par Tesla en d'autres formats sont mises à jour au besoin et elles ne sont pas uniques à votre véhicule.

Les informations relatives aux nouvelles fonctionnalités sont affichées sur l'écran tactile après une mise à jour logicielle et elles peuvent être consultées à tout moment en touchant **Contrôles > Logiciel > Notes de mise à jour**. Si les renseignements apparaissant dans le Manuel du conducteur ne concordent pas avec les renseignements des notes de mise à jour, ces dernières priment.

## Illustrations

Les illustrations du présent document sont fournies à titre indicatif uniquement. En fonction des options du véhicule, de la version du logiciel et du marché, les renseignements qui apparaissent sur l'écran tactile de votre véhicule Tesla peuvent être affichés un peu différemment.

## Disponibilité des fonctions

Certaines fonctions sont offertes seulement avec certaines configurations de véhicule ou dans certaines régions. Même si elles sont mentionnées dans le Manuel du conducteur, les options et les fonctions ne sont pas nécessairement offertes pour votre véhicule. Voir [Énoncé de disponibilité de fonctionnalités](#) pour en savoir plus.

## Erreurs ou inexactitudes

Toutes les caractéristiques techniques et descriptions ont été jugées exactes au moment de leur impression. Comme Tesla poursuit un objectif d'amélioration continue, elle se réserve le droit d'apporter des modifications à ses produits à tout moment. Pour nous faire part de toute inexactitude ou omission, ou encore pour émettre des commentaires ou des suggestions d'ordre général quant à la qualité du Manuel du Conducteur, envoyez un courriel à [ownersmanualfeedback@tesla.com](mailto:ownersmanualfeedback@tesla.com).

## Emplacement des composants

Les renseignements pour le propriétaire peuvent préciser l'emplacement d'un composant comme étant situé sur le côté droit ou gauche du véhicule. Comme indiqué, gauche (1) et droite (2) représentent les côtés du véhicule lorsque vous êtes assis dans ce dernier.

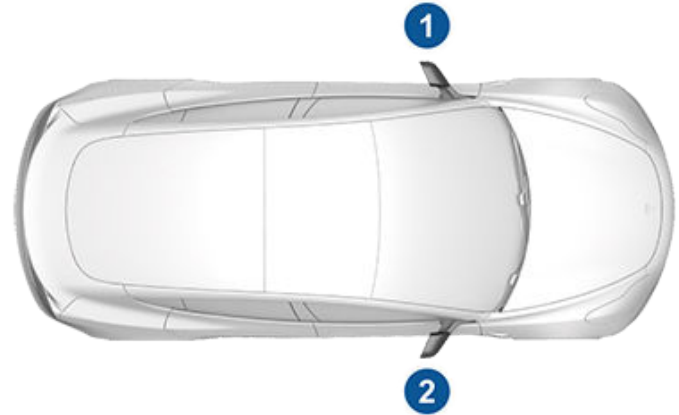

## Droits d'auteurs et marques déposées

© 2012-2024 Tesla, inc. Tous les renseignements contenus dans le présent guide et tous les logiciels du véhicule sont assujettis à des droits d'auteur et à d'autres droits de propriété intellectuelle par Tesla, inc. et ses concédants. Ce texte ne doit pas être modifié, reproduit ou copié, en totalité ou en partie, sans l'autorisation écrite de Tesla, Inc. et de ses concédants. Des renseignements supplémentaires sont disponibles sur demande. Tesla utilise des logiciels créés par la communauté des logiciels libres. Consultez le site Web de logiciels libres de Tesla à l'adresse suivante : [www.tesla.com/opensource](http://www.tesla.com/opensource). HD Radio est une marque déposée de iBiquity Digital Corporation. Les marques de commerce ou marques déposées suivantes sont la propriété de Tesla, Inc. aux États-Unis et dans d'autres pays :



TESLA



TESLA MOTORS

TESLA ROADSTER

MODEL S



MODEL X

MODEL 3

MODEL Y

CYBERTRUCK



T E S L A

Toutes les autres marques de commerce contenues dans ce document sont la propriété de leurs propriétaires respectifs et leur utilisation dans le présent document ne constitue pas un soutien ou une approbation de leurs produits ou services. L'utilisation non autorisée de toute marque de commerce faisant l'objet d'une mention dans ce document ou sur le véhicule est strictement interdite.



# Énoncé de disponibilité de fonctionnalités

---

Votre Tesla évolue constamment et des fonctionnalités sont ajoutées ou améliorées avec chaque mise à jour logicielle. Cependant, selon le logiciel installé dans votre véhicule, ce dernier pourrait ne pas être doté de toutes les fonctionnalités; ou les fonctionnalités pourraient ne pas fonctionner comme décrites dans le Manuel du propriétaire. Les fonctionnalités de votre véhicule varient en fonction de votre région commerciale, de la configuration de votre véhicule, des options achetées, des mises à jour logicielles et plus encore.

Même si certaines options et fonctionnalités sont mentionnées dans ce Manuel du propriétaires, ceci ne garantit pas qu'elles sont offertes dans votre véhicule en particulier. La meilleure façon de vous assurer que vous profitez des dernières et des meilleures fonctionnalités est d'installer les mises à jour logicielles dès qu'elles sont offertes pour votre véhicule. Vous pouvez également régler vos préférences à **Contrôles > Préférences logiciel > Avancé**. Voir [Mises à jour logicielles](#) pour en savoir plus. Pour les fonctionnalités offertes dans votre véhicule, assurez-vous de toujours respecter les lois locales et les limites et ainsi assurer votre sécurité, ainsi que celle de vos passagers et des autres utilisateurs de la route.



## Enregistreur de données de conduite (EDC)

Model 3 est dotée d'un enregistreur de données de conduite (EDC). L'objectif principal d'un EDC est d'enregistrer, dans certaines situations d'accident ou de quasi-accident, des données telles que le déploiement d'un coussin gonflable ou la collision avec un obstacle routier, afin de mieux comprendre le fonctionnement des systèmes du véhicule. L'EDC est conçu pour enregistrer les données relatives à la dynamique du véhicule et à ses systèmes de sécurité, et ce, pendant une courte durée d'habituellement 30 secondes ou moins. L'EDC dans la Model 3 est conçu pour enregistrer des données comme :

- la façon dont divers systèmes de votre véhicule fonctionnaient;
- si les ceintures de sécurité du conducteur et des passagers étaient bouclées ou non;
- à quel point (le cas échéant) le conducteur appuyait sur la pédale d'accélérateur et/ou de frein; et,
- la vitesse à laquelle se déplaçait le véhicule.

Ces données permettent de mieux comprendre des circonstances dans lesquelles les collisions et les blessures se produisent.

**REMARQUE :** Les données de l'EDC sont enregistrées par votre véhicule uniquement quand survient une situation de collision grave. Aucune donnée n'est enregistrée par l'EDC dans des conditions de conduite normales, et aucune donnée personnelle (par exemple, nom, sexe, âge et lieu de la collision) n'est enregistrée. Cependant, d'autres parties, telles que les forces de l'ordre, pourraient combiner les données de l'EDC avec les données d'identification des personnes qu'elles acquièrent régulièrement lors d'une enquête sur un accident.

Un équipement spécial et l'accès au véhicule ou à l'EDC sont nécessaires pour lire les données enregistrées par l'EDC. En plus du constructeur du véhicule, d'autres parties, telles que les forces de l'ordre, qui disposent de cet équipement spécial, peuvent lire les renseignements si elles ont accès au véhicule ou à l'EDC. Dans certaines circonstances, Tesla pourrait aussi accéder à l'EDC à distance.

## Télématique du véhicule

Model 3 est dotée de modules électroniques qui surveillent et enregistrent les données provenant de différents systèmes du véhicule, tels que le moteur, les composants de l'autopilote, la batterie, le système de freinage et les circuits électriques. Les modules électroniques enregistrent des renseignements sur les différentes situations de conduite et sur l'état du véhicule, y compris le freinage, l'accélération, le trajet et d'autres renseignements connexes concernant le

véhicule. Ces modules enregistrent également des renseignements sur les caractéristiques du véhicule, telles que l'état et les événements de recharge, la mise en fonction ou hors fonction des différents systèmes, les codes d'anomalie, le VIN, la vitesse, la direction et l'emplacement.

Les données sont stockées par le véhicule et peuvent être consultées, utilisées et stockées par les techniciens Tesla lors de l'entretien du véhicule ou transmises périodiquement à Tesla sans fil par le système télématique du véhicule. Ces données peuvent être utilisées par Tesla à diverses fins, y compris notamment la prestation de services de télématique Tesla, le dépannage, l'évaluation de la qualité, de la fonctionnalité et des performances du véhicule, l'analyse et la recherche par Tesla et ses partenaires visant à l'amélioration et la conception de ses véhicules et systèmes et à des fins de conformité avec la réglementation en vigueur. Lors de l'entretien du véhicule, Tesla peut éventuellement résoudre des problèmes à distance en examinant simplement le journal des données du véhicule.

Le système télématique Tesla transmet sans fil des renseignements du véhicule vers Tesla régulièrement. Les données sont utilisées conformément à la description précédente et permettent d'assurer le bon entretien du véhicule. Des fonctions supplémentaires du véhicule Model 3 peuvent utiliser le système télématique du véhicule et les renseignements fournis, y compris les fonctions telles que les rappels de recharge, les mises à jour logicielles, ainsi que l'accès et la commande à distance des divers systèmes du véhicule.

Tesla ne divulgue pas les données enregistrées dans le véhicule à des tiers, sauf lorsque :

- Un accord ou un consentement du propriétaire du véhicule (ou de la société de location d'un véhicule loué) est obtenu.
- Les données en question font l'objet d'une demande officielle par la police ou d'autres autorités.
- Utilisé comme défense pour Tesla.
- Une cour de justice l'ordonne.
- Les données en question sont utilisées à des fins de recherche, sans divulguer les détails ou les renseignements d'identification du propriétaire du véhicule.
- Les données en question sont divulguées à une société affiliée de Tesla, y compris ses successeurs ou ayants droit, ou à ses fournisseurs de systèmes d'information et de gestion des données.

Pour en savoir plus sur la façon dont Tesla traite les données qu'elle recueille de votre véhicule, veuillez passer en revue l'Avis de confidentialité de Tesla au <http://www.tesla.com/about/legal>.



## Partage de données

Pour vous assurer la plus grande qualité et pour soutenir nos améliorations continues des fonctions avancées, dont l'Autopilote, votre véhicule Model 3 peut recueillir des analyses, des segments de route, des diagnostics et des données d'utilisation du véhicule et les envoyer à Tesla pour qu'elle les analyse. Cette analyse aide Tesla à améliorer ses produits et services en apprenant de l'expérience des véhicules Tesla ayant roulé sur des milliards de milles de route. Même si Tesla partage ces données avec des partenaires contribuant à des données similaires, les renseignements recueillis ne permettent pas de vous identifier et ils seront envoyés à Tesla seulement si vous l'autorisez. Afin de protéger votre vie privée, les renseignements personnels ne sont simplement pas recueillis, ils sont assujettis à des techniques de protection de la vie privée ou ils sont retirés de tout rapport avant d'être envoyés à Tesla. Vous pouvez contrôler les données que vous acceptez de partager en touchant **Contrôles > Logiciel > Partage de données**.

Pour en savoir plus sur la façon dont Tesla traite les données qu'elle recueille de votre véhicule, veuillez passer en revue l'Avis de confidentialité de Tesla au <http://www.tesla.com/about/legal>.

**REMARQUE :** Bien que le véhicule Model 3 utilise le GPS pour la conduite et le fonctionnement, comme l'indique ce document, Tesla n'enregistre pas et ne conserve pas de données GPS spécifiques au véhicule, à l'exception de l'emplacement d'une collision. Par conséquent, Tesla n'est pas en mesure de fournir des renseignements sur l'historique des emplacements du véhicule (par exemple, Tesla n'est pas en mesure de vous dire l'emplacement où la Model 3 était stationnée ou se déplaçait à une date ou une heure précise).

## Contrôle de la qualité

Vous remarquerez peut-être que le compteur indique quelques km/milles lorsque vous prenez livraison de votre Model 3. Cette situation résulte d'une vaste procédure de test détaillée qui assure la qualité de votre Model 3.

La procédure d'essai comprend des inspections approfondies pendant et après la production. L'inspection finale est réalisée chez Tesla et comprend un essai sur route effectué par un technicien.

## Proposition 65 de la Californie



**AVERTISSEMENT :** L'utilisation, l'entretien et le maintien d'un véhicule de tourisme ou d'un véhicule hors route peut vous exposer à des produits chimiques, notamment les phtalates et le plomb, qui sont reconnus par l'État de Californie comme pouvant causer le cancer et des anomalies congénitales ou autres dommages à l'appareil reproducteur. Pour minimiser l'exposition, portez des gants ou lavez-vous les mains fréquemment lorsque vous faites l'entretien de votre véhicule. Pour obtenir plus de renseignements, allez à : [www.P65Warnings.ca.gov/passenger-vehicle](http://www.P65Warnings.ca.gov/passenger-vehicle).



**AVERTISSEMENT :** Certains composants de ce véhicule tels que les modules de coussins de sécurité gonflables et les ceintures de sécurité peuvent contenir du perchlorate. Une manutention spéciale peut s'avérer nécessaire pour les réparer ou pour les éliminer au terme de leur vie utile. Voir [www.dtsc.ca.gov/hazardouswaste/perchlorate](http://www.dtsc.ca.gov/hazardouswaste/perchlorate).



**AVERTISSEMENT :** Les bornes de batterie et les accessoires connexes contiennent du plomb et des composants en plomb. Lavez-vous les mains après les avoir manipulés.





## Communiquer avec Tesla

Pour obtenir des renseignements plus détaillés à propos de votre véhicule Model 3, rendez-vous sur <http://www.tesla.com> et ouvrez une session dans votre compte Tesla ou créez un compte.

Si vous avez des questions ou des commentaires à propos de votre véhicule Model 3, appelez au 1 877 79TESLA (1 877 798-3752) si vous êtes aux États-Unis, au Canada ou à Porto Rico et au 1 800 228-8145 si vous êtes au Mexique.

**REMARQUE :** Vous pouvez également utiliser les commandes vocales pour proposer vos remarques à Tesla. Dites « Rapport », « Commentaires » ou « Rapporter un bogue », suivi de brefs commentaires. Model 3 prend un instantané de ses systèmes, y compris de votre position actuelle, des données de diagnostic de votre véhicule, ainsi que des captures d'écran de l'écran tactile. Tesla examine régulièrement ces remarques pour continuer d'améliorer la Model 3.

## Signalement des vices de sécurité - US

Si vous croyez que la Model 3 a une défectuosité qui pourrait causer un accident ou occasionner des blessures ou la mort, vous devez immédiatement en informer la National Highway Traffic Safety Administration (NHTSA), en plus d'aviser Tesla.

Si la NHTSA reçoit des plaintes similaires, elle pourrait entamer une enquête. Si elle trouve qu'un vice de sécurité existe effectivement dans un groupe de véhicules, elle pourrait ordonner un rappel et une campagne de correction. Par contre, la NHTSA ne peut se mêler des problèmes particuliers entre vous, votre concessionnaire ou Tesla.

Pour joindre la NHTSA, communiquez avec le service d'assistance téléphonique de la sécurité routière au numéro sans frais 888 327 4236 (téléimprimeur : 1-800-424-9153, rendez-vous sur [www.safercar.gov](http://www.safercar.gov) ou adressez-vous par écrit à : Administrator, National Highway Traffic Safety, 1200 New Jersey Avenue SE., Washington, DC 20590. Vous pouvez aussi obtenir plus de renseignements sur la sécurité des véhicules automobiles à l'adresse [www.safercar.gov](http://www.safercar.gov).

## Signalement des vices de sécurité - Canada

Si vous croyez que votre Model 3 a une défectuosité qui pourrait causer un accident ou occasionner des blessures ou la mort, vous devez immédiatement en informer Transport Canada, en plus d'aviser Tesla. Pour communiquer avec Transport Canada, composez le numéro sans frais : 1-800-333-0510.



## Certification FCC et ISED

Composant	Fabricant	Modèle	Fréquence de fonctionnement (MHz)	Numéro FCC	Numéro IC
Extrémité du montant B	Tesla	1783148	13,56, de 2400-2483,5, de 6000 à 8500	2AEIM-1783148	20098-1783148
Extrémité intérieure	Tesla	1815669	de 2400 à 2483,5, de 6000 à 8500	2AEIM-1815669	20098-1815669
BLE arrière gauche	Tesla	1817073	de 2400 à 2483,5, de 6000 à 8500	2AEIM-1817073	20098-1817073
Point d'arrivée Vivaldi	Tesla	1752108	de 2400 à 2483,5, de 6000 à 8500	2AEIM-1752108	20098-1752108
Extrémité du carénage frontal	Tesla	1733130	De 2400 à 2483,5, de 6000 à 8500	2AEIM-1733130	20098-1733130
TPMS	Tesla	1472547G	2 400 à 2 483,5	2AEIM-1472547G	20098-1472547G
TPMS	Tesla	1849171	De 2 400 à 2 483,5	2AEIM-1849171	20098-1849171
Boîte à gants Module USB BT	Tesla	1776863	De 2 400 à 2 483,5	2AEIM-1776863	2AEIM-1776863
Radar d'habitacle (le cas échéant)*	Tesla	1616631	60000-64000	2AEIM-1616631	20098-1616631
Homelink (le cas échéant)	Gentex	ADHL5C	286-440MHz	NZLADHL5C	4112A-ADHL5C
TCU	Tesla	1727111	--	XMR2020AG525RGL XMR202303AF51Y	10224A-2020AG525R 10224A-202201AF51Y
Chargeur sans fil pour téléphone	Tesla	WC5	13,56 MHz, 127,72 KHz	2AEIM-WC5	20098-WC5

\*Le radar dans l'habitacle ne peut être installé qu'en usine.

Les appareils répertoriés ci-dessus sont conformes à la partie 15 des normes FCC et aux CNR d'Industrie Canada applicables aux appareils radio exempts de licence et à la directive européenne 2014/53/UE.

L'exploitation est autorisée dans les deux conditions suivantes :

1. Cet appareil ne doit pas produire de brouillage nuisible, et
2. L'utilisateur de cet appareil doit accepter tout brouillage radioélectrique subi, même si le brouillage est susceptible d'en diminuer le fonctionnement.

Les réparations ou les modifications non expressément approuvées par Tesla sont susceptibles d'entraîner la révocation de votre autorisation d'utilisation de l'appareil.

## Renseignements concernant la radiofréquence

Cet équipement a été testé et déclaré conforme aux limites pour appareils numériques de classe B, selon la partie 15 des règlements de la FCC. Ces limites sont destinées à assurer une protection raisonnable contre le brouillage nuisible dans une installation résidentielle. Cet équipement produit, utilise et peut émettre de l'énergie de radiofréquence et, s'il n'est pas installé et utilisé conformément aux instructions, il peut causer un brouillage nuisible aux communications radio. Il n'existe toutefois aucune garantie qu'un tel brouillage ne se produira pas dans une installation donnée. Si cet équipement cause un brouillage nuisible à la réception des signaux de radio ou de télévision, ce qui peut être déterminé en allumant et en éteignant l'appareil, vous pouvez tenter de résoudre le problème de l'une des façons suivantes :

- Réorientez ou repositionnez l'antenne de réception.



- Augmentez la distance séparant l'équipement du récepteur.
- Branchez l'équipement sur un circuit électrique différent de celui du récepteur.
- Pour obtenir de l'assistance, communiquez avec votre revendeur ou un technicien radio-télé compétent.



**ATTENTION :** Cet équipement et ses antennes ne peuvent pas être situés ou exploités à proximité d'une autre antenne ou d'un autre émetteur.

## Canada

CANICES-003 (B)/NMB-003(B)

Le présent appareil est conforme aux CNR d'Industrie Canada applicables aux appareils radio exempts de licence. L'exploitation est autorisée aux deux conditions suivantes : (1) l'appareil ne doit pas produire de brouillage, et (2) l'utilisateur de l'appareil doit accepter tout brouillage radioélectrique subi, même si le brouillage est susceptible d'en compromettre le fonctionnement.

Cet équipement est conforme aux limites d'exposition aux rayonnements ISED établies pour un environnement non contrôlé.

### Déclaration d'exposition aux radiations

Le produit est conforme à l'exposition RF ISED pour le transfert de puissance sans fil de consommateurs de faible puissance. La limite d'exposition RF fixée pour un environnement non contrôlé est sans danger pour le fonctionnement prévu tel que décrit dans ce manuel. L'exposition RF supplémentaire que la conformité a été démontrée à 20 cm et plus de séparation du corps de l'utilisateur ou de mettre l'appareil à la puissance de sortie inférieure si une telle fonction est disponible.

## Mexique

IFT-008-SCFI-2015/NOM-208-SCFI-2016

TPMS, modèle : 1472547G, no IFT : RCPTE1421-4384

La operación de este equipo está sujeta a las siguientes dos condiciones:

1. Es posible que este equipo o dispositivo no cause interferencia perjudicial.
2. Este equipo debe aceptar cualquier interferencia, incluyendo la que pueda causar su operación no deseada.



## Caractères spéciaux

Énergie estimée après l'aller-retour (navigation): [171](#)  
Étiquette de renseignements sur les pneus et la capacité de charge: [217](#)  
Évitement d'urgence de franchissement de ligne: [136](#)  
Évitement de franchissement de voie: [136](#)

## A

ABS (système de freinage antiblocage): [82](#)  
Accélération consciente d'obstacles: [140](#)  
accélération de dépassement: [101](#)  
accélération, confort: [90](#)  
accélération, sport: [90](#)  
accélération, standard: [90](#)  
accès à l'application mobile: [55](#)  
Accès facile, profil conducteur: [91](#)  
accessoires, branchement à la prise de courant: [12](#)  
Accueil: [6](#)

- bouton: [6](#)
- écran: [6](#)

Afficher le calendrier au démarrage: [62](#)  
aide au maintien de la vitesse: [144](#)  
Aide au maintien de voie: [136](#)  
ajustement lombaire: [34](#)  
alarme: [147](#), [151](#)  
alerte piéton: [96](#)  
Animal: [158](#)  
appareils: [174](#)

- Bluetooth, lecture de fichiers audio: [174](#)

appareils USB, connexion en cours: [11](#)  
appel vidéo: [63](#)  
application du téléphone: [62](#)  
Application Énergie: [191](#)  
application mobile: [55](#)  
applications: [6](#)  
appui-têtes: [35](#)  
Arcade: [176](#)  
assistance anticollision: [140](#)  
assistance au maintien de cap: [117](#)  
Assistance au maintien de cap: [101](#)  
Assistance au stationnement: [86](#)  
assistance conducteur: [97](#)  
assistance routière: [234](#)  
audio: [173](#), [174](#), [176](#)

- commande du volume: [173](#)
- lecture de fichiers: [173](#), [176](#)
- paramètres: [174](#)

autonomie: [83](#), [190](#)

- conseils de conduite favorisant une autonomie maximale: [190](#)

freinage récupératif: [83](#)  
autonomie immédiate: [191](#)  
autonomie moyenne: [191](#)  
autopilote: [136](#)

- avertissement de collision latérale: [136](#)

Autopilote: [97](#), [101](#), [121](#), [123](#), [140](#), [144](#)

- accélération de dépassement: [101](#)
- aide au maintien de la vitesse: [144](#)
- assistance anticollision: [140](#)
- Assistance au maintien de cap: [101](#)
- avertissement de collision frontale: [140](#)
- avertissement de limite de vitesse: [144](#)
- freinage d'urgence automatique: [140](#)
- présentation: [97](#)
- Régulateur de vitesse adaptatif: [101](#)
- respect des limites de vitesse: [144](#)
- Sortie automatique: [123](#)
- Stationnement automatique: [121](#)

Avertissement d'impact à l'angle mort: [136](#)  
avertissement de collision frontale: [140](#)  
avertissement de collision latérale: [136](#)  
avertissement de limite de vitesse: [144](#)

## B

balais d'essuie-glaces, remplacement: [209](#)  
barres de toit: [218](#)  
barrières, ouverture: [64](#)  
batterie (basse tension): [181](#), [223](#)

- caractéristiques techniques: [223](#)
- décharge complète: [181](#)

Batterie (haute tension): [181](#), [223](#)

- caractéristiques techniques: [223](#)
- limites de température: [181](#)

Bluetooth: [59](#), [62](#), [174](#)

- appareils, lecture de fichiers audio à partir de: [174](#)
- renseignements généraux: [59](#), [62](#)
- téléphone, appariement et utilisation: [59](#)

boite à gants, ouverte: [32](#)  
Boîte à jeux: [176](#)  
bruit de pneu: [203](#)

## C

câble de libération de la prise de recharge: [187](#)  
caches d'écrou de roue: [200](#)  
Calendrier: [62](#)  
cales de roue: [232](#)  
Caméra d'angle mort: [136](#)  
caméra de l'habitacle: [146](#)  
caméra de recul: [95](#)  
caméra de rétrovision: [95](#)

- Caméra de tableau de bord: [149](#)
- caméra, orienté vers l'arrière: [95](#)
- caméras latérales: [95](#)
- Camp: [158](#)
- capot: [30](#), [235](#)
  - ouverture sans alimentation: [235](#)
- capteur d'occupation, passager avant: [50](#)
- caractéristiques techniques: [219](#), [221](#), [223](#)
  - batterie basse tension: [223](#)
  - Batterie haute tension: [223](#)
  - dimensions: [219](#)
  - direction: [221](#)
  - extérieur: [219](#)
  - freins: [221](#)
  - intérieur: [219](#)
  - moteur: [221](#)
  - pneus: [223](#)
  - roues: [223](#)
  - sous-systèmes: [221](#)
  - suspension: [223](#)
  - transmission: [221](#)
  - volume utilitaire: [221](#)
- caractéristiques techniques de couple: [221](#)
- caractéristiques techniques de la direction: [221](#)
- caractéristiques techniques de la suspension: [223](#)
- caractéristiques techniques de la transmission: [221](#)
- caractéristiques techniques du moteur: [221](#)
- Caraoke): [174](#)
- CCS (Combo): [180](#)
- ceintures de sécurité: [37](#), [38](#), [207](#)
  - en cas de collision: [38](#)
  - nettoyage: [207](#)
  - port pendant la grossesse: [38](#)
  - présentation: [37](#)
  - prétendeurs: [38](#)
- certifications (FCC, ISED, CE, NCC): [302](#)
- Certifications FCC et ISED: [302](#)
- CHAdEMO: [180](#)
- chaînes: [203](#)
- changement de propriétaire: [10](#)
- Changement de voie automatique: [101](#)
- changer le nom de votre véhicule: [10](#)
- charge: [183](#)
  - instructions: [183](#)
- chargement du véhicule: [217](#)
- chargeur pour téléphone, par induction: [11](#)
- chargeur pour téléphone, sans fil: [11](#)
- chauffage: [156](#)
- cintres, arrière: [32](#)
- Classement uniforme de la qualité de pneus: [226](#)
- classification de l'occupant: [51](#)
- clé téléphone: [21](#), [22](#)
  - ajout comme clé: [22](#)
  - supprimer en tant que clé: [22](#)
- clé USB: [149](#), [151](#)
- Clé USB: [147](#), [149](#), [151](#)
- clés: [22](#)
  - afficher une liste de: [22](#)
  - ajout de cartes-clés et de clés téléphones: [22](#)
  - suppression de cartes-clés et de clés téléphones: [22](#)
- Clés: [21](#)
  - présentation: [21](#)
- clignotants de signalisation: [80](#)
- clignotants, signal de détresse: [80](#)
- climatisation: [156](#)
- clips: [149](#)
- coffre avant: [30](#), [235](#)
  - ouverture sans alimentation: [235](#)
- coffre, arrière: [28](#)
- coffre, avant: [30](#)
- Colorisation: [176](#)
- commande de la température de l'habitacle: [156](#)
- commande du volume: [6](#)
- commande du volume (multimédia): [173](#)
- commandes de climatisation: [156](#)
- commandes des vitres arrière, mise hors fonction: [26](#)
- commandes vocales: [17](#)
- composants de l'Autopilote: [97](#)
- Compteur journalier: [94](#)
- compteur kilométrique: [94](#)
- conducteur: [91](#)
  - profils: [91](#)
- conduite: [34](#), [67](#), [190](#)
  - conseils favorisant une autonomie maximale: [190](#)
  - marche: [67](#)
  - position du siège: [34](#)
- conduite entièrement autonome: [117](#)
- conférence Web: [63](#)
- Connecteur mobile: [180](#), [183](#)
  - description: [180](#)
  - utilisation: [183](#)
- Connecteur mural: [180](#)
- connexion au Wi-Fi: [58](#)
- console: [32](#)
  - arrière: [32](#)
- console, prise de courant basse tension: [12](#)
- contrôle de la stabilité: [89](#)
- Contrôle des feux de circulation et des panneaux d'arrêt: [110](#)



coordonnées: [234](#), [302](#)

assistance routière: [234](#)

Tesla: [302](#)

côtes, arrêt dans une: [88](#)

coussin gonflable, passager: [50](#)

coussins gonflables, emplacement: [48](#)

## D

dangers: [80](#)

démarrage à traction active: [89](#)

démarrage de secours: [234](#), [237](#)

départ planifié: [189](#)

utilisation: [189](#)

détection des passagers: [50](#)

détection passager, avant: [50](#)

déverrouillage: [24](#)

Déverrouillage en mode stationnement: [25](#)

dimensions: [219](#)

dimensions des porte-à-faux: [219](#)

direction, automatique: [101](#)

Disponibilité de fonctionnalités: [298](#)

dispositifs d'attelage: [218](#)

dispositifs d'attelage de remorque: [218](#)

Distance de Sortie automatique: [123](#)

Divertissement: [176](#)

domicile: [170](#)

données personnelles, effacer les: [10](#)

donner un nom à votre véhicule: [10](#)

droits d'auteurs: [296](#)

## E

écran tactile: [6](#), [8](#), [9](#), [192](#), [207](#)

ajout de raccourcis: [8](#)

arrière: [6](#)

gelé: [9](#)

mis à jour logicielles: [192](#)

ne répond pas: [9](#)

nettoyage: [207](#)

paramètres d'affichage: [6](#)

personnaliser Mes applications: [8](#)

présentation: [6](#)

principal: [6](#)

redémarrer: [9](#)

EDC (enregistreur de données de conduite): [299](#)

Effacer et réinitialiser: [10](#)

emplacements de stations de charge, trouver: [170](#)

énergie: [13](#), [83](#)

économisée par le freinage récupératif: [83](#)

renseignements sur l'autonomie: [13](#)

enjoliveurs: [200](#)

enregistrement des données: [299](#)

enregistrement des données d'entretien: [299](#)

enregistrement des données de conduite: [299](#)

enregistrement en cours: [149](#), [151](#)

entretien: [194](#), [195](#), [197](#), [205](#), [209](#), [210](#)

gicleurs de lave-glace, nettoyage: [210](#)

intervalles d'entretien: [194](#)

intervalles de remplacement des liquides: [195](#)

liquide lave-glace, faire l'appoint: [209](#)

nettoyage: [205](#)

pneus: [197](#)

remplacement des balais d'essuie-glaces: [209](#)

vérifications mensuelles: [195](#)

vérifications quotidiennes: [194](#)

épuisement de l'énergie: [234](#), [237](#)

espace de chargement: [29](#)

Essuie-glaces AUTO: [81](#)

étalonnage des vitres: [26](#)

étiquette: [217](#)

certification du véhicule: [217](#)

Renseignements sur les pneus et la capacité de charge: [217](#)

étiquette d'homologation des émissions polluantes: [216](#)

étiquette de certification du véhicule: [217](#)

étiquettes d'identification: [216](#)

étiquettes de porte: [217](#)

extérieur: [3](#), [205](#), [207](#), [208](#), [219](#)

dimensions: [219](#)

housse pour voiture: [208](#)

nettoyage: [205](#)

polissage, retouche et réparation: [207](#)

présentation: [3](#)

## F

Favoris (lecteur multimédia): [174](#)

Favoris (navigation): [167](#)

feux de détresse: [80](#)

feux, signal de détresse: [80](#)

fonction des portes: [24](#)

Verrouillage par éloignement: [24](#)

fonctions, télécharger de nouvelles: [192](#)

Frein à main: [84](#)

frein à main électrique: [84](#)

freinage d'urgence: [140](#)

freinage d'urgence automatique: [141](#)

freinage récupératif: [83](#)

freins: [82](#), [141](#), [221](#)

automatique en cas d'urgence: [141](#)

caractéristiques techniques: [221](#)



présentation: [82](#)

## G

garantie d'autonomie: [190](#)  
 garde au sol: [219](#)  
 gicleurs de lave-glace, nettoyage: [210](#)  
 gicleurs, utilisation: [81](#)  
 graphique de consommation: [191](#)  
 graphique journalier: [191](#)

## H

haute tension: [179](#), [195](#), [223](#)  
     Caractéristiques techniques de la batterie: [223](#)  
     composants: [179](#)  
     sécurité: [195](#)  
 HomeLink: [64](#), [123](#)  
     lorsque vous utilisez la fonction Sortie automatique: [123](#)  
     programmation et utilisation: [64](#)  
 housse pour voiture: [208](#)  
 housses de sièges: [36](#)

## I

inclinaison automatique: [73](#)  
 Informations réglementaires relatives à la radiofréquence: [302](#)  
 informations relatives aux coussins gonflables de sécurité: [53](#)  
 instructions de remorquage: [230](#)  
 intérieur: [4](#), [156](#), [206](#), [219](#)  
     commande de la température: [156](#)  
     dimensions: [219](#)  
     nettoyage: [206](#)  
     présentation: [4](#)  
 intervalles d'entretien: [194](#)

## J

J1772: [180](#)  
 Je me sens chanceux, affamé: [167](#)  
 joints des portes: [207](#)  
     nettoyage: [207](#)

## K

kilométrage à la livraison: [300](#)  
 klaxon: [72](#)

## L

levage: [211](#)  
 libération manuelle de la prise de recharge: [187](#)  
 limite de charge: [217](#)

limite de vitesse absolue: [144](#)  
 limite de vitesse relative: [144](#)  
 liquide lave-glace du pare-brise, faire l'appoint: [209](#)  
 liquide lave-glace, faire l'appoint: [209](#)  
 liquides: [195](#)  
     intervalles de remplacement: [195](#)  
 lumière de lecture, arrière: [32](#)

## M

ma voiture fait quoi?: [176](#)  
 manettes de jeu: [176](#)  
 marche: [67](#)  
 Marge frontale (Sortie automatique): [123](#)  
 Marge latérale (Sortie automatique): [123](#)  
 marques déposées: [296](#)  
 meilleures pratiques par temps chaud: [166](#)  
 meilleures pratiques par temps froid: [163](#)  
 Mes applications: [8](#)  
 mise sous tension et hors tension: [67](#)  
 mises à jour des cartes: [172](#)  
 mises à jour du microprogramme (logiciel): [192](#)  
 mises à jour logicielles: [192](#)  
 mode lave-auto: [205](#)  
 Mode Sentinelle: [151](#)  
 Mode transport: [230](#)  
 Mode Voiturier: [92](#)  
 modifications: [212](#)  
 multimédia: [173](#), [174](#), [176](#)  
     paramètres: [174](#)  
     sources, afficher et cacher: [174](#)  
 myQ: [64](#)  
     programmation et utilisation: [64](#)

## N

navigation automatique: [167](#)  
     navigation: [167](#)  
 Navigation avec Autopilote: [101](#)  
 Navigation connectée: [172](#)  
 nettoyage: [205](#)  
 NHTSA, communication avec: [302](#)  
 NIP: [92](#)  
 NIP boîte à gants: [147](#)  
 NIP pour conduite: [147](#)  
 NIV (Numéro d'identification du véhicule): [216](#)  
 nombre de places: [217](#)  
 notes de mise à jour: [193](#)  
 Numéro d'identification du véhicule (NIV): [216](#)

## O

orientation de la carte: [167](#)



## P

paramètres d'affichage: [6](#)  
paramètres de sécurité: [147](#)  
partage de données: [299](#)  
permutation des pneus: [198](#)  
phares, feux de route: [79](#)  
phares, feux de route automatiques: [79](#)  
Planificateur de voyage: [172](#)  
Planifier: [189](#)  
planifier un entretien: [55](#)  
plaque d'immatriculation avant: [213](#)  
PNBV: [217](#)  
pneus: [197](#), [198](#), [199](#), [202](#), [203](#), [223](#), [224](#), [226](#)  
    caractéristiques techniques: [223](#)  
    chaînes: [203](#)  
    classe d'adhérence: [226](#)  
    configuration des roues: [197](#)  
    configuration): [197](#)  
    cotes de qualité: [226](#)  
    cotes de température: [226](#)  
    équilibre: [198](#)  
    été: [203](#)  
    hiver: [203](#)  
    inspection et entretien: [198](#)  
    marquage des pneus: [224](#)  
    permutation: [198](#)  
    pression, affichage: [197](#)  
    pressions, comment contrôler: [197](#)  
    remplacement: [199](#)  
    remplacement d'un capteur de pression de pneu: [202](#)  
    taux d'usure de la bande de roulement: [226](#)  
    toutes saisons: [203](#)  
pneus d'été: [203](#)  
pneus d'hiver: [203](#)  
pneus toutes saisons: [203](#)  
Poids nominal brut du véhicule: [217](#)  
Poids technique maximal sous essieu: [217](#)  
poignées de porte: [24](#)  
port de recharge: [183](#)  
portes: [24](#), [25](#), [238](#)  
    déverrouillage: [24](#)  
    Déverrouillage en mode stationnement: [25](#)  
    ouverture à partir de l'extérieur: [24](#)  
    ouverture à partir de l'intérieur: [24](#), [238](#)  
    ouverture sans alimentation: [238](#)  
    poignées de porte extérieures: [24](#)  
    verrouillage: [24](#)  
    Verrouillage et déverrouillage intérieurs: [24](#)  
    Verrouillage sécurité enfants: [25](#)

portes de garage, ouverture: [64](#)  
ports USB, console: [11](#)  
postes de lavage: [206](#)  
postes de recharge publics: [180](#)  
Préconditionnement: [189](#)  
Préférence de mise à jour du logiciel: [192](#)  
présentation du tableau de bord: [4](#)  
pression des pneus, affichage: [197](#)  
pression des pneus, contrôle: [197](#)  
prévisions de consommation d'énergie (navigation): [171](#)  
Prise de courant basse tension: [12](#)  
profils Tesla: [91](#)  
Proposition 65: [300](#)  
Proposition 65 de la Californie: [300](#)  
Protections aérodynamiques: [200](#)  
PTME: [217](#)  
puissance: [83](#)  
    économisée par le freinage récupératif: [83](#)

## R

rabattage automatique: [73](#)  
raccourcis: [8](#), [9](#)  
    ajout à Mes applications: [8](#)  
    redémarrage de l'écran tactile: [9](#)  
radio: [173](#), [176](#)  
Radiocassette: [176](#), [177](#)  
Réacheminement: [172](#)  
Récents (lecteur multimédia): [174](#)  
Récents (navigation): [167](#)  
recharge: [179](#), [180](#), [184](#), [186](#)  
    composants et équipement: [179](#)  
    état de charge: [184](#), [186](#)  
    paramètres de recharge: [184](#), [186](#)  
    postes de recharge publics: [180](#)  
    programmation: [184](#), [186](#)  
Recharge lors des heures creuses: [189](#)  
recharge planifiée: [189](#)  
redémarrage de l'écran tactile: [67](#)  
réglages, accélération: [90](#)  
Réglages, effacer: [10](#)  
régulateur de vitesse: [101](#)  
Régulateur de vitesse adaptatif: [101](#)  
réinitialisation: [67](#)  
réinitialisation des réglages d'usine: [10](#)  
réinitialisation du logiciel: [10](#)  
Réinstallation du logiciel: [192](#)  
remorquage: [234](#), [237](#)  
remplacement de pièces: [212](#)

Renseignements pour le propriétaire, à propos des: [296](#)

renseignements sur la sécurité: [39](#), [47](#)

ceintures de sécurité: [39](#)

sièges pour enfants: [47](#)

réparations de la carrosserie: [212](#)

Retenue en côte: [88](#)

retouche de la carrosserie: [207](#)

retoucher la carrosserie: [207](#)

rétroviseurs: [73](#)

roues: [198](#), [199](#), [200](#), [223](#)

caches d'écrou de roue, dépose et installation: [200](#)

caractéristiques techniques: [223](#)

couple: [223](#)

parallélisme: [198](#)

Protections aérodynamiques, pose et dépose: [200](#)

remplacement: [199](#)

## S

sangles d'arrimage: [232](#)

sécurité pour enfants: [26](#)

mise hors fonction des commandes des vitres arrière: [26](#)

sièges: [34](#), [156](#)

chauffants: [156](#)

réglage: [34](#)

sièges arrière, rabattre et soulever: [35](#)

Sièges avant et arrière: [34](#)

Sièges chauffants: [156](#)

sièges pour enfants LATCH, installation: [44](#)

sièges pour enfants, installation et utilisation: [41](#)

Sortie automatique: [123](#)

Sortie automatique intelligente: [126](#)

soulèvement au moyen d'un cric: [211](#)

Stationnement automatique: [121](#)

stationnement, utilisation de la fonction

Stationnement automatique: [121](#)

stationnement, utilisation de la Sortie automatique: [123](#)

stations de recharge, affichage sur la carte en cours: [167](#)

suivi de l'emplacement: [167](#)

Suivi désactivé: [167](#)

Superchargement: [187](#)

description: [187](#)

frais d'occupation: [187](#)

frais de congestion: [187](#)

frais facturés à l'utilisation: [187](#)

Superchargeurs, affichage sur la carte: [167](#)

support de plaque d'immatriculation: [213](#)

système anti-intrusion: [147](#)

système antipatinage: [89](#)

système de freinage antiblocage (ABS): [82](#)

Système de surveillance de la pression des pneus (TPMS): [202](#)

présentation: [202](#)

## T

tapis: [208](#)

tapis de sol: [208](#)

tapis, nettoyage: [207](#)

télématique: [299](#)

téléphone: [21](#), [59](#), [62](#)

appels récents: [59](#)

application: [62](#)

authentification en tant que clé: [21](#)

connexion: [59](#)

faire un appel: [62](#)

importation des contacts: [59](#)

jumelage: [59](#)

options en cours d'appel: [62](#)

recevoir un appel: [62](#)

téléphone intelligent: [21](#)

authentification en tant que clé: [21](#)

témoin de la prise de recharge: [184](#)

température: [13](#), [72](#), [156](#), [181](#), [226](#)

Batterie (haute tension), limites: [181](#)

extérieure: [13](#)

habitacle, commandes: [156](#)

pneus: [226](#)

temps froid: [163](#)

Teslacam: [149](#), [151](#)

tolérance: [144](#)

Toujours afficher l'énergie estimée après l'aller-retour: [171](#)

TPMS: [202](#)

présentation: [202](#)

tracter une remorque: [218](#)

transpondeurs de système de péage, fixation: [212](#)

transpondeurs RFID: [212](#)

transpondeurs, fixation: [212](#)

transport: [230](#)

Transport Canada, communication avec: [302](#)

travail: [170](#)

## U

Utilisation des essuie-glaces: [81](#)

## V

valeurs par défaut, restaurer les: [10](#)



veille: [151](#)

Ventilation permanente: [158](#)

verrouillage: [24](#)

verrouillage par départ: [25](#)

Verrouillage par éloignement: [24](#)

vices de sécurité, signalement: [302](#)

vitesse de la voie adjacente: [101](#)

vitres électriques: [26](#), [215](#)

vitres, étalonnage: [26](#)

Voir Caméra en direct: [151](#)

volume utilitaire: [221](#)

## **W**

Wi-Fi, connexion: [58](#)

## **Z**

Zoom: [63](#)

TESLA

Date de parution : 12-11-2023